

SERVICEKARTE

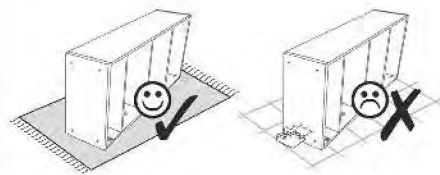
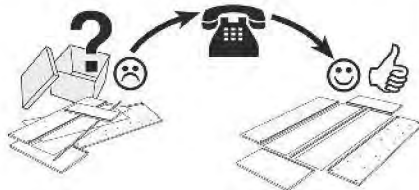
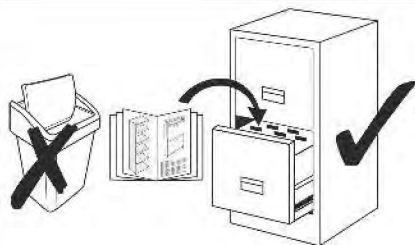

Sehr geehrte Kundin, sehr geehrter Kunde,

wir beglückwünschen Sie zum Kauf Ihres neuen Hausbettes. Obwohl wir unsere Möbel vor der Auslieferung einer eingehenden Endkontrolle unterziehen, prüfen Sie bitte die Vollständigkeit aller Bauteile. Sollte ein Zubehörteil fehlen oder beschädigt sein, senden Sie uns bitte den Artikel **nicht** zurück, sondern wenden Sie sich an unseren Kundenservice unter der folgenden Adresse:

zeitlos GmbH – Servicelogistik

E-Mail: dario-support-de@zeitlos-vertrieb.de

Telefon: 0800 / 500 36 01

Erreichbarkeit: MO-SA 8-20h

GARANTIEKARTE

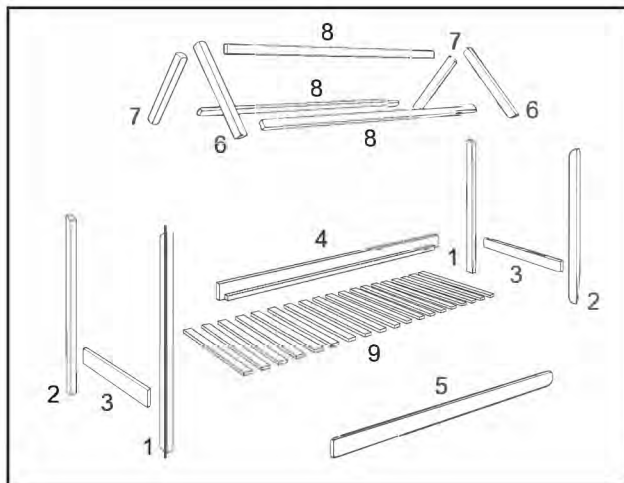

A 8x35 mm 18x	AU M6x60 mm 4x	D M6x10x14 mm 4x
T Ø 6,3x90 mm 10x	AX Ø 6,3x60 mm 12x	AO Glue 1x
G 1x	CZ 57 mm 1x	DA Ø 4x25 mm 38x

Bitte entnehmen Sie die notwendige Ersatzteilnummer/ Bauteilbezeichnung aus der Montagezeichnung oder der Bauteilübersicht.

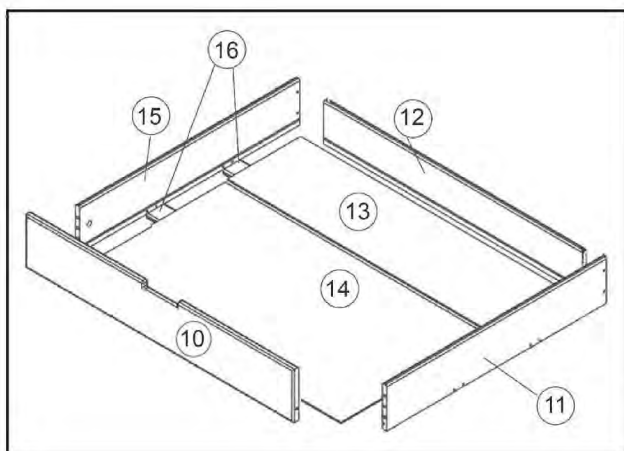

BK-G Ø 8x35 mm 8x	BK-B 4x	BK-C 4x
BK-R 8x	BK-T Ø 3,5x 20mm 16x	BK-I Ø 4x50 mm 24x
BK-U 13 14 Länge/ Höhe: 935mm/ 15mm		

Bitte entnehmen Sie die notwendige Ersatzteilnummer/ Bauteilbezeichnung aus der Montagezeichnung oder der Bauteilübersicht.

Geben Sie bitte bei Reklamationen die folgenden Informationen an:

Kundendaten	
Kundennummer	
Auftragsnummer	
Rechnungsdatum	
Name	
Vorname	
Strasse	
Haus-Nr.	
PLZ	
ORT	
Tel. für Rückfragen	
Notizen:	

Ersatzteilbestellung		
Benötigte Ersatzteile:		
Ersatzteilnummer	Bauteil-Bezeichnung	Anzahl
Grund der Ersatzteilanforderung:		