

Gourmet Vacuum Sealer

Product Overview:

1. External Pulse Vacuum: Use with Accessory hose connector to vacuum external food containers
2. Handle: Opens and locks the lid
3. Gasket. There are two gasket (bottom and top)
4. Roll Storage
5. Cutter: Slide the cutter to the other end for cutting the bag
6. Vacuum Chamber: Place the bag inside the chamber for usage
7. Removable drip tray
8. Sealing Element: Creates double seal

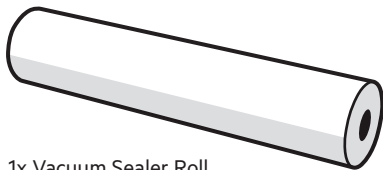
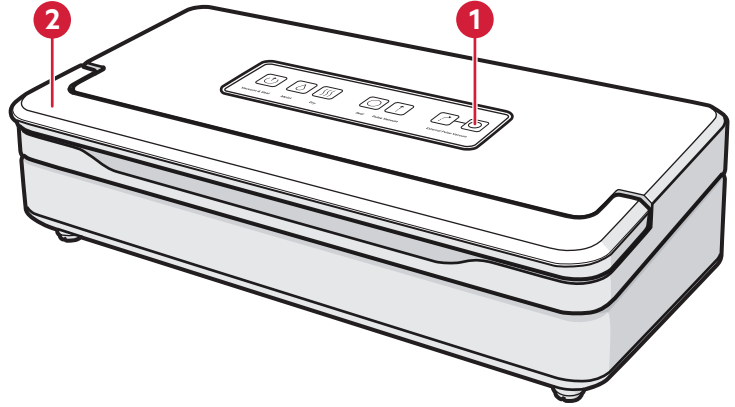

1x Vacuum Sealer Roll
(28cmx6m)

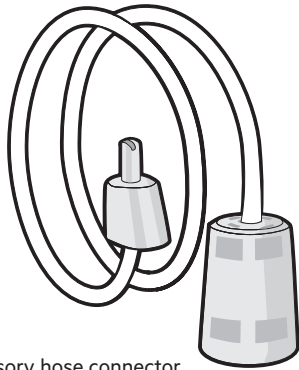

1x Accessory hose connector
(for vacuuming food containers)

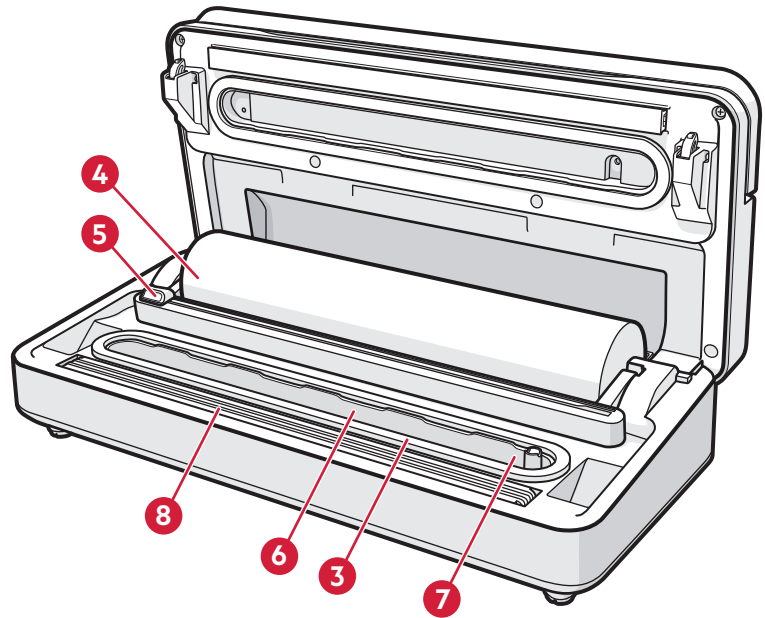

■ ■ ■ □ □ □

Vacuum & Seal
Auto function: Automatically vacuums & seals

Moist
Pre-setting for moist and marinated food (i.e. meat, fish, etc.)

Dry
Pre-setting for dry food (i.e. rice, grains, etc.)

□ □ □ ■ ■ □

Seal
Sealing function (creates a double seal)

Pulse Vacuum
Manual vacuum function (push to vacuum) for delicate and soft food (i.e. fruits, bread, etc.)

□ □ □ □ □ ■

External Pulse Vacuum
Use hose connector to connect to vacuum food container and press to vacuum.

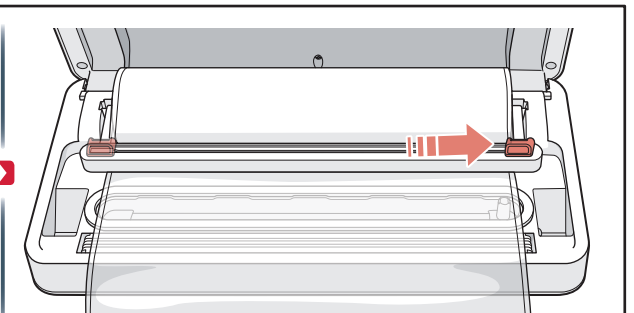
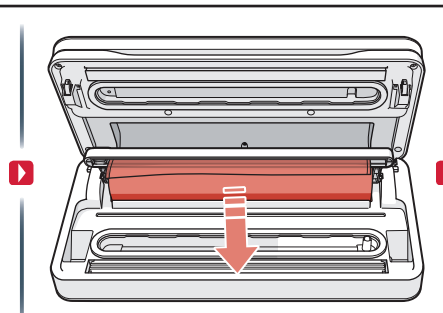
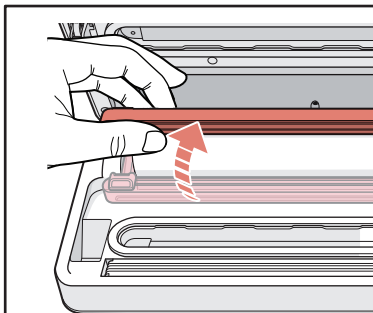
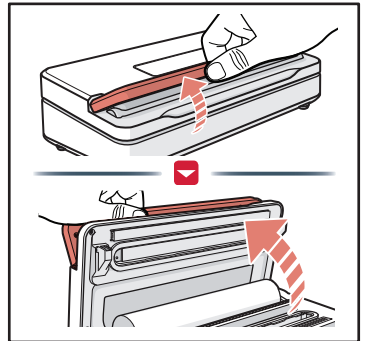

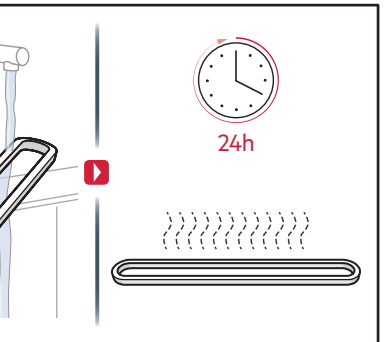
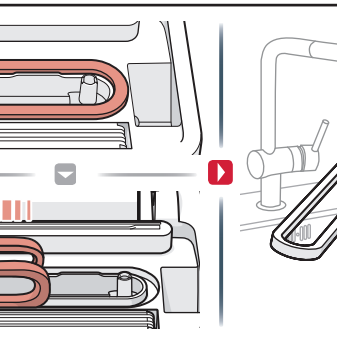
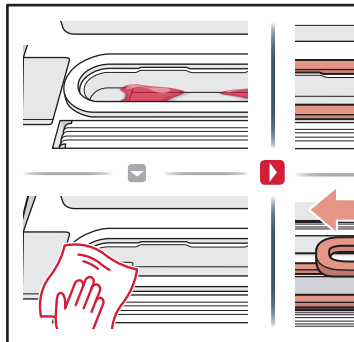
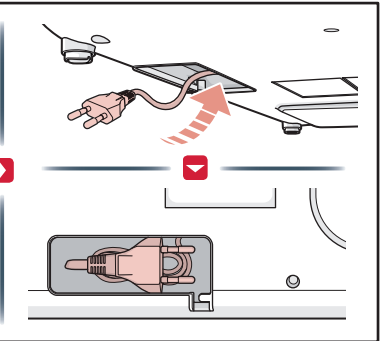
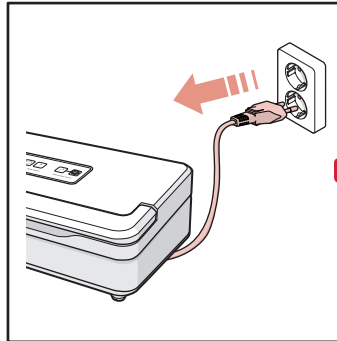
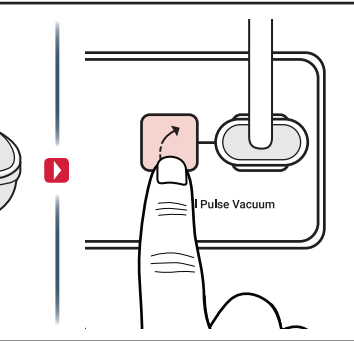
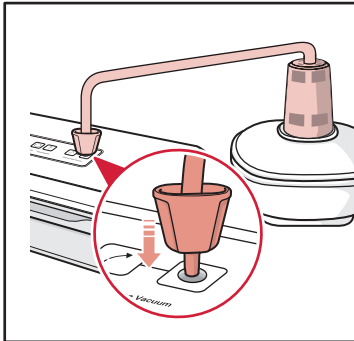
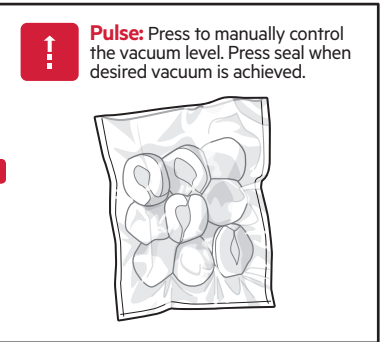
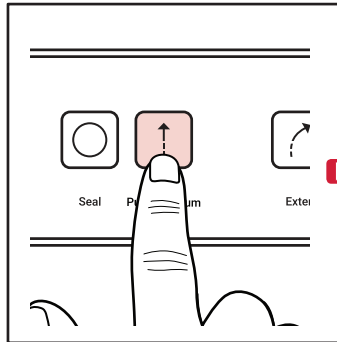
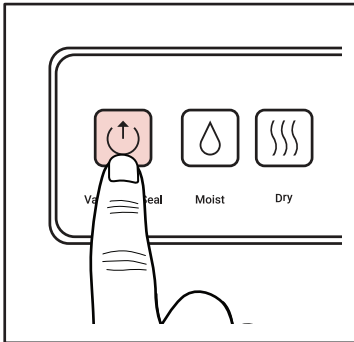
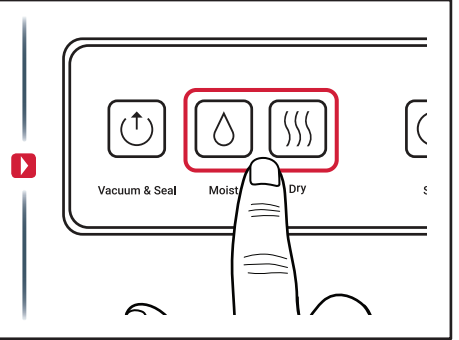
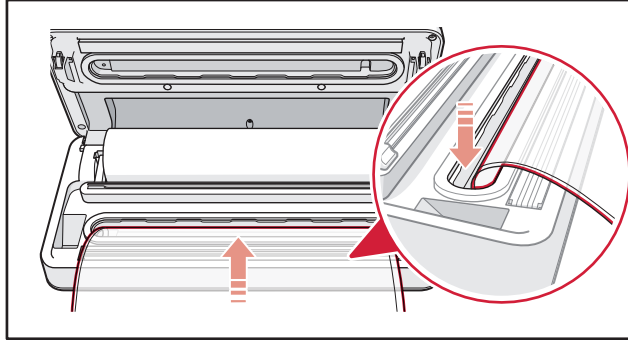
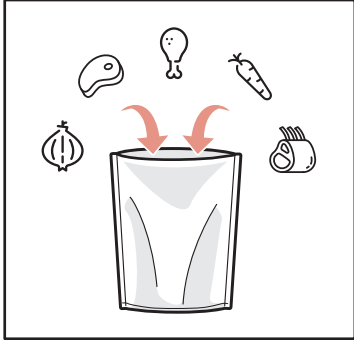
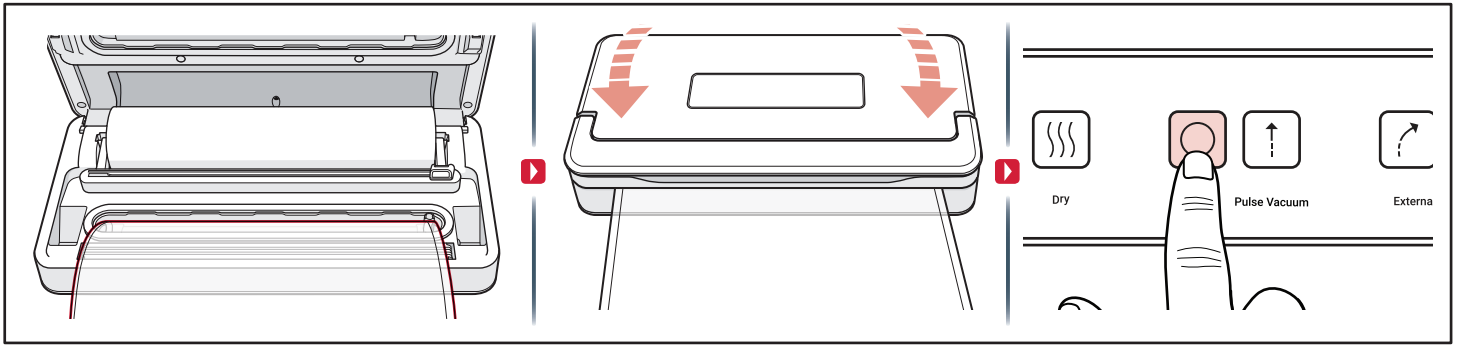

shop.aeg.com



Vacuum Sealer Bags
AVSB1

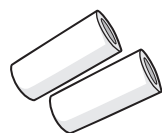

Vacuum Sealer Rolls
AVSR1



Kitchen Scale
ABKS1

EN - Safety Precautions

Safety Precautions - Read all Instructions

Carefully read all instructions before using the appliance.

For household use only.

- The appliance is not to be used by persons (including children) with reduced physical, sensory or mental capabilities, or lack of experience and knowledge, unless they have been given supervision or instruction.
- Before plugging cord into wall outlet or disconnecting, make sure that the cover of the machine is in unlocked condition. Unplug from outlet when not in use or before cleaning.
- This appliance is not a toy, when used by or near children, close attention is necessary. Store this appliance in a safe place, out of the reach of children.
- Do not use any attachments that are not recommended or appointed and don't use this appliance for other purpose except its intended use.
- Stop using the machine immediately if the cord is damaged and have it replaced by a professional.
- Keep away from moving parts.
- Do not touch the hot sealing element located on edge of the top housing of this machine. It is hot and you may get burned.
- Do not repair this appliance by yourself.
- Don't use the appliance if it has fallen or if it appears to be damaged.
- Avoid doing the following: pull or carry by the cord, use cord as a handle, close a door on cord or pull cord around sharp edges or corners. Do not operate appliance over cord or cord and/or plug is wet.
- Keep away from hot gas, heated oven, electric burner or any other hot surfaces. Do not use this appliance on wet or hot surface or near a heat source.
- It's recommended to not to use an extension cord with this unit. However, if one is used, it must have a rating equal to or exceeding the rating of this appliance.
- When unplugging to avoid any injury, please unplug by pulling the plug, not the cord.
- Before plugging in or operating, make sure your hands are dry and safe to do the actions.
- When ON or working position, always be on a stable surface, such as table or counter.
- It's no need to use any lubricant, such as lubricating oils or water, on this appliance.
- Do not immerse the appliance, power cord or plug into water or any other liquid.
- Do not use this appliance outdoors or on a wet surface, it's recommended for household and indoor use only.
- This appliance can't be used by children aged from 8 years and persons with reduced physical, sensory or mental capabilities or lack of experience and knowledge if they have been given supervision or instruction concerning

ВU - Мерки за безопасност

Мерки за безопасност – прочетете всички инструкции

Прочетете внимателно всички инструкции преди да използвате уреда. Само за домашна употреба.

- Уредът не трябва да се използва от лица (включително деца) с намалени физически, сетивни или умствени възможности или с липса на опит и знания, освен ако не са наблюдавани или инструктирани.
- Преди да включите кабела в контакта или да го изключите, уверете се, че капакът на машината е в отключено положение. Изключете щепсела от контакта, когато не използвате уреда или преди почистване.
- Този уред не е играчка – трябва да се внимава, когато се използва от или около деца. Съхранявайте този уред на безопасно място, далеч от деца.
- Не използвайте приложения, които не са препоръчани или назначени, нито пък използвайте този уред за други цели, освен тези, за които е предначен.
- Веднага спрете да използвате машината, ако кабелът е повреден, и го занесете на специалист, който да го смени.
- Стойте далеч от подвижни части.
- Не докосвайте горещия запечатващ елемент, който се намира на горната част на корпуса на машината. Горещ е и може да се изгорите.
- Не поправяйте уреда сами.
- Не използвайте уреда, ако падне или изглежда, че е повреден.
- Избягвайте да извършвате следното: да го дърпате или носите за кабела, да използвате кабела като дръжка, да приклещите кабела с вратата или да дърпате кабела ооло остри ръбове или ъгли. Не работете с уреда, ако кабелът или кабелът и/или щепселът са мокри.
- Дръжте далеч от горещ газ, затоплена фурна, електрическа горелка или други горещи повърхности. Не използвайте този уред върху мокра или гореща повърхност или близо до източник на топлина.
- Препоръчва се да не използвате удължител с това устройство. Но в случай че използвате такъв, трябва да има равна или надвишаваща мощност като този уред.
- Когато изключвате щепсела от контакта, за да избегнете нараняване, издърпайте щепсела, не кабела.
- Преди да вкарате щепсела или да започете работа с уреда, уверете се, че ръцете Ви са сухи и е безопасно да извършвате действия с него.
- Когато уредът е в позиция ON (ВКЛ.) или работи, трябва винаги да е на стабилна повърхност, например маса или тезгях.
- Върху този уред не е необходимо да използвате смазка, например смазочни масла или вода.
- Не потапяйте уреда, захранващия кабел или щепсел във вода или друга течност.
- Не използвайте този уред навън или върху мокра повърхност, препоръчва се само за употреба у дома и в затворено пространство.
- Този уред не може да се използва от деца на възраст 8 години и нагоре и лица с намалени физически, сетивни или умствени способности или липса на опит и знания, ако са наблюдавани или инструктирани относно употребата на уреда по безопасен начин и разбират съответните рискове.

- use of the appliance in a safe way and understand the hazards involved.
- Children should be supervised to ensure that they do not play with the appliance.
- If the supply cord is damaged, It must be replaced by the manufacturer, the service agent or similarly qualified persons in order to avoid a hazard.
- Cleaning and user maintenance shall not be made by children without supervision.

Instructions for use

Product Overview

In the box:

- 1x Vacuum Sealer
- 1x Vacuum Sealer Rolls (28cmx6m)
- 1x Accessory Hose connector (for External Pulse Vacuum and connect to food containers)

- External Pulse Vacuum: use with Vacuum Hose Connector to vacuum external food containers
- Handle: opens and locks the lid
- Gasket: there are two gasket (bottom and top)
- Roll storage
- Cutter: slide the cutter to the other end for cutting the bag
- Vacuum chamber: place the bag inside the chamber for usage
- Removable drip tray
- Sealing element: creates double seal (25mm)

Functions

Vacuum & Seal: Auto function - Automatically vacuums & seals the bag.

Moist: Pre-setting for moist and marinated food (i.e. meat, fish, etc.) Please select prior using Vacuum &Seal, Seal or Pulse function

Dry: Pre-setting for dry food (i.e. rice, grains, etc.) Please select prior using Vacuum &Seal, Seal or Pulse function

Seal: Sealing function (creates a double seal). Used when creating a bag or using Pulse function.

Pulse: Manual vacuum function (press to vacuum) for delicate and soft food (i.e. fruits, bread, etc.). After right vacuum is achieved, use Seal function to seal the bag.

External Pulse Vacuum: Use hose connector to connect to vacuum food container and press vacuum.

Troubleshooting

It vacuums but the sealing function is not good

Check if the outside edge of the bag has liquid, oil stain or any chippings? If yes, please clean the edge of bags and try again.Check if the heating element is damaged and the setting is correct? If damaged, please exchange the heating element by a professional and make sure it is well installed.

Check if the sealing strip is damaged? If damaged, please exchange the sealing strip by a professional and make sure it is well installed.Check if the edge of the bag is wrinkled? If yes, please take out some foods so that the bags have enough space for sealing and smooth the bag mouth and try again.

- Децата трябва да бъдат наблюдавани, за да се гарантира, че не си играят с уреда.
- Ако захранващият кабел е повреден, той трябва да се замени от производителя, неговия сервизен агент или лица със сходна квалификация, за да се избегне риск.
- Почистването и потребителската поддръжка не трябва да се извършват от деца без надзор.

Ръководство за употреба

Общ преглед на продукта

В кутията:

- 1x Уред за вакуумиране
- 1x Ролки за запечатване с вакуум (28 cm x 6 m)
- 1x Конектор за тръбичка (за външен пулсиращ вакуум и свързване към контейнери за храна)

- External Pulse Vacuum / Външен импулсен вакуум: използвайте с вакуумен съединител за маркуч за вакуумиране на външни контейнери за храна
- Дръжка: отваря и заключва капака
- Уплътнение: има две гарнитури (отдолу и отгоре)
- Захранение на ролки
- Фреза: плъзнете фрезата до другия край за рязане на торбата
- Вакуумна камера: поставете торбичката вътре в камерата за използване
- Подвижна тава за капки
- Уплътнителен елемент: създава двойно уплътнение (25 мм)

Отстраняване на неизправности

Всмуква, но запечатващата функция не работи добре

Проверете дали по външния ръб на торбичката няма течност, петно от масло или не е нащърбено. Ако има, почистете ръба на торбичката и опитайте отново.

Проверете дали нагряващият елемент е повреден и настройката е правилна. Ако е повреден, специалист трябва да смени нагряващия елемент и да се увери, че е монтиран правилно.

Проверете дали запечатващата лента е повредена. Ако е повредена, специалист трябва да смени запечатващата лента и да се увери, че е монтирана правилно.

Проверете дали ръба на торбичката не е намачкан. Ако е, извадете някои храни, за да има достатъчно място в торбичките за запечатване, след което пригледете отвора на торбичката и опитайте отново.

Функцията за запечатване работи добре, но уредът не всмуква

Проверете дали прокладката не е деформирана. Ако е деформирана, сменете я и опитайте отново.

Проверете дали торбичката е поставена във вакуумната камера.

Ако не е, поставете ръба на торбичката във вакуумната камера.

Не всмуква добре, а машината е включена.

Проверете дали торбичката е поставена във вакуумната камера.

Торбичката се издува след всмукване

Храната корозивна ли е? Храни, които в съществуто си са по-корозивни, трябва да бъдат замразени или поставени в хладилник след вакуумния процес, така че техният срок на годност да бъде удължен. Но вакуумирането не гарантира, че храната никога няма да се развали.

Проверете дали сте опаковали свежи зеленчуци или плодове.

Всички свежи зеленчуци или плодове и семена не са подходящи за съхраняване на стайна температура след вакуумиране. Това се случва заради фотосинтезата и респирацията. Съхранявайте ги в хладилник или фризер.

Торбичката се топи

Използвайте само оригинални торбички и ролки за запечатване

Seal function is good but can not vacuuming

Check if the gasket is deformed? If deformed, replace it and try again.

Check if the bag is placed into the vacuum chamber? If not, please put the edge of bags into the vacuum chamber.

It does not vacuum properly even the machine is on?

Check that the bag is placed inside the vacuum chamber

The bag inflates after vacuuming

Is the food corrosive? Food that are naturally more corrosive need to be frozen or refrigerated after vacuuming, so that it can prolong it's shelf life. But vacuuming doesn't guarantee the foods will never spoil.

Check if you packed the fresh vegetables or fruit? All fresh vegetables or fruits and seeds are not suitable for room temperature storage after being vacuumed. Due to the photosynthesis and respiration. Keep it stored in the refrigerator or freezer.

The bag melts

Only use original vacuum sealer bags and rolls

DISPOSAL AND RECYCLING OF THE DEVICE.

PROTECTION OF THE ENVIRONMENT.

At the end of the life of your product, it should go to a specially adapted waste-recycling centre.



The symbol on the product or on its packaging indicates that this product may not be treated as household waste. Instead it shall be handed over to the applicable collection point for the recycling of electrical and electronic equipment. By ensuring this product is disposed of correctly, you will help prevent potential negative consequences for the environment and human health, which could otherwise be caused by inappropriate waste handling of this product. For more detailed information about recycling of this product, please contact your local city office, your household waste disposal service or the shop where you purchased the product.

с вакуум ИЗХВЪРЛЯНЕ И РЕЦИКЛИРАНЕ НА УРЕДА ЗАЩИТА НА ОКОЛНАТА СРЕДА

В края на живота на Вашия продукт, той трябва да бъде занесен в специално пригоден център за рециклиране на отпадъци.

Функции

Vacuum & Seal (Вакуумиране и запечатване): Автоматична функция

– автоматично вакуумира и запечатва торбичката

Moist (Мокри храни): Предварителна настройка за мокра и маринована храна (напр. месо, риба и др.) Изберете преди да използвате функциите Vacuum &Seal (Вакуумиране и запечатване), Seal (Запечатване) или Pulse (Пулсиране)

Dry (Сухи храни): Предварителна настройка за суха храна (напр. ориз, зърнени култури и др.) Изберете преди да използвате функциите Vacuum &Seal (Вакуумиране и запечатване), Seal (Запечатване) или Pulse (Пулсиране)

Seal (Запечатване): Запечатваща функция (създава двойно запечатване). Използва се за създаване на торбичка или при функцията Pulse (Пулсиране).

Pulse (Пулсиране): Функция за ръчно вакуумиране (натиснете, за да вакуумирате) за деликатна и нежна храна (напр. плодове, хляб и др.). След получаване на подходящия вакуум, използвайте функцията Seal (Запечатване), за да запечатате торбичката.

External Pulse Vacuum (Външен пулсиращ вакуум): Използвайте конектора за тръбичка, за да се свържете с вакуумен контейнер за храна, след което натиснете vacuum (вакуумиране).



Символът върху продукта или на опаковката му показва, че този продукт не може да се третира като домашински отпадъци. Вместо това той се предава в приложимия пункт за събиране на отпадъци за рециклиране на електрически и електронно оборудване. Като гарантирате, че този продукт се изхвърля правилно, вие ще помогнете за предотвратяване на потенциални отрицателни последици за околната среда и човешкото здраве, които в противен случай биха могли да бъдат причинени от неподходящо боравене с този продукт. За по-подробна информация относно рециклирането на този продукт, моля свържете се с местния градски офис, служба за изхвърляне на битови отпадъци или магазина, в който сте закупили продукта.

DE - Sicherheitshinweise

Sicherheitshinweise – Lesen Sie alle Anweisungen

Lesen Sie alle Anweisungen vor Inbetriebnahme des Geräts sorgfältig durch. Nur für den Gebrauch im Haushalt.

Wichtige Anweisungen

- Das Gerät darf nicht durch Personen (einschließlich Kinder) mit eingeschränkten physischen, sensorischen oder geistigen Fähigkeiten oder mit mangelnder Erfahrung/mangelndem Wissen benutzt werden, es sei denn, sie werden dabei beaufsichtigt oder unterwiesen.
- Vergewissern Sie sich vor dem Einstecken bzw. Ausstecken des Netzsteckers in die Steckdose, dass die Abdeckung des Geräts entriegelt ist. Ziehen Sie den Netzstecker aus der Steckdose, wenn Sie das Gerät nicht benutzen oder bevor Sie es reinigen.
- Besondere Aufmerksamkeit ist erforderlich, wenn dieses Gerät von Kindern oder in der Nähe von Kindern benutzt wird, damit sie nicht damit spielen können. Bewahren Sie dieses Gerät an einem sicheren, für Kinder unzugänglichen Ort auf.
- Verwenden Sie kein Zubehör, das nicht für dieses Gerät empfohlen oder vorgesehen ist, und benutzen Sie dieses Gerät ausschließlich für den vorgesehenen Verwendungszweck.
- Stoppen Sie den Gebrauch des Geräts sofort, falls das Netzkabel beschädigt sein sollte, und lassen Sie es von einem Fachmann ersetzen.
- Halten Sie sich von beweglichen Teilen fern.
- Berühren Sie nicht das heie Schweielement, das sich am oberen Gehäuserand des Geräts befindet. Es besteht Verletzungsgefahr durch Verbrennen.
- Führen Sie Reparaturen an diesem Gerät nicht selbst durch.
- Verwenden Sie das Gerät nicht, nachdem es heruntergefallen ist oder wenn es beschädigt zu sein scheint.
- Vermeiden Sie Folgendes: Ziehen oder Tragen am Netzkabel; Gebrauch des Netzkabels als Griff; Schließen der Klappe mit eingeklemmten Netzkabel; Wickeln des Netzkabels um scharfe Kanten oder Ecken. Verwenden Sie das Gerät nicht, wenn das Netzkabel unter dem Gerät verläuft und/oder der Netzstecker feucht/nass ist.
- Halten Sie das Gerät von heißen Gasen, aufgeheizten Öfen, Elektroherden oder anderen heißen Oberflächen fern. Verwenden Sie dieses Gerät nicht auf nassen und heißen Oberflächen oder in der Nähe einer Wärmequelle.
- Es wird empfohlen, kein Verlängerungskabel mit diesem Gerät zu verwenden. Sollten Sie jedoch ein Verlängerungskabel verwenden, muss es die gleiche oder eine höhere Nennleistung haben als dieses Gerät.
- Um Verletzungen zu vermeiden, ziehen Sie bitte beim Abziehen des Netzsteckers am Stecker und nicht am Kabel.
- Vergewissern Sie sich vor dem Einstecken des Netzsteckers und der Inbetriebnahme, dass Ihre Hände trocken sind und das Gerät betriebssicher ist.
- Stellen Sie das Gerät immer auf eine stabile Oberfläche, wie z. B. einen Tisch oder eine Theke, bevor Sie es einschalten oder bedienen.
- Die Verwendung von Schmiermitteln, wie z. B. Schmieröl oder Wasser, ist bei diesem Gerät nicht erforderlich.
- Tauchen Sie das Gerät, sein Netzkabel oder seinen Stromstecker nicht in Wasser oder andere Flüssigkeiten.
- Verwenden Sie dieses Gerät nicht im Freien oder auf einer nassen Oberfläche. Es eignet sich nur für den Gebrauch im Haushalt und in Innenräumen.
- Das Gerät kann durch Kinder ab 8 Jahren und Personen mit eingeschränkten physischen, sensorischen oder geistigen Fähigkeiten oder mit mangelnder Erfahrung/mangelndem Wissen benutzt werden, wenn sie durch

DK - Sikkerhedsforanstaltninger

Sikkerhedsforanstaltninger - Læs alle instruktioner

Læs alle instruktioner omhyggeligt, inden du tager apparatet i brug. Kun til husholdningsbrug.

Wichtige Anweisungen

- Apparatet må ikke bruges af personer (herunder børn), der har nedsat fysisk, sensorisk eller psykisk funktionsevne eller mangler den nødvendige erfaring eller viden, med mindre de først har fået vist eller beskrevet den korrekte betjening
- Inden du sætter ledningsstikket i en stikkontakt eller trækker det ud, skal du sikre, at maskinens låg er i ulåst tilstand. Tag stikket ud af stikkontakten, når du ikke bruger apparatet eller før rengøring
- Apparatet er ikke et legetøj. Når det bruges af eller i nærheden af børn, skal der udvises stor opmærksomhed. Opbevar dette apparat på et sikkert sted uden for børns rækkevidde.
- Brug ikke noget at det tilbehør, som anbefales eller fastsættes, og brug ikke apparatet til andet formål end dets tilsigtede brug.
- Stop øjeblikkeligt brugen af maskinen, hvis ledningen er beskadiget, og få den udkiftet af en professionel.
- Hold dig på afstand af dele i bevægelse.
- Rør ikke ved det varme tætningselement, som sidder på kanten af maskinens øverste del. Det er varmt, og du kan blive forbrændt.
- Reparér ikke selv apparatet.
- Brug ikke apparatet, hvis det er faldet ned, eller hvis det ser ud til at være beskadiget.
- Undgå at gøre følgende: trække i eller bruge ledningen til at bære noget, bruge ledningen som et håndtag, lukke en dør på ledningen eller trække ledningen over skarpe kanter eller hjørner. Brug ikke apparatet over ledningen, eller når ledning og/eller stik er vådt.
- Hold dig på afstand af varm gas, opvarmet ovn, elektrisk brænder eller andre varme overflader. Brug ikke apparatet på våd eller varm overflade eller i nærheden af en varmekilde.
- Det anbefales ikke at bruge en forlængerledning med dette apparat. Hvis du alligevel bruger en, skal den have en mærkeværdi, som er lig med eller over apparatets mærkeværdi.
- Når du trækker stikket ud for at undgå eventuel skade, skal du trække stikket ud ved at tage fat om stikket og ikke trække i ledningen.
- Inden du sætter stikket i, skal du sikre, at dine hænder er tørre og sikre til at gøre det.
- Når apparatet er tændt på ON eller er i driftsposition, skal det altid stå på en stabil overflade som et bord eller et køkkenbord.
- Apparatet har ikke behov for smøremiddel som smøreolier eller vand.
- Sænk ikke apparatet, elledningen eller stikket ned i vand eller anden

- eine für ihre Sicherheit zuständige Person beaufsichtigt werden oder von dieser Person Anweisungen erhalten, wie das Gerät sicher zu bedienen ist, und welche Gefahren bei nicht ordnungsgemäßer Bedienung bestehen.
- Kinder sollten sorgsam beaufsichtigt werden, sodass sie nicht mit dem Gerät spielen können.
- Im Fall einer Beschädigung des Netzkabels muss es vom Hersteller, Kundendienst oder einer Fachkraft ausgetauscht werden, um Gefahren zu vermeiden.
- Reinigung oder Wartung des Geräts darf nicht von Kindern ohne Aufsicht erfolgen.

Benutzerinformation

Geräteübersicht

- Verpackungsinhalt:
- 1 x Vakuuiergerät
 - 1 x Vakuuiergerät-Folienrolle (28 cm x 6 m)
 - 1 x Schlauchverbinder (für externes Pulsvakuumieren und den Anschluss an Lebensmittelbehälter)

- External Pulse Vacuum: Zum Absaugen externer Lebensmittelbehälter mit dem Vakuumschlauchsanschluss verwenden
- Griff: Öffnet und verriegelt den Deckel
- Dichtung: Es gibt zwei Dichtungen (unten und oben)
- Folienrolle-Aufbewahrung
- Schneider: Schieben Sie den Cutter zum Schneiden des Beutels an das andere Ende
- Vakuunkammer: Legen Sie den Beutel zur Verwendung in die Kammer
- Herausnehmbare Tropfschale
- Schweielement: Erzeugt eine doppelte Schweinaht (25 mm).

- Funktionen**
- Vakuuieren & Schweien (Vacuum & Seal):** Automatik-Funktion – Vakuumiert und verschweit den Beutel automatisch
- Feuchtigkeit (Moist):** Voreinstellung für feuchte und marinierte Lebensmittel (d. h. Fleisch, Fisch usw.). Bitte vor der Verwendung der Funktion Vakuumieren & Schweien, Schweien bzw. Pulsieren auswählen.
- Trocken (Dry):** Voreinstellung für trockene Lebensmittel (z. B. Reis, Körner, usw.). Bitte vor der Verwendung der Funktion Vakuumieren & Schweien, Schweien bzw. Pulsieren auswählen.
- Schweien (Seal):** Schweifunktion (erzeugt eine doppelte Schweinaht) Wird beim Anfertigen eines Beutels oder mit der Pulsfunktion verwendet.
- Pulsieren (Pulse):** Manuelle Vakuuierfunktion (zum Vakuumieren drücken) für empfindliche und weiche Lebensmittel (z. B. Früchte, Brot usw.). Sobald das gewünschte Vakuum erreicht ist, verwenden Sie die Schweifunktion, um den Beutel zu verschließen.
- Externes Pulsvakuumieren (External Pulse Vacuum):** Verwenden Sie den Schlauchverbinder zum Anschluss an den Vakuum-Lebensmittelbehälter und drücken Sie die Pulsieren-Taste.

- Fehlersuche**
- Das Gerät saugt, aber es schweit schlecht oder nicht gut.**
- Prüfen Sie, ob die Außenseite des Vakuumbeutels Flüssigkeit, Fettflecken oder irgendwelche Rückstände aufweist. Wenn ja, reinigen Sie bitte die Außenseite des Vakuumbeutels und versuchen Sie es erneut.
- Prüfen Sie, ob das Heizelement beschädigt ist und die Einstellung korrekt ist. Wenn das Heizelement beschädigt ist, lassen Sie es durch einen Fachmann austauschen, und vergewissern Sie sich anschließend, ob es richtig installiert ist.
- Prüfen Sie, ob der Schweistreifen beschädigt ist. Wenn der Schweistreifen

- væske.
- Brug ikke apparatet udendørs eller på en våd overflade. Det anbefales kun til husholdnings- og indendørs brug.
- Apparatet bør kun anvendes af børn fra 8 år samt af personer med nedsat fysisk, sensorisk eller psykisk funktionsevne, eller som mangler den nødvendige erfaring eller viden, hvis de er under opsyn eller er blevet instrueret i at bruge apparatet på en sikker måde samt forstår de medfølgende farer.
- Børn skal være under opsyn, så de ikke kan lege med apparatet.
- Hvis ledningen er beskadiget, skal den af sikkerhedsgrunde udkiftes af en autoriseret Electrolux-servicetekniker.
- Rengøring og vedligeholdelse må ikke udføres af børn uden overvågning.

- Brugsanvisning**
- Produktoversigt**
- I kassen:
- 1 vakuumforsegler
 - 1 vakuumforseglerulle (28 cm x 6 m)
 - 1 slangeforbindelse (til ekstern pulsvakuum og tilslutning til fødevarereholdere)

- External Pulse Vacuum / Ekstern pulsvakuum: Skal bruges med slangeforbindelsen og fødevarereholder for at skabe vakuum i beholderen
- Håndtag: Åbner og lukker låget
- Pakning. Der er to pakninger (bund og top)
- Opbevaring af rulle
- Kniv: Skub kniven til den anden ende for at skære posen
- Vakuunkammer: Anbring posen indvendigt i det kammer, der skal bruges
- Aftagelig drypbakke
- Forselingselement: Skaber dobbelt forsejling

- Funktioner**
- Vakuum og forsejling (Vacuum & Seal):** Automatisk funktion - Vakuumpakker og forsegler posen
- Fugt (Moist):** Forindstilling til fugtig og marineret mad (dvs. kød, fisk osv.) Vælg før du bruger Vakuum og forsejling, Forsejling eller Pulsfunktion
- Tør (Dry):** Forindstilling til tør mad (dvs. ris, korn osv.) Vælg før du bruger Vakuum og forsejling, Forsejling eller Pulsfunktion
- Forsegl (Seal):** Forselingsfunktion (skaber en dobbelt forsejling) Bruges, når der laves en pose, eller der bruges pulsfunktion.
- Puls (Pulse):** Manuel vakuumfunktion (tryk på vakuum) til sart og blød mad (dvs. frugt, brød osv.). Brug Forsegl-funktionen for at forsegle posen efter korrekt vakuum.
- Ekstern pulsvakuum (External Pulse Vacuum):** Brug slangeforbindelsen til at forbinde til vakuummadbeholderen og presse vakuum.

- Fejlfinding**
- Det udfører vakuum, men forsejlingsfunktionen er ikke god.**Kontrollér, om der er væske, oliepletter eller andet på posens udvendige kant. Rengør posens kanter, hvis det er tilfældet, og prøv igen.

- beschädigt ist, lassen Sie ihn durch einen Fachmann austauschen, und vergewissern Sie sich anschließend, ob es richtig installiert ist.
- Prüfen Sie, ob das Ende des Vakuumbeutels Falten wirft. Wenn ja, nehmen Sie bitte einige Lebensmittel heraus, um sicherzustellen, dass sich die Beutel verschließen lassen. Glätten Sie anschließend die Beutelöffnung und versuchen Sie es erneut.

- Die Schweißfunktion ist gut, das Gerät kann aber nicht vakuumieren.**
- Prüfen Sie, ob die Dichtung deformiert ist. Wenn ja, dann ersetzen Sie die Dichtung und versuchen Sie es erneut.
- Prüfen Sie, ob der Vakuumbbeutel in die Vakuunkammer eingelegt ist. Wenn nicht, legen Sie bitte das Ende des Vakuumbeutels in die Vakuunkammer.
- Das Gerät saugt nicht richtig, obwohl es eingeschaltet ist?**
- Prüfen Sie, ob der Vakuumbbeutel in die Vakuunkammer eingelegt ist.

- Der Beutel bläht sich nach dem Vakuumieren auf**
- Sind die Lebensmittel säurehaltig? Lebensmittel, die von Natur aus verderblicher sind, müssen nach dem Vakuumieren eingefroren oder gekühlt werden, damit sie länger haltbar bleiben. Vakuumieren garantiert jedoch nicht, dass die Lebensmittel niemals verderben.
- Prüfen Sie, ob Sie frisches Gemüse oder Obst verpackt haben. Frisches Gemüse oder Früchte und Samen sind nach dem Vakuumieren nicht für die Lagerung bei Raumtemperatur geeignet. Aufgrund von Photosynthese und Oxidation. Legen Sie die Beutel in das Kühl- oder Gefrierfach.
- Der Beutel schmilzt**
- Verwenden Sie nur originale Vakuumbbeutel und Folienrollen.

- ENTSORGUNG UND RECYCLING DES GERÄTS**
- UMWELTSCHUTZ**
- Nach Ablauf der Lebensdauer Ihres Produkts ist sicherzustellen, dass es in einem speziell dafür vorgesehenen Abfall-Recyclingzentrum entsorgt wird.



- Das Symbol auf dem Produkt oder auf seiner Verpackung weist darauf hin, dass dieses Produkt möglicherweise nicht als Hausmüll behandelt wird. Stattdessen ist es der zuständigen Sammelstelle für das Recycling von elektrischen und elektronischen Geräten zu übergeben. Indem Sie sicherstellen, dass dieses Produkt ordnungsgemäß entsorgt wird, tragen Sie dazu bei, mögliche negative Folgen für die Umwelt und die menschliche Gesundheit zu vermeiden, die andernfalls durch unangemessenen Umgang mit diesem Produkt verursacht werden könnten. Weitere Informationen zum Recycling dieses Produkts erhalten Sie von Ihrem örtlichen Stadtbüro, Ihrem Hausmüllentsorgungsdienst oder dem Geschäft, in dem Sie das Produkt gekauft haben.

<p>Prüfung des Produkts</p> <p>Prüfen Sie, ob das Produkt ordnungsgemäß funktioniert. Wenn das Produkt nicht ordnungsgemäß funktioniert, wenden Sie sich an den Kundendienst.</p>	<p>Prüfung des Produkts</p> <p>Prüfen Sie, ob das Produkt ordnungsgemäß funktioniert. Wenn das Produkt nicht ordnungsgemäß funktioniert, wenden Sie sich an den Kundendienst.</p>
<p>Prüfung des Produkts</p> <p>Prüfen Sie, ob das Produkt ordnungsgemäß funktioniert. Wenn das Produkt nicht ordnungsgemäß funktioniert, wenden Sie sich an den Kundendienst.</p>	<p>Prüfung des Produkts</p> <p>Prüfen Sie, ob das Produkt ordnungsgemäß funktioniert. Wenn das Produkt nicht ordnungsgemäß funktioniert, wenden Sie sich an den Kundendienst.</p>
<p>Prüfung des Produkts</p> <p>Prüfen Sie, ob das Produkt ordnungsgemäß funktioniert. Wenn das Produkt nicht ordnungsgemäß funktioniert, wenden Sie sich an den Kundendienst.</p>	<p>Prüfung des Produkts</p> <p>Prüfen Sie, ob das Produkt ordnungsgemäß funktioniert. Wenn das Produkt nicht ordnungsgemäß funktioniert, wenden Sie sich an den Kundendienst.</p>
<p>Prüfung des Produkts</p> <p>Prüfen Sie, ob das Produkt ordnungsgemäß funktioniert. Wenn das Produkt nicht ordnungsgemäß funktioniert, wenden Sie sich an den Kundendienst.</p>	<p>Prüfung des Produkts</p> <p>Prüfen Sie, ob das Produkt ordnungsgemäß funktioniert. Wenn das Produkt nicht ordnungsgemäß funktioniert, wenden Sie sich an den Kundendienst.</p>
<p>Prüfung des Produkts</p> <p>Prüfen Sie, ob das Produkt ordnungsgemäß funktioniert. Wenn das Produkt nicht ordnungsgemäß funktioniert, wenden Sie sich an den Kundendienst.</p>	<p>Prüfung des Produkts</p> <p>Prüfen Sie, ob das Produkt ordnungsgemäß funktioniert. Wenn das Produkt nicht ordnungsgemäß funktioniert, wenden Sie sich an den Kundendienst.</p>
<p>Prüfung des Produkts</p> <p>Prüfen Sie, ob das Produkt ordnungsgemäß funktioniert. Wenn das Produkt nicht ordnungsgemäß funktioniert, wenden Sie sich an den Kundendienst.</p>	<p>Prüfung des Produkts</p> <p>Prüfen Sie, ob das Produkt ordnungsgemäß funktioniert. Wenn das Produkt nicht ordnungsgemäß funktioniert, wenden Sie sich an den Kundendienst.</p>
<p>Prüfung des Produkts</p> <p>Prüfen Sie, ob das Produkt ordnungsgemäß funktioniert. Wenn das Produkt nicht ordnungsgemäß funktioniert, wenden Sie sich an den Kundendienst.</p>	<p>Prüfung des Produkts</p> <p>Prüfen Sie, ob das Produkt ordnungsgemäß funktioniert. Wenn das Produkt nicht ordnungsgemäß funktioniert, wenden Sie sich an den Kundendienst.</p>
<p>Prüfung des Produkts</p> <p>Prüfen Sie, ob das Produkt ordnungsgemäß funktioniert. Wenn das Produkt nicht ordnungsgemäß funktioniert, wenden Sie sich an den Kundendienst.</p>	<p>Prüfung des Produkts</p> <p>Prüfen Sie, ob das Produkt ordnungsgemäß funktioniert. Wenn das Produkt nicht ordnungsgemäß funktioniert, wenden Sie sich an den Kundendienst.</p>
<p>Prüfung des Produkts</p> <p>Prüfen Sie, ob das Produkt ordnungsgemäß funktioniert. Wenn das Produkt nicht ordnungsgemäß funktioniert, wenden Sie sich an den Kundendienst.</p>	<p>Prüfung des Produkts</p> <p>Prüfen Sie, ob das Produkt ordnungsgemäß funktioniert. Wenn das Produkt nicht ordnungsgemäß funktioniert, wenden Sie sich an den Kundendienst.</p>
<p>Prüfung des Produkts</p> <p>Prüfen Sie, ob das Produkt ordnungsgemäß funktioniert. Wenn das Produkt nicht ordnungsgemäß funktioniert, wenden Sie sich an den Kundendienst.</p>	<p>Prüfung des Produkts</p> <p>Prüfen Sie, ob das Produkt ordnungsgemäß funktioniert. Wenn das Produkt nicht ordnungsgemäß funktioniert, wenden Sie sich an den Kundendienst.</p>
<p>Prüfung des Produkts</p> <p>Prüfen Sie, ob das Produkt ordnungsgemäß funktioniert. Wenn das Produkt nicht ordnungsgemäß funktioniert, wenden Sie sich an den Kundendienst.</p>	<p>Prüfung des Produkts</p> <p>Prüfen Sie, ob das Produkt ordnungsgemäß funktioniert. Wenn das Produkt nicht ordnungsgemäß funktioniert, wenden Sie sich an den Kundendienst.</p>
<p>Prüfung des Produkts</p> <p>Prüfen Sie, ob das Produkt ordnungsgemäß funktioniert. Wenn das Produkt nicht ordnungsgemäß funktioniert, wenden Sie sich an den Kundendienst.</p>	<p>Prüfung des Produkts</p> <p>Prüfen Sie, ob das Produkt ordnungsgemäß funktioniert. Wenn das Produkt nicht ordnungsgemäß funktioniert, wenden Sie sich an den Kundendienst.</p>
<p>Prüfung des Produkts</p> <p>Prüfen Sie, ob das Produkt ordnungsgemäß funktioniert. Wenn das Produkt nicht ordnungsgemäß funktioniert, wenden Sie sich an den Kundendienst.</p>	<p>Prüfung des Produkts</p> <p>Prüfen Sie, ob das Produkt ordnungsgemäß funktioniert. Wenn das Produkt nicht ordnungsgemäß funktioniert, wenden Sie sich an den Kundendienst.</p>
<p>Prüfung des Produkts</p> <p>Prüfen Sie, ob das Produkt ordnungsgemäß funktioniert. Wenn das Produkt nicht ordnungsgemäß funktioniert, wenden Sie sich an den Kundendienst.</p>	<p>Prüfung des Produkts</p> <p>Prüfen Sie, ob das Produkt ordnungsgemäß funktioniert. Wenn das Produkt nicht ordnungsgemäß funktioniert, wenden Sie sich an den Kundendienst.</p>
<p>Prüfung des Produkts</p> <p>Prüfen Sie, ob das Produkt ordnungsgemäß funktioniert. Wenn das Produkt nicht ordnungsgemäß funktioniert, wenden Sie sich an den Kundendienst.</p>	<p>Prüfung des Produkts</p> <p>Prüfen Sie, ob das Produkt ordnungsgemäß funktioniert. Wenn das Produkt nicht ordnungsgemäß funktioniert, wenden Sie sich an den Kundendienst.</p>
<p>Prüfung des Produkts</p> <p>Prüfen Sie, ob das Produkt ordnungsgemäß funktioniert. Wenn das Produkt nicht ordnungsgemäß funktioniert, wenden Sie sich an den Kundendienst.</p>	<p>Prüfung des Produkts</p> <p>Prüfen Sie, ob das Produkt ordnungsgemäß funktioniert. Wenn das Produkt nicht ordnungsgemäß funktioniert, wenden Sie sich an den Kundendienst.</p>
<p>Prüfung des Produkts</p> <p>Prüfen Sie, ob das Produkt ordnungsgemäß funktioniert. Wenn das Produkt nicht ordnungsgemäß funktioniert, wenden Sie sich an den Kundendienst.</p>	<p>Prüfung des Produkts</p> <p>Prüfen Sie, ob das Produkt ordnungsgemäß funktioniert. Wenn das Produkt nicht ordnungsgemäß funktioniert, wenden Sie sich an den Kundendienst.</p>
<p>Prüfung des Produkts</p> <p>Prüfen Sie, ob das Produkt ordnungsgemäß funktioniert. Wenn das Produkt nicht ordnungsgemäß funktioniert, wenden Sie sich an den Kundendienst.</p>	<p>Prüfung des Produkts</p> <p>Prüfen Sie, ob das Produkt ordnungsgemäß funktioniert. Wenn das Produkt nicht ordnungsgemäß funktioniert, wenden Sie sich an den Kundendienst.</p>
<p>Prüfung des Produkts</p> <p>Prüfen Sie, ob das Produkt ordnungsgemäß funktioniert. Wenn das Produkt nicht ordnungsgemäß funktioniert, wenden Sie sich an den Kundendienst.</p>	<p>Prüfung des Produkts</p> <p>Prüfen Sie, ob das Produkt ordnungsgemäß funktioniert. Wenn das Produkt nicht ordnungsgemäß funktioniert, wenden Sie sich an den Kundendienst.</p>
<p>Prüfung des Produkts</p> <p>Prüfen Sie, ob das Produkt ordnungsgemäß funktioniert. Wenn das Produkt nicht ordnungsgemäß funktioniert, wenden Sie sich an den Kundendienst.</p>	<p>Prüfung des Produkts</p> <p>Prüfen Sie, ob das Produkt ordnungsgemäß funktioniert. Wenn das Produkt nicht ordnungsgemäß funktioniert, wenden Sie sich an den Kundendienst.</p>
<p>Prüfung des Produkts</p> <p>Prüfen Sie, ob das Produkt ordnungsgemäß funktioniert. Wenn das Produkt nicht ordnungsgemäß funktioniert, wenden Sie sich an den Kundendienst.</p>	<p>Prüfung des Produkts</p> <p>Prüfen Sie, ob das Produkt ordnungsgemäß funktioniert. Wenn das Produkt nicht ordnungsgemäß funktioniert, wenden Sie sich an den Kundendienst.</p>
<p>Prüfung des Produkts</p> <p>Prüfen Sie, ob das Produkt ordnungsgemäß funktioniert. Wenn das Produkt nicht ordnungsgemäß funktioniert, wenden Sie sich an den Kundendienst.</p>	<p>Prüfung des Produkts</p> <p>Prüfen Sie, ob das Produkt ordnungsgemäß funktioniert. Wenn das Produkt nicht ordnungsgemäß funktioniert, wenden Sie sich an den Kundendienst.</p>
<p>Prüfung des Produkts</p> <p>Prüfen Sie, ob das Produkt ordnungsgemäß funktioniert. Wenn das Produkt nicht ordnungsgemäß funktioniert, wenden Sie sich an den Kundendienst.</p>	<p>Prüfung des Produkts</p> <p>Prüfen Sie, ob das Produkt ordnungsgemäß funktioniert. Wenn das Produkt nicht ordnungsgemäß funktioniert, wenden Sie sich an den Kundendienst.</p>
<p>Prüfung des Produkts</p> <p>Prüfen Sie, ob das Produkt ordnungsgemäß funktioniert. Wenn das Produkt nicht ordnungsgemäß funktioniert, wenden Sie sich an den Kundendienst.</p>	<p>Prüfung des Produkts</p> <p>Prüfen Sie, ob das Produkt ordnungsgemäß funktioniert. Wenn das Produkt nicht ordnungsgemäß funktioniert, wenden Sie sich an den Kundendienst.</p>
<p>Prüfung des Produkts</p> <p>Prüfen Sie, ob das Produkt ordnungsgemäß funktioniert. Wenn das Produkt nicht ordnungsgemäß funktioniert, wenden Sie sich an den Kundendienst.</p>	<p>Prüfung des Produkts</p> <p>Prüfen Sie, ob das Produkt ordnungsgemäß funktioniert. Wenn das Produkt nicht ordnungsgemäß funktioniert, wenden Sie sich an den Kundendienst.</p>
<p>Prüfung des Produkts</p> <p>Prüfen Sie, ob das Produkt ordnungsgemäß funktioniert. Wenn das Produkt nicht ordnungsgemäß funktioniert, wenden Sie sich an den Kundendienst.</p>	<p>Prüfung des Produkts</p> <p>Prüfen Sie, ob das Produkt ordnungsgemäß funktioniert. Wenn das Produkt nicht ordnungsgemäß funktioniert, wenden Sie sich an den Kundendienst.</p>
<p>Prüfung des Produkts</p> <p>Prüfen Sie, ob das Produkt ordnungsgemäß funktioniert. Wenn das Produkt nicht ordnungsgemäß funktioniert, wenden Sie sich an den Kundendienst.</p>	<p>Prüfung des Produkts</p> <p>Prüfen Sie, ob das Produkt ordnungsgemäß funktioniert. Wenn das Produkt nicht ordnungsgemäß funktioniert, wenden Sie sich an den Kundendienst.</p>
<p>Prüfung des Produkts</p> <p>Prüfen Sie, ob das Produkt ordnungsgemäß funktioniert. Wenn das Produkt nicht ordnungsgemäß funktioniert, wenden Sie sich an den Kundendienst.</p>	<p>Prüfung des Produkts</p> <p>Prüfen Sie, ob das Produkt ordnungsgemäß funktioniert. Wenn das Produkt nicht ordnungsgemäß funktioniert, wenden Sie sich an den Kundendienst.</p>
<p>Prüfung des Produkts</p> <p>Prüfen Sie, ob das Produkt ordnungsgemäß funktioniert. Wenn das Produkt nicht ordnungsgemäß funktioniert, wenden Sie sich an den Kundendienst.</p>	<p>Prüfung des Produkts</p> <p>Prüfen Sie, ob das Produkt ordnungsgemäß funktioniert. Wenn das Produkt nicht ordnungsgemäß funktioniert, wenden Sie sich an den Kundendienst.</p>
<p>Prüfung des Produkts</p> <p>Prüfen Sie, ob das Produkt ordnungsgemäß funktioniert. Wenn das Produkt nicht ordnungsgemäß funktioniert, wenden Sie sich an den Kundendienst.</p>	<p>Prüfung des Produkts</p> <p>Prüfen Sie, ob das Produkt ordnungsgemäß funktioniert. Wenn das Produkt nicht ordnungsgemäß funktioniert, wenden Sie sich an den Kundendienst.</p>
<p>Prüfung des Produkts</p> <p>Prüfen Sie, ob das Produkt ordnungsgemäß funktioniert. Wenn das Produkt nicht ordnungsgemäß funktioniert, wenden Sie sich an den Kundendienst.</p>	<p>Prüfung des Produkts</p> <p>Prüfen Sie, ob das Produkt ordnungsgemäß funktioniert. Wenn das Produkt nicht ordnungsgemäß funktioniert, wenden Sie sich an den Kundendienst.</p>
<p>Prüfung des Produkts</p> <p>Prüfen Sie, ob das Produkt ordnungsgemäß funktioniert. Wenn das Produkt nicht ordnungsgemäß funktioniert, wenden Sie sich an den Kundendienst.</p>	<p>Prüfung des Produkts</p> <p>Prüfen Sie, ob das Produkt ordnungsgemäß funktioniert. Wenn das Produkt nicht ordnungsgemäß funktioniert, wenden Sie sich an den Kundendienst.</p>
<p>Prüfung des Produkts</p> <p>Prüfen Sie, ob das Produkt ordnungsgemäß funktioniert. Wenn das Produkt nicht ordnungsgemäß funktioniert, wenden Sie sich an den Kundendienst.</p>	<p>Prüfung des Produkts</p> <p>Prüfen Sie, ob das Produkt ordnungsgemäß funktioniert. Wenn das Produkt nicht ordnungsgemäß funktioniert, wenden Sie sich an den Kundendienst.</p>
<p>Prüfung des Produkts</p> <p>Prüfen Sie, ob das Produkt ordnungsgemäß funktioniert. Wenn das Produkt nicht ordnungsgemäß funktioniert, wenden Sie sich an den Kundendienst.</p>	<p>Prüfung des Produkts</p> <p>Prüfen Sie, ob das Produkt ordnungsgemäß funktioniert. Wenn das Produkt nicht ordnungsgemäß funktioniert, wenden Sie sich an den Kundendienst.</p>
<p>Prüfung des Produkts</p> <p>Prüfen Sie, ob das Produkt ordnungsgemäß funktioniert. Wenn das Produkt nicht ordnungsgemäß funktioniert, wenden Sie sich an den Kundendienst.</p>	<p>Prüfung des Produkts</p> <p>Prüfen Sie, ob das Produkt ordnungsgemäß funktioniert. Wenn das Produkt nicht ordnungsgemäß funktioniert, wenden Sie sich an den Kundendienst.</p>
<p>Prüfung des Produkts</p> <p>Prüfen Sie, ob das Produkt ordnungsgemäß funktioniert. Wenn das Produkt nicht ordnungsgemäß funktioniert, wenden Sie sich an den Kundendienst.</p>	<p>Prüfung des Produkts</p> <p>Prüfen Sie, ob das Produkt ordnungsgemäß funktioniert. Wenn das Produkt nicht ordnungsgemäß funktioniert, wenden Sie sich an den Kundendienst.</p>
<p>Prüfung des Produkts</p> <p>Prüfen Sie, ob das Produkt ordnungsgemäß funktioniert. Wenn das Produkt nicht ordnungsgemäß funktioniert, wenden Sie sich an den Kundendienst.</p>	<p>Prüfung des Produkts</p> <p>Prüfen Sie, ob das Produkt ordnungsgemäß funktioniert. Wenn das Produkt nicht ordnungsgemäß funktioniert, wenden Sie sich an den Kundendienst.</p>
<p>Prüfung des Produkts</p> <p>Prüfen Sie, ob das Produkt ordnungsgemäß funktioniert. Wenn das Produkt nicht ordnungsgemäß funktioniert, wenden Sie sich an den Kundendienst.</p>	<p>Prüfung des Produkts</p> <p>Prüfen Sie, ob das Produkt ordnungsgemäß funktioniert. Wenn das Produkt nicht ordnungsgemäß funktioniert, wenden Sie sich an den Kundendienst.</p>
<p>Prüfung des Produkts</p> <p>Prüfen Sie, ob das Produkt ordnungsgemäß funktioniert. Wenn das Produkt nicht ordnungsgemäß funktioniert, wenden Sie sich an den Kundendienst.</p>	<p>Prüfung des Produkts</p> <p>Prüfen Sie, ob das Produkt ordnungsgemäß funktioniert. Wenn das Produkt nicht ordnungsgemäß funktioniert, wenden Sie sich an den Kundendienst.</p>
<p>Prüfung des Produkts</p> <p>Prüfen Sie, ob das Produkt ordnungsgemäß funktioniert. Wenn das Produkt nicht ordnungsgemäß funktioniert, wenden Sie sich an den Kundendienst.</p>	<p>Prüfung des Produkts</p> <p>Prüfen Sie, ob das Produkt ordnungsgemäß funktioniert. Wenn das Produkt nicht ordnungsgemäß funktioniert, wenden Sie sich an den Kundendienst.</p>
<p>Prüfung des Produkts</p> <p>Prüfen Sie, ob das Produkt ordnungsgemäß funktioniert. Wenn das Produkt nicht ordnungsgemäß funktioniert, wenden Sie sich an den Kundendienst.</p>	<p>Prüfung des Produkts</p> <p>Prüfen Sie, ob das Produkt ordnungsgemäß funktioniert. Wenn das Produkt nicht ordnungsgemäß funktioniert, wenden Sie sich an den Kundendienst.</p>
<p>Prüfung des Produkts</p> <p>Prüfen Sie, ob das Produkt ordnungsgemäß funktioniert. Wenn das Produkt nicht ordnungsgemäß funktioniert, wenden Sie sich an den Kundendienst.</p>	<p>Prüfung des Produkts</p> <p>Prüfen Sie, ob das Produkt ordnungsgemäß funktioniert. Wenn das Produkt nicht ordnungsgemäß funktioniert, wenden Sie sich an den Kundendienst.</p>
<p>Prüfung des Produkts</p> <p>Prüfen Sie, ob das Produkt ordnungsgemäß funktioniert. Wenn das Produkt nicht ordnungsgemäß funktioniert, wenden Sie sich an den Kundendienst.</p>	<p>Prüfung des Produkts</p> <p>Prüfen Sie, ob das Produkt ordnungsgemäß funktioniert. Wenn das Produkt nicht ordnungsgemäß funktioniert, wenden Sie sich an den Kundendienst.</p>
<p>Prüfung des Produkts</p> <p>Prüfen Sie, ob das Produkt ordnungsgemäß funktioniert. Wenn das Produkt nicht ordnungsgemäß funktioniert, wenden Sie sich an den Kundendienst.</p>	<p>Prüfung des Produkts</p> <p>Prüfen Sie, ob das Produkt ordnungsgemäß funktioniert. Wenn das Produkt nicht ordnungsgemäß funktioniert, wenden Sie sich an den Kundendienst.</p>
<p>Prüfung des Produkts</p> <p>Prüfen Sie, ob das Produkt ordnungsgemäß funktioniert. Wenn das Produkt nicht ordnungsgemäß funktioniert, wenden Sie sich an den Kundendienst.</p>	<p>Prüfung des Produkts</p> <p>Prüfen Sie, ob das Produkt ordnungsgemäß funktioniert. Wenn das Produkt nicht ordnungsgemäß funktioniert, wenden Sie sich an den Kundendienst.</p>
<p>Prüfung des Produkts</p> <p>Prüfen Sie, ob das Produkt ordnungsgemäß funktioniert. Wenn das Produkt nicht ordnungsgemäß funktioniert, wenden Sie sich an den Kundendienst.</p>	<p>Prüfung des Produkts</p> <p>Prüfen Sie, ob das Produkt ordnungsgemäß funktioniert. Wenn das Produkt nicht ordnungsgemäß funktioniert, wenden Sie sich an den Kundendienst.</p>
<p>Prüfung des Produkts</p> <p>Prüfen Sie, ob das Produkt ordnungsgemäß funktioniert. Wenn das Produkt nicht ordnungsgemäß funktioniert, wenden Sie sich an den Kundendienst.</p>	<p>Prüfung des Produkts</p> <p>Prüfen Sie, ob das Produkt ordnungsgemäß funktioniert. Wenn das Produkt nicht ordnungsgemäß funktioniert, wenden Sie sich an den Kundendienst.</p>
<p>Prüfung des Produkts</p> <p>Prüfen Sie, ob das Produkt ordnungsgemäß funktioniert. Wenn das Produkt nicht ordnungsgemäß funktioniert, wenden Sie sich an den Kundendienst.</p>	<p>Prüfung des Produkts</p> <p>Prüfen Sie, ob das Produkt ordnungsgemäß funktioniert. Wenn das Produkt nicht ordnungsgemäß funktioniert, wenden Sie sich an den Kundendienst.</p>
<p>Prüfung des Produkts</p> <p>Prüfen Sie, ob das Produkt ordnungsgemäß funktioniert. Wenn das Produkt nicht ordnungsgemäß funktioniert, wenden Sie sich an den Kundendienst.</p>	<p>Prüfung des Produkts</p> <p>Prüfen Sie, ob das Produkt ordnungsgemäß funktioniert. Wenn das Produkt nicht ordnungsgemäß funktioniert, wenden Sie sich an den Kundendienst.</p>
<p>Prüfung des Produkts</p> <p>Prüfen Sie, ob das Produkt ordnungsgemäß funktioniert. Wenn das Produkt nicht ordnungsgemäß funktioniert, wenden Sie sich an den Kundendienst.</p>	<p>Prüfung des Produkts</p> <p>Prüfen Sie, ob das Produkt ordnungsgemäß funktioniert. Wenn das Produkt nicht ordnungsgemäß funktioniert, wenden Sie sich an den Kundendienst.</p>
<p>Prüfung des Produkts</p> <p>Prüfen Sie, ob das Produkt ordnungsgemäß funktioniert. Wenn das Produkt nicht ordnungsgemäß funktioniert, wenden Sie sich an den Kundendienst.</p>	<p>Prüfung des Produkts</p> <p>Prüfen Sie, ob das Produkt ordnungsgemäß funktioniert. Wenn das Produkt nicht ordnungsgemäß funktioniert, wenden Sie sich an den Kundendienst.</p>
<p>Prüfung des Produkts</p> <p>Prüfen Sie, ob das Produkt ordnungsgemäß funktioniert. Wenn das Produkt nicht ordnungsgemäß funktioniert, wenden Sie sich an den Kundendienst.</p>	<p>Prüfung des Produkts</p> <p>Prüfen Sie, ob das Produkt ordnungsgemäß funktioniert. Wenn das Produkt nicht ordnungsgemäß funktioniert, wenden Sie sich an den Kundendienst.</p>
<p>Prüfung des Produkts</p> <p>Prüfen Sie, ob das Produkt ordnungsgemäß funktioniert. Wenn das Produkt nicht ordnungsgemäß funktioniert, wenden Sie sich an den Kundendienst.</p>	<p>Prüfung des Produkts</p> <p>Prüfen Sie, ob das Produkt ordnungsgemäß funktioniert. Wenn das Produkt nicht ordnungsgemäß funktioniert, wenden Sie sich an den Kundendienst.</p>
<p>Prüfung des Produkts</p> <p>Prüfen Sie, ob das Produkt ordnungsgemäß funktioniert. Wenn das Produkt nicht ordnungsgemäß funktioniert, wenden Sie sich an den Kundendienst.</p>	<p>Prüfung des Produkts</p> <p>Prüfen Sie, ob das Produkt ordnungsgemäß funktioniert. Wenn das Produkt nicht ordnungsgemäß funktioniert, wenden Sie sich an den Kundendienst.</p>
<p>Prüfung des Produkts</p> <p>Prüfen Sie, ob das Produkt ordnungsgemäß funktioniert. Wenn das Produkt nicht ordnungsgemäß funktioniert, wenden Sie sich an den Kundendienst.</p>	<p>Prüfung des Produkts</p> <p>Prüfen Sie, ob das Produkt ordnungsgemäß funktioniert. Wenn das Produkt nicht ordnungsgemäß funktioniert, wenden Sie sich an den Kundendienst.</p>
<p>Prüfung des Produkts</p> <p>Prüfen Sie, ob das Produkt ordnungsgemäß funktioniert. Wenn das Produkt nicht ordnungsgemäß funktioniert, wenden Sie sich an den Kundendienst.</p>	<p>Prüfung des Produkts</p> <p>Prüfen Sie, ob das Produkt ordnungsgemäß funktioniert. Wenn das Produkt nicht ordnungsgemäß funktioniert, wenden Sie sich an den Kundendienst.</p>
<p>Prüfung des Produkts</p> <p>Prüfen Sie, ob das Produkt ordnungsgemäß funktioniert. Wenn das Produkt nicht ordnungsgemäß funktioniert, wenden Sie sich an den Kundendienst.</p>	<p>Prüfung des Produkts</p> <p>Prüfen Sie, ob das Produkt ordnungsgemäß funktioniert. Wenn das Produkt nicht ordnungsgemäß funktioniert, wenden Sie sich an den Kundendienst.</p>
<p>Prüfung des Produkts</p> <p>Prüfen Sie, ob das Produkt ordnungsgemäß funktioniert. Wenn das Produkt nicht ordnungsgemäß funktioniert, wenden Sie sich an den Kundendienst.</p>	<p>Prüfung des Produkts</p> <p>Prüfen Sie, ob das Produkt ordnungsgemäß funktioniert. Wenn das</p>

EE - Ohutusabinõud

Ohutusabinõud – lugege läbi kõik juhised

Enne seadme kasutamist lugege hoolikalt läbi kõik juhised.

Kasutuseks ainult majapidamises.

- Seda seadet ei tohi kasutada lapsed ega füüsilise, meelte või tajumisega seotud või vaimse puudega isikud või kogemusteta ja vastavate teadmisteta isikud, kui nad ei tegutse järelevalve või juhendamise all.
- Enne kui ühendate toitejuhtme pistikupespa või lahutate selle pistikupesast, veenduge et masina kate on lukustamata asendis. Kasutusväliseks ajaks ja puhastustoimingute tegemiseks ühendage toitejuhe pistikupesast lahti.
- See seade pole mänguasi, olge äärmiselt ettevaatlik, kui kasutate seda laste juuresolekul. Hoidke seadet turvalises, lastele kättesaamatus kohas.
- Ärge kasutage ühtegi lisaseadist, mida pole juhendis soovitatud või nimeetatud ja hoiduge selle seadme kasutamisest muul kui ettenähtud otstarbel.
- Lõpetage kohe masina kasutamine, kui toitejuhe on kahjustatud ja laske see professionaalsel teenusepakkujal välja vahetada.
- Hoidke eemale liikuvatest osadest.
- Ärge puudutage kuumu tihenduselementi, mis asub selle masina ülakatte serval. See on kuum ja võib tekitada põletuskahjustuse.
- Ärge üritage seda seadet ise remontida.
- Ärge kasutage seadet, kui see on kukkunud või paistab katki olevat.
- Vältige järgmisi tegevusi: ärge tõmmake ega kandke seadet juhtmest, ärge kasutage juhet käepidemena, ärge ätke juhet ukse vahele ega tõmmake juhet vastu teravaid servi või nurki. Ärge kasutage seadet üle juhtme ja siis, kui juhe ja/või pistik on märg.
- Hoidke eemale kuumadest gaasidest, kuumast ahjust, elektrilisest põletist ja muudest kuumadest pindadest. Ärge kasutage sead seadet märjal või kuumal pinnal ega soojusallikate lähedal.
- Pikendusjuhtme kasutamine selle seadmega pole soovitatav. Juhul, kui pikendusjuhtet siiski kasutatakse, peavad selle nimiparametrid ületama antud seadme nimitingimusi või olema nendega võrdväärsed.
- Kui eemaldate toitepistikut vooluvõrgust, ärge tõmmake juhtmest.
- Enne toitepistiku ühendamist või kasutamist veenduge, et teie käed on kuivad ja ei kavandatava toimingu tegemine on turvaline.
- Kui seade lülitatakse režiimi ON või seatakse tööasendisse, siis veenduge alati, et see on stabiilsel pinnal, nt laual või letil.
- Antud seadmel pole vaja kasutada selliseid libestusaineid nagu määrdeõlid või vesi.
- Ärge kastke seadet, toitejuhet ega pistikut vette ega muusse vedelikku.
- Ärge kasutage antud seadet välitingimustes ega märjal pinnal, see on mõeldud kasutamiseks ainult majapidamises ja sisetingimustes.
- Seda seadet tohivad kasutada lapsed, kes on vähemalt 8-aastases ja vane­mad ning piiratud füüsiliste, sensorsete või vaimsete võimete või väheste kogemuste ja teadmistega isikud, kui nad tegutsevad nende ohutuse eest vastutava isiku järelevalve või juhendamise all, kasutades seadet turvalisel viisil ning mõistes kaasnevaid ohte.
- Tuleb jälgida, et lapsed seadmega ei mängiks.
- Kui toitejuhe on kahjustatud, tuleb see ohutuse tagamiseks välja vahetada.

ES - Precauciones de seguridad

Precauciones de seguridad - Lea todas las instrucciones

Lea todas las instrucciones con detenimiento antes de usar el electrodoméstico. Solo para uso doméstico.

- Antes de enchufar el cable a la toma de pared o de desconectarlo, asegúrese de que el control esté apagado y desconectado de la corriente cuando no esté en uso o antes de limpiarlo.
- Este electrodoméstico no es un juguete y, cuando se use en la presencia de niños o cerca de estos, deber prestarse una atención especial. Guarde el electrodoméstico en un lugar seguro y fuera del alcance de los niños.
- No use ningún accesorio que no esté recomendado o indicado, y no use el electrodoméstico para fines ajenos a su uso previsto.
- Deje de usar el aparato de inmediato si el cable presenta daños y solicite que un profesional lo sustituya.
- Manténgalo alejado de piezas móviles.
- Repare el electrodoméstico por su cuenta.
- No use el electrodoméstico si este se ha caído o si parece tener daños.
- Evite tirar del cable o transportar el aparato por este, usar el cable como asa, cerrar una puerta por la que pase el cable o tirar del cable alrededor de equinas o bordes afilados. No use el aparato si está situado por encima del cable o si el cable o el enchufe están húmedos.
- Manténgalo alejado de gases calientes, hornos calientes, quemadores eléctricos o cualquier otra fuente de calor.
- Proporcionamos un cable de alimentación corto (o un cable de alimentación extraíble y corto) para reducir el riesgo derivado de enrollarse en un cable más largo o tropezar con este. Hay cables de extensión (o cables de alimentación extraíbles más largos) disponibles y su uso no está prohibido siempre y cuando se realice con precaución. Cuando se usa un cable de extensión:
 - la clasificación eléctrica estipulada del cable de extensión o el cable de alimentación extraíble no debe ser inferior a la clasificación eléctrica indicada en el producto;
 - el cable más largo deberá colocarse de tal forma que no cuelgue de la encimera o la mesa, ya que así podría provocar que el usuario tropezara, se enganchara o tirara de él de forma accidental, sobre todo cuando se trata de niños.
 - Desenchúfelo tirando del enchufe y no del cable para evitar lesiones.
 - Antes de enchufarlo o de usarlo, asegúrese de tener las manos secas y en condiciones de seguridad para realizar estas acciones.
 - Cuando se encuentre en modo activado (ON) o en uso, siempre debe estar sobre una superficie estable, como una mesa o encimera.
 - No es necesario usar productos lubricantes, como agua o aceites lubricantes, para este aparato.
 - No sumerja el aparato en agua ni en ningún otro líquido cuando vaya a limpiarlo.
 - No use el aparato en exteriores o en superficies mojadas; solo está recomendado para usos domésticos y en interior.
 - Este electrodoméstico no deben utilizarlo personas (incluidos los niños) cuyas capacidades físicas, sensoriales o mentales estén disminuidas, o que carezcan de la experiencia y conocimientos suficientes para manejarlo,

Selleks pöörduge tootja, volitatud teenusepakkuja või kvalifitseeritud tehniku poole.

22. Ilma järelevalveta ei tohi lapsed seda seadet puhastada ega hooldada.

Kasutamishuhsed

Toote ülevalade

Karbis on:

1 vaakumtihend

1 vaakumtihendi rull (28 cm x 6 m)

1 vooliku konnektor (väliseks vakumeerimiseks impulsrsrežiimis ja toidupaken-dite ühendamiseks)

- External Pulse Vacuum /Välise vakumeerimine impulsrsrežiimis: kasutada koos vooliku konnektori ja toidupakendiga vaakumi tekitamiseks pakendis
- Käepide: avab ja lukustab kaane
- Tihend. Tihendine on kaks (alumine ja ülemine)
- Rulliga säilitus
- Lõikur: nihutage lõikur teise otsa, et kotti lõigata
- Vaakumkamber: pange kott töötlemiseks kambrisse
- Tihenduselement: tekitab topelttihenduse.

Funktsioonid

Vakumeerimine ja tihendamine (Vacuum & Seal): Automaatne funktsioon – vakumeerib ja tihendab koti automaatselt

Niiske (Moist): eelsäte niiske ja marineeritud toidu jaoks (nt liha, kala jne).

Enne kasutamist valige vakumeerimis- ja tihendamis- või tihendamis- või impulssfunktsioon

Kuiv (Dry): eelsäte kuiva toidu jaoks (nt riis, teraviljatooted jne). Enne kasutamist valige vakumeerimis- ja tihendamis- või tihendamis- või impulssfunktsioon

Tihendamine (Seal): tihendamisfunktsioon (tekitab topelttihenduse).

Seda kasutatakse kotis vajaliku režiimi tekitamisel või impulssfunktsiooni rakendamisel.

Impulssrežiim (Pulse): manuaalse vakumeerimise funktsioon (vakumeerimiseks vajutage) õrna ja pehme toidu jaoks (nt puuviljad, Leib jne). Kui on saavutatud õige vaakumi tase, kasutage koti tihendamiseks tihendamisfunktsiooni.

Välise vakumeerimise impulsrsrežiim (External Pulse Vacuum):

Kasutage vooliku konnektorit, et toidupakendit vakumeerida ja vajutage vaakuminuppu.

Tõrkeotsing

Vaakum on olemas, kuid tihendamisfunktsioon ei toimi

Kontrollige, kas kotti välisserval on vedelikku, õileplekke või täkkeid Kui on, puhastage kottide serv ja proovige uuesti.

Kontrollige, kas kütteelement on kahjustatud ja kas kasutatav säte on õige Kui kütteelement on kahjustatud, pöörduge selle asendamiseks professionaalse teenusepakkuja poole, et tagada nõuetekohane paigaldus.

Kontrollige, kas tihendusriba on kahjustatud. Kui tihendusriba on kahjustatud, pöörduge selle asendamiseks professionaalse teenusepakkuja poole, et

tagada nõuetekohane paigaldus.

Kontrollige, kas kotti serv on kortsus Kui on, võtke mõned toiduinained välja, nii et kottidesse jääb tihendamiseks piisavalt ruumi, siluge kotti suud ja proovige uuesti.

Tihendamisfunktsioon toimib hästi, kuid vaakumiga on probleeme.

Kontrollige, kas tihend on deformeerunud. Kui tihend on deformeerunud, asendage see ja proovige uuesti.

Kontrollige, kas kott on paigutatud vaakumkambrisse. Kui ei ole, pange kottide serv vaakumkambrisse.

Vaakumfunktsioon ei toimi nõuetekohaselt, isegi siis, kui masin on sees.

Kontrollige, kas kott on paigutatud vaakumkambrri sisse

Pärast vakumeerimist kott tüheneb

Kas toit on söövitatv? Toit, mille söövitatavad omadused on tugevad, tuleb pärast vakumeerimist külmutada või jahutada, et selle säilivusaeg pikeneks. Kuid vakumeerimine ei garanteeri toidu riknemise ärahoidmist.

Kontrollige, kas värsked köögi- või puuviljad on pakitud Kõik värsked köögi- või puuviljad ja seemned ei sobi pärast vakumeerimist toatemperatuuril säilitamiseks. Selle põhjuseks on fotosüntees ja hingamine. Säilitage neid toiduinained külmkapis või sügavkülmikus.

Koti sisu sulab

Kasutage ainult originaalseid vaakumtihendiga kotte ja rulle

SEADME KÕRVALDAMINE JA RINGLUSSEVÕTT KESKKONNALTAISE

Toote eluaia lõpus tuleb see viia spetsialiseeritud jäätmekäitluskeskusse.



Tootel või selle pakendil olev sümbol näitab, et seda toodet ei tohi käidelda olmeprügina. Selle asemel antakse see üle elektri- ja elektroonikaseadmete ringlussevõtuks sobivasse kogumispunkti. Selle toote nõuetekohase käitlemi-se tagamisel aitate ära hoida võimalikke negatiivseid tagajärgi keskkonnale ja inimeste tervisele, mis muidu võivad olla põhjustatud selle toote sobimatust jäätmekäitlusest. Selle toote ringlussevõtu kohta saate täpsemat teavet kohalikest linna­kantsleisest, olmejäätmete kõrvaldamise teenusest või poest, kust toote ostite.



ES

ES

ES

ES

ES

ES

ES

ES

ES

ES

ES

ES

ES

ES

ES

ES

ES

ES

ES

ES

ES

ES

ES

ES

ES

ES

ES

ES

ES

ES

ES

ES

ES

ES

ES

ES

ES

ES

ES

ES

ES

ES

ES

ES

ES

ES

ES

ES

ES

ES

ES

ES

ES

ES

ES

ES

ES

ES

ES

ES

ES

ES

FI - Turvallisuusohjeet

Turvallisuusohjeet - Lue kaikki ohjeet

Lue kaikki ohjeet huolellisesti ennen laitteen käyttöä. Tarkoitettu ainoastaan kotitalouskäyttöön.

- Laitetta ei ole tarkoitettu fyysisesti, aisteltaan tai henkisesti rajoitteisten tai kokemattomien tai taitamattomien henkilöiden (mukaan lukien lapset) käyttöön, ellei heitä valvota tai opasteta laitteen käytössä.
- Varmista, että laitteen kansi on avattu ennen laitteen kytkemistä sähköverkkoon tai sähköverkosta irrottamista. Irrota laite sähköverkosta ennen sen käytöstä poistoa tai puhdistusta.
- Tämä laite ei ole lelu. Tarkkaavaisuus on tarpeen, kun sitä käytetään lasten lähellä tai kun lapset käyttävät tuotteita. Säilytä tätä laitetta turvallisessa paikassa, lasten ulottumattomissa.
- Älä käytä muita kuin suositeltuja tai laitteeseen tarkoitettuja lisävarusteita. Laitetta ei saa käyttää muuhun kuin sen suunniteltuun käyttötarkoitukseen.
- Lopeta laitteen käyttö välittömästi, jos sen johto on vaurioitunut. Vie laite tällöin alan ammattilaiselle johdon vaihtamiseksi.
- Pysy loitolla liikkuvista osista.
- Älä kosketa laitteen yläreunassa olevaan kuumaan tiivistyselementtiin. Se on kuumaa ja olemassa on palovammojen vaara.
- Älä yritä korjata tätä laitetta itse.
- Älä käytä laitetta, jos se on pudonnut tai se vaikuttaa vaurioituneelta.
- Vältä seuraavia: johdosta vetämistä tai kantamista, johdon käyttämistä kahvana, johdon sulkemista oven väliin tai johdon vetämistä terävien reunojen tai kulmien ympärille. Laitetta ei saa käyttää johdon päällä tai jos johto ja/ tai pistoke on märkä.
- Pidä erillään kuumasta kaasusta, lämmitetyistä uunista, sähköpolttimesta tai muista kuumista pinoista. Älä käytä tätä laitetta märällä tai kuumalla pinnalla tai lämmönlähteen lähellä.
- Jatkojohdon käyttöä ei suositella tämän laitteen kanssa. Jos jatkojohtoa käytetään, sen luokituksen on kuitenkin oltava vähintään sama kuin tämän laitteen luokitus.
- Irrota sähköverkosta vetämällä pistokkeesta johdon sijaan välttääksesi henkilövahingot.
- Varmista ennen laitteen kytkemistä sähköverkkoon tai sen käyttöä, että kätesi ovat kuivat ja että toimenpiteet voidaan suorittaa turvallisesti.
- Kun laite on PÄÄLLÄ tai työasennossa, sen on aina oltava vakaalla tasolla, kuten pöydällä tai tiskillä.
- Laitteessa ei tarvitse käyttää mitään voiteluaineita, kuten voiteluöljyä tai vettä.
- Älä upota laitetta, johtoa tai pistoketta veteen tai muuhun nesteeseen.
- Tätä laitetta ei saa käyttää ulkona tai märällä alustalla. Se on tarkoitettu ainoastaan kotitalous- ja sisäkäyttöön.

FR - Consignes de sécurité

Consignes de sécurité - Lire l'ensemble des instructions.

Lisez attentivement toutes les instructions avant d'utiliser l'appareil.

Uniquement destiné à une utilisation domestique.

- L'appareil ne doit pas être utilisé par des personnes (notamment les enfants) manquant d'expérience et de connaissances ou dont les capacités physiques, sensorielles ou mentales sont réduites, sauf si elles sont sous surveillance ou ont reçu des instructions.
- Avant de brancher le fil à une prise murale ou de le débrancher, assurez-vous que le couvercle de la machine est en position déverrouillée. Débranchez l'appareil de la prise murale lorsqu'il n'est pas utilisé ou avant de le nettoyer.
- Cet appareil n'est pas un jouet. Une attention particulière s'impose lorsqu'il est utilisé par ou en présence d'enfants. Entrezposez cet appareil dans un endroit sûr et hors de portée des enfants.
- N'utilisez aucun accessoire qui n'est ni recommandé ni désigné et n'utilisez pas cet appareil à d'autres fins que celles auxuelles il est destiné.
- Cessez immédiatement d'utiliser la machine si le fil est endommagé et faites-le remplacer par un professionnel.
- Tenez l'appareil éloigné des éléments mobiles.
- Ne touchez pas l'élément d'étanchéité chaud situé sur la bordure de l'hébergement supérieur de cette machine. Il est chaud et vous risqueriez de vous brûler.
- Ne réparez pas vous-même cet appareil.
- N'utilisez pas l'appareil s'il a subi une chute ou s'il semble endommagé.
- Évitez ce qui suit : de tirer ou de transporter l'appareil par le fil, d'utiliser le fil en guise de poignée, de fermer une porte sur le fil ou de tirer sur le fil à proximité de bords ou de coins tranchants. Ne faites pas fonctionner l'appareil si le fil et/ou la prise est mouillé.
- Tenez l'appareil éloigné de gaz chauds, de fours chauffés, de brûleurs électriques ou toute autre surface chaude. N'utilisez pas cet appareil sur une surface humide ou chaude ou à proximité d'une source de chaleur.
- Il est déconseillé d'utiliser une rallonge avec cette unité. Cependant, en cas d'utilisation d'une rallonge, sa puissance doit être égale ou supérieure à la puissance de cet appareil.
- Afin d'éviter toute blessure, veuillez débrancher l'appareil en tirant sur la prise et non sur le fil. 14. Avant de brancher l'appareil ou de le faire fonctionner, assurez-vous que vos mains sont sèches et que l'opération peut se faire en toute sécurité.
- Lorsque l'appareil est allumé ou en position de marche, il doit toujours être posé sur une surface stable, telle qu'une table ou un comptoir.16. Cet appareil ne nécessite pas l'utilisation de lubrifiant, telles que des huiles lubrifiantes ou de l'eau.
- Ne plongez pas l'appareil, son cordon ou sa prise dans l'eau ni dans aucun autre liquide.
- Ne pas utiliser cet appareil en extérieur ou sur une surface humide. Il est conseillé de l'utiliser uniquement pour une utilisation domestique et en intérieur.
- Cet appareil peut être utilisé par des enfants à partir de 8 ans et par des personnes ayant des capacités physiques, sensorielles ou mentales réduites ou manquant d'expérience et de connaissances s'ils sont surveillés ou ont reçu des instructions relatives à l'utilisation de l'appareil en toute sécurité et

- Tätä laitetta voivat käyttää 8-vuotta täyttäneet lapset sekä henkilöt, joilla on fyysisiä, sensorisia tai henkisiä rajoitteita tai tiedon tai kokemuksen puute, jos heitä valvotaan tai he saavat käyttöohjeita ja ymmärtävät käyttöön liittyvät vaarat.
- Pikkulapsia on valvottava eikä heidän pidä antaa leikkiä laitteella.
- Jos virtajohto vaurioituu, sen saa vaaratilanteiden välttämiseksi vaihtaa vain valmistaja, tämän huoltoliike tai vastaava ammattitaitoinen henkilö.
- Lapset eivät saa suorittaa puhdistusta tai huoltoa ilman valvontaa.

Laitteen kuvaus

Pakkauksen sisältö:

- 1x Tyhjiöpakkauslaite
- 1x Tyhjiöpakkauslaitteen rullat (28 cm x 6 m)
- 1x Letkuliitin (ulkoinen Pulse Vacuum -tyhjiöpakkauslaitteeseen ja ruoka-astioihin liittämiseen)

- External Pulse Vacuum / Ulkoinen Pulse Vacuum -tyhjiöpakkauslaite: Voit luoda astiaan tyhjiön käyttämällä letkuliitintä ja ruoka-astiaa
- Kahva: Kannen avaamiseen ja lukitsemiseen
- Tiiviste. Sisältää kaksi tiivistettä (ala- ja ylätiiviste)
- Rullan säilytystila
- Leikkain: Leikkaa pussi työntämällä leikkain toiseen päähän
- Tyhjiökammio: Käytä asettamalla pussi kammion sisään
- Irrotettava tippakaukalo
- Tiivistyselementti: Luo kaksoistiivsteen

Toiminnot
Tyhjiö ja tiivistys (Vacuum & Seal): Automaattinen toiminto: luo tyhjiön ja tiivistää pussin automaattisesti
Kosteus (Moist): Kosteiden ja marinoitujen ruokien (ts. liha, kala, jne.) esiasetus. Valittava ennen Tyhjiö ja tiivistys, tiivistys- tai sykästoiminnon valitsemista
Kuivaus (Dry): Kuivien ruokien (ts. riisi, jyvät, jne.) esiasetus. Valittava ennen Tyhjiö ja tiivistys, tiivistys- tai sykästoiminnon valitsemista
Tiivistys (Seal): Tiivistystoiminto (Luo kaksoistiivsteen). Käytetään pussia luodessa tai sykästoimintoa käytettäessä.
Sykäys (Pulse): Manuaalinen tyhjiötoiminto (tyhjiön muodostus painamalla) arkalaatuaisille ja pehmeille ruoille (ts. hedelmät, leipä, jne.). Kun tyhjiö on muodostettu, tiivistä pussi tiivistystoiminnolla.
Ulkoinen Pulse Vacuum -tyhjiöpakkauslaite (External Pulse Vacuum): Käytä letkuliitintä ruoka-astian liittämiseen ja tyhjiön muodostamiseen.

Vianmäärittys
Laite muodostaa tyhjiön, mutta tiivistystoiminto toimii huonosti
Tarkista pussin ulkoreuna nesteen, öljytahrojen tai ruokapalojen varalta. Puhdista tässä tapauksessa pussin reuna ja yritä uudelleen.
Tarkista lämmitysvastus vaurioiden varalta ja oikea asetus. Jos vaurioita ilmenee, anna alan ammattilaisen vaihtaa lämmitysvastus ja varmista sen oikeaoppinen asennus.

s'ils comprennent les risques encourus.
20. Les enfants doivent être surveillés pour s'assurer qu'ils ne jouent pas avec l'appareil.
21. Si le câble d'alimentation est endommagé, il doit être remplacé par le fabricant, son service après-vente ou des personnes de qualification similaire afin d'éviter un risque.
22. Les opérations de nettoyage et d'entretien ne doivent pas être effectuées par des enfants sans surveillance

Instructions d'utilisation
Vue d'ensemble du produit.
Contenu :
1x machine sous vide
1x rouleau pour machine sous vide (28 cm x 6 m)
1x embout d'adaptation (pour External Pulse Vacuum et pour relier les récipients alimentaires)

- External Pulse Vacuum : À utiliser avec l'embout d'adaptation et le récipient alimentaire afin de faire le vide dans le récipient.
- Poignée : Ouvre et verrouille le couvercle.
- Joint : Il y a deux joints (inférieur et supérieur)
- Stockage des rouleaux
- Cutter : Faire glisser le cutter vers l'autre extrémité afin de découper le sac
- Chambre à vide : Placer le sac à l'intérieur de la chambre pour pouvoir l'utiliser.
- Bac collecteur amovible
- Élément d'étanchéité : Crée une double étanchéité.

Fonctions
Vide et étanchéité (Vacuum & Seal) : Fonction automatique - Met automati-quement le sac sous vide et le rend étanche
Humide (Moist) : Paramètre prédéfini pour les aliments humides et marinés (ex. viande, poisson, etc.) Veuillez sélectionner ce paramètre avant d'utiliser la fonction Vide et étanchéité, Étanchéité ou Pulse
Sec (Dry) : Paramètre prédéfini pour les aliments secs (ex. riz, céréales, etc.) Veuillez sélectionner ce paramètre avant d'utiliser la fonction Vide et étanchéité, Étanchéité ou Pulse
Étanchéité (Seal) : Fonction Étanchéité (crée une double étanchéité). Utilisées lors de la création d'un sac ou de l'utilisation de la fonction Pulse.
Pulse (Pulse) : Fonction de mise sous vide manuelle (appuyer pour mettre sous vide) pour les aliments délicats et mous (ex. fruits, pain, etc.) Après avoir obtenu la bonne mise sous vide, utiliser la fonction Étanchéité pour sceller le sac.
External Pulse Vacuum (External Pulse Vacuum) : Utiliser l'embout d'adaptation pour relier le récipient alimentaire à mettre sous vide et appuyer sur Vide.

Dépannage
La fonction de mise sous vide fonctionne, mais pas l'étanchéité.Vérifier que la bordure extérieure du sac ne présente pas de liquides, de taches d'huile ni de déchirures. Si oui, veuillez nettoyer la bordure des sacs et réessayer.
Vérifier que la résistance n'est pas endommagée et que le paramètre est correct. Si elle est endommagée, veuillez faire remplacer la résistance par un professionnel et vous assurer qu'elle est bien installée.
Vérifier que la bande d'étanchéité n'est pas endommagée. Si elle est endom-agée, veuillez faire remplacer la bande d'étanchéité par un professionnel et vous assurer qu'elle est bien installée.

Tarkista tiivistenauha vaurioiden varalta. Jos vaurioita ilmenee, anna alan ammattilaisen vaihtaa tiivistenauha ja varmista sen oikeaoppinen asennus. Tarkista pussin reuna ryppyjen varalta. Jos ryppyjä havaitaan, poista pussista ruokaa riittävästi tilan varmistamiseksi tiivistystä varten, tasota pussi ja yritä uudelleen.

Tiivistystoiminto toimii, mutta tyhjiötä ei muodostu

Tarkista tiiviste epämuodostumien varalta. Jos epämuodostumia ilmenee, vaihda se ja yritä uudelleen.
Tarkista, että pussi on asetettu tyhjiökammioon. Muussa tapauksessa aseta pussin reuna tyhjiökammioon.

Tyhjiötä ei muodostu, vaikka laite on päällä?

Tarkista, että pussi on asetettu tyhjiökammion sisään.

Pussi täyttyy ilmalla tyhjiön muodostamisen jälkeen

Onko ruoka syövyttävää? Luonnollisesti enemmän syövyttävät ruoat tulee asettaa pakastimeen tai jääkaappiin tyhjiöön pakkaamisen jälkeen pitemmän säilytysajan varmistamiseksi. Tyhjiöön pakkaaminen ei kuitenkaan takaa, etteivät ruoat pilaantuisi koskaan.

Oletko pakannut tuoreita vihanneksia tai hedelmiä? Kaikkia tuoreita vihanneksia tai hedelmiä ja siemeniä ei voi säilyttää huoneenlämpötilassa tyhjiöön pakkaamisen jälkeen. Tämä johtuu fotosynteesistä ja respiraatiosta. Säilytä sitä jääkaapissa tai pakastimessa.

Pussi sulaa

Käytä ainoastaan alkuperäisiä tyhjiöpussseja ja rullia

LAITTEEN HÄVITYS JA KIERRÄTYS YMPÄRISTÖNSUOJELU
Hävitä ja vie laite käyttöäin päätyttyä erilliskeräykseen. Käyttöohjeet



Tuotteen tai sen pakkauksen symboli osoittaa, että tätä tuotetta ei saa käsitellä kotitalousjätteenä. Sen sijaan se on luovutettava soveltuvaan keräys-pisteeseen sähkö- ja elektroniikkalaitteiden kierrätystä varten. Varmistamalla, että tämä tuote hävitetään oikein, autat estämään mahdollisia ympäristölle ja ihmisten terveydelle aiheutuvia kielteisiä vaikutuksia, jotka muutoin voivat johtua tämän tuotteen virheellisestä käsittelystä. Lisätietoja tämän tuotteen kierrättämisestä saat ottamalla yhteyttä paikalliseen kaupunginvirastoon, kotitalousjätehuoltoapalvelun tai kauppaan, josta ostit tuotteen.

Vérifier que la bordure du sac n'est pas froissée. Si oui, veuillez extraire certains aliments de sorte que les sacs aient suffisamment d'espace pour pouvoir être scellés et lissez l'embouchure du sac et réessayez.
La fonction étanchéité fonctionne, mais pas la mise sous vide.
Vérifiez que le joint n'est pas déformé. S'il est déformé, remplacez-le et réessayez.

Vérifier que le sac est bien placé dans la chambre à vide. Le cas échéant, veuillez placer la bordure des sacs dans la chambre à vide.**La mise sous vide ne s'effectue pas correctement, même si la machine est allumée.**
Vérifier que le sac est bien placé dans la chambre à vide

Le sac gonfle après la mise sous vide
Les aliments sont-ils corrosifs ? Les aliments naturellement plus corrosifs doivent être congelés ou réfrigérés après la mise sous vide de sorte à prolonger leur durée de vie. Mais la mise sous vide ne garantit pas que les aliments ne se détériorent jamais.

Vérifiez si vous avez emballé les légumes ou fruits frais. Tout les légumes, fruits ou graines frais ne sont pas adaptés à une conservation à température ambiante après leur mise sous vide. En raison de la photosynthèse et de la respiration. Conservez-les au réfrigérateur ou au congélateur.

Le sac fond

Utilisez uniquement les sacs et rouleaux de mise sous vide d'origine

MISE AU REBUT ET RECYCLAGE DE L'APPAREIL. PROTECTION DE L'ENVIRONNEMENT.
À la fin de la durée de vie de votre produit, celui-ci doit être porté dans un centre de recyclage des déchets spécialement adapté.



Le symbole sur le produit ou son emballage indique que ce produit ne peut être traité comme déchet ménager. Il doit plutôt être remis au point de ramassage concerné, se chargeant du recyclage du matériel électrique et électronique. En vous assurant que ce produit est éliminé correctement, vous favorisez la prévention des conséquences négatives pour l'environnement et la santé humaine qui, sinon, seraient le résultat d'un traitement inapproprié des déchets de ce produit. Pour obtenir plus de détails sur le recyclage de ce produit, veuillez prendre contact avec le bureau municipal de votre région, votre service d'élimination des déchets ménagers ou le magasin où vous avez acheté le produit.
Mettre sous vide et sceller : Appuyez sur la fonction automatique.
Sceller : Appuyez pour sceller uniquement.
Impulsion : Appuyez pour contrôler manuellement le niveau de mise sous vide. Appuyez sur sceller lorsque la mise sous vide souhaitée est atteinte.en contacto con la admin- istración de su ciudad, con su servicio de desechos del hogar o con la tienda donde compró el producto. Vacuum & Seal: Pulse para función automática Seal: Pulse para crear únicamente sellado Pulse: Pulse para controlar manualmente el nivel de vacío. Pulse Seal cuando se haya alcanzado el vacío deseado

GR - Προφυλάξεις ασφαλείας

Προφυλάξεις ασφαλείας - Διαβάστε όλες τις οδηγίες Διαβάστε προσεκτικά τις οδηγίες πριν χρησιμοποιήσετε τη συσκευή. Μόνο για οικιακή χρήση.

- Η συσκευή αυτή δεν πρέπει να χρησιμοποιείται από άτομα (συμπεριλαμβανομένων παιδιών) με μειωμένες σωματικές, αισθητήριες ή διανοητικές ικανότητες ή έλλειψη εμπειρίας και γνώσεων, εκτός εάν βρίσκονται υπό επίτηρηση ή καθοδήγηση.
- Πριν από την σύνδεση του καλωδίου ρεύματος σε πρίζα, ή πριν από την απουσύνδεσή του, βεβαιωθείτε ότι το κάλυμμα του μηχανήματος είναι απασφαλισμένο. Απουσνδέστε τη συσκευή από την πρίζα όταν δεν τη χρησιμοποιείτε ή προτού την καθαρίσετε.
- Αυτή η συσκευή δεν είναι παιχνίδι και όταν χρησιμοποιείται από παιδιά ή κοντά σε παιδιά, πρέπει να είστε πολύ προσεκτικοί. Φυλάσσετε αυτή τη συσκευή σε ασφαρές μέρος, μακριά από τα παιδιά.
- Μη χρησιμοποιείτε εξαρτήματα που δεν ονιστώνται ή δεν καθορίζονται και μη χρησιμοποιείτε αυτή τη συσκευή για άλλο σκοπό παρά μόνο για αυτόν που προρίζεται.
- Διακόψτε τη χρήση του μηχανήματος αμέσως αν το καλώδιο είναι κατεστραμμένο και ζητήστε την αντικατάστασή του από έναν επαγγελματία.
- Μείνετε μακριά από τα κινούμενα μέρη.
- Μην αγγίζετε το θερμό στοιχείο συγκόλλησης που βρίσκεται στην άκρη του πάνω περιβλήματος αυτού του μηχανήματος. Είναι καυτό και μπορεί να καίει.
- Μην επισκευάζετε αυτή τη συσκευή μόνοι σας.
- Μη χρησιμοποιείτε τη συσκευή αν έχει πέσει ή να φαίνεται να έχει υποστεί ζημιά.
- Αποφύγετε να κάνετε τα εξής; να τραβήτε ή να μεταφέρετε τη συσκευή από το καλώδιο, να χρησιμοποιείτε το καλώδιο ως λαβή, να κλείετε το καλώδιο σε πόρτα ή να τραβήτε το καλώδιο γύρω από αιχμηρό άκρο ή γωνίες. Μη λειτουργείτε τη συσκευή ενώ πατάει πάνω στο καλώδιο, ή αν το καλώδιο ή/και το φιν είναι βρεγμένα.
- Κρατήστε τη συσκευή μακριά από ζεστές εσίες αερίου, θερμασιένο φούorno, ηλεκτρικές εσίες ή οποιοσδήποτε άλλες ζεστές επιφάνειες. Μη χρησιμοποιείτε αυτή τη συσκευή πάνω σε βρεγμένη ή ζεστή επιφάνεια, ή κοντά σε πηγή θερμότητας.
- Συνιστάται να μη χρησιμοποιείτε καλώδιο προέκτασης με αυτή τη συσκευή. Ωστόσο, αν χρησιμοποιήσετε, πρέπει να έχει ονομαστική τιμή ίση με ή πάνω από την ονομαστική τιμή αυτής της συσκευής.
- Κατά την αποφυγή τραυματισμού κατά την απουσύνδεση, απουσύνδετε τραβώντας το βύσμα και όχι το καλώδιο.
- Πριν από τη σύνδεση στην πρίζα ή τη λειτουργία, τα χέρια σας πρέπει να είναι στεγνά και ασφαλή για να κάνετε τις ενέργειες της διαδικασίας.
- Όταν η συσκευή είναι ΕΝΕΡΓΟΠΟΙΗΜΕΝΗ ή σε θέση λειτουργίας, πρέπει πάντα να βρίσκεται πάνω σε σταθερή επιφάνεια, όπως τραπέζι ή πάγκος.
- Δεν χρειάζεται να χρησιμοποιήσετε κάποιο λιπαντικό, όπως λιπαντικό λάδι ή νερό, σε αυτή τη συσκευή.
- Μη βυθίζετε τη συσκευή, το καλώδιο ή το φιν σε νερό ή σε άλλο υγρό.
- Μη χρησιμοποιείτε αυτή τη συσκευή σε εξωτερικό χώρο ή πάνω σε βρεγμένη επιφάνεια και συνιστάται μόνο για οικιακή χρήση και σε

HR - Sigurnosna upo-zorenja

Sigurnosna upozorenja – pročítajte sve upute

Pažljivo pročítajte sve upute prije upotrebe uređaja. Samo za upotrebu u kućanstvu.

- Ovaj uređaj nije namijenjen da ga upotrebljavaju osobe (uključujući djecu) sa smanjenim fizičkim, osjetilnim odnosno umnim sposobnostima ili nedostatkom iskustva i znanja, osim ako su pod nadzorom ili su dobile upute.
- Prije priključivanja kabela u zidnu utičnicu ili isključivanja iz nje pazite da je poklopac uređaja nezaključan. Isključite iz utičnice kada ga ne upotrebljavate ili prije čišćenja.
- Ovaj uređaj nije igračka. Kada ga koriste djeca ili se koristi u njihovoj blizini, potrebna je posebna pažnja. Spremite uređaj na sigurno mjesto podalje od dohvata djece.
- Ne upotrebljavajte nastavke koji nisu preporučeni ili odobreni i ne upotrebljavajte uređaj u svrhe za koje nije namijenjen.
- Odmah prekinite upotrebljavati uređaj ako je kabel oštećen i dajte ga stručnjaku da zamijeni.
- Držite se podalje od pokretnih dijelova.
- Ne dodirujte vrući brtveni element koji se nalazi na rubu gornjeg dijela kućišta ovog uređaja. On je vruć i može vas opeći.
- Nemojte pokušavati sami popravljati ovaj uređaj.
- Ne koristite uređaj ako je pao ili djeluje oštećeno.
- Izbjegavajte sljedeće: povlačenje i nošenje uređaja za kabel, zatvaranje vrata na kabeļu ili povlačenje kabeł oko oštřih rubova ili kutova. Ne rukujte uređajem preko kabela ili ako su kabel/ili utikač mokri.
- Držite podalje od vrućeg plina, zagrijane mekne, električnog grijača i svih drugih vrućih površina. Ne koristite ovaj uređaj na mokrj ili vrućoj površini ili u blizini izvora topline.
- Upotreba produžnog kabela s ovom jedinicom ne preporučuje se. Ipak, ako ga morate upotrijebiti, tada on mora biti namijenjen snazi jednakoј ili većoj od snage ovog uređaja.
- Priklom isključivanja kabela iz utičnice, povucite utikač kabela kako biste izbjegli ozljeđivanje.
- Prije priključivanja ili tijekom rada pobrinite se da su vam ruke suhe i da sigurno možete vršiti radnje.
- Kada je uređaj uključen (ON) ili je u radnom položaju, mora se uvijek nalaziti na stabilnoj površini, kao što su stol ili pul.
- Na ovom uređaju ne trebate koristiti nikakva maziva poput ulja za podmazivanje ili vode.
- Nemojte uranjati uređaj, električni kabel ili utikač u vodu niti u bilo kakvu drugu tekućinu.
- Uređaj ne upotrebljavajte na otvorenom prostoru ili na mokrim površinama. On je preporučen samo za upotrebu u kućanstvu, u zatvorenom prostoru.
- Ovaj uređaj ne smiju koristiti djeca do 8 godina starosti i osobe smanjenih tjelesnih, osjetilnih ili mentalnih mogućnosti ili osobe koje ne raspolazu

εσωτερικό χώρο.

- Η συσκευή αυτή μπορεί να χρησιμοποιηθεί από παιδιά ηλικίας 8 ετών και άνω και από άτομα με μειωμένες σωματικές, αισθητηριακές ή πνευματικές δυνατότητες ή έλλειψη εμπειρίας και γνώσης, εάν επιβλέπονται ή έχουν λάβει οδηγίες σχετικά με τη χρήση της συσκευής με ασφαλή τρόπο και κατανοούν τους κινδύνους που ενέγονται.
- Τα παιδιά πρέπει να εποπτεύονται ώστε να διασφαλίζεται ότι δεν παίζουν με τη συσκευή.
- Εάν το ηλεκτρικό καλώδιο έχει υποστεί φθορές, θα πρέπει να αντικατασταθεί από τον κατασκευαστή, τον αντιπρόσωπο του σέρβις ή ένα κατάλληλα εξουσιοδοτημένο άτομο ώστε να αποφευχθούν οι κίνδυνοι.
- Ο καθαρισμός και η συντήρηση από τον χρήστη δεν πρέπει να εκτελούνται από παιδιά χωρίς επίτηρηση.

Οδηγίες χρήσης
Επισκόπηση προϊόντος
Η συσκευασία περιέχει:

- 1x Συσκευή σφράγισης τροφίμων σε κενό αέρος
- 1x Ρολό για συσκευή σφράγισης τροφίμων σε κενό αέρος (28 cmx6 m)
- 1x Σύνδεσμο σωλήνων (για Εξωτερική παλμική αφαίρεση αέρα και σύνδεση δοχείου τροφίμων)

- External Pulse Vacuum / Εξωτερική παλμική αφαίρεση αέρα: Χρησιμοποιήστε με το σύνδεσμο σωλήνων και δοχείο τροφίμων για να δημιουργήσετε κενό αέρα μέσα στο δοχείο.
- Λαβή: Ανοίγει και ασφαλίζει το καπάκι
- Λάστιχο. Υπάρχουν δύο λάστιχα (πάνω και κάτω).
- Χώρος αποθήκευσης ρολού
- Κόπτης: Σύρτετε τον κόπτη στο άλλο άκρο για να κόψετε τη σακούλα.
- Θάλαμος αφαίρεσης αέρα: Τοποθετήστε τη σακούλα μέσα στον θάλαμο.
- Αφαιρούμενος δίσκος στάνδην
- Στοιχείο σφράγισης: Δημιουργεί μια διπλή σφράγιση.

Λειτουργίες

Αφαίρεση αέρα & Σφράγιση (Vacuum & Seal): Αυτόματη λειτουργία - Αυτόματα αφαιρεί τον αέρα & σφραγίζει τις σακούλες
Υγρασία (Moist): Προκαθορισμένη ρύθμιση για υγρά και μαριναρασμένα τρόφιμα (δηλαδή κρέας, ψάρια κ.ά)
Επιλέξτε τη πριν από τη λειτουργία
Αφαίρεση αέρα & Σφράγιση, Σφράγιση ή Παλμική
Στεγνό (Dry): Προκαθορισμένη ρύθμιση για στεγνά (δηλαδή ρύζι, δημητριακά κ.ά)
Επιλέξτε τη πριν από τη λειτουργία
Αφαίρεση αέρα & Σφράγιση, Σφράγιση ή Παλμική
Σφράγιση (Seal): Λειτουργία σφράγισης (δημιουργεί μια διπλή σφράγιση). Χρησιμοποιείται όταν δημιουργείτε σακούλα ή χρησιμοποιείτε την Παλμική λειτουργία.
Παλμική λειτουργία (Pulse): Χειροκίνητη λειτουργία αέρα (πατήστε για αφαίρεση του αέρα) για εισαήθητα και μαλακά τρόφιμα (δηλαδή φρούτα, ψωμί κ.ά). Αφού επιτευχθεί το σωστό κενό αέρα, χρησιμοποιήστε τη λειτουργία Σφράγιση για να σφραγίσετε τη σακούλα.

Εξωτερική παλμική αφαίρεση αέρα (External Pulse Vacuum): Χρησιμοποιήστε σύνδεσμο σωλήνων για να συνδέσετε το δοχείο κενού τροφίμων και πατήστε για αφαίρεση του αέρα.

Αντιμετώπιση προβλήματος

Αφαιρεί τον αέρα, αλλά η λειτουργία σφράγισης δεν είναι καλή
Ελέγξτε αν η εξωτερική άκρη της σακούλας έχει υγρό, λεκέ από λάδι ή τυχόν υπολείμματα. Αν έχει, καθαρίστε την άκρη της σακούλας και προσπαθήστε ξανά.

- iskustvom ili znanjem ako nisu pod nadzorom osobe odgovorne za njihovu sigurnost i rade po uputama koje se odnose na sigurno korištenje uređaja te razumiju uključene opasnosti.
- Djecu je potrebno nadzirati kako biste bili sigurni da se ne igraju s uređajem.
- Ako je kabel napajanja oštećen, mora ga zamijeniti proizvođač, njegov servisler ili jednako kvalificirana osoba kako bi se izbjegla opasnost.
- Čišćenje i održavanje uređaja djeca ne smiju obavljati bez nadzora.

Upute za upotrebu

Pregled proizvoda

U kutiji:

- 1x hermetički zatvarač
- 1x rola vrećica s hermetičkim zatvaračem (28 cm x 6 m)
- 1x priključak cijevi (za vanjski pulsni uređaj za vakumiranje i povezivanje sa spremnicima hrane)

- External Pulse Vacuum / Vanjski pulsni uređaj za vakumiranje: Upotrijebite priključak cijevi i spremnik hrane da biste stvorili vakuum u spremniku
- Ručka: Otvara i zatvara poklopac
- Brtva Postoje dvije brtve (gornja i donja)
- Pohrana role
- Rezač: povucite rezač na drugi kraj da biste odrezali vrećicu
- Komora vakuumskog zatvarača: postavite vrećicu u komoru
- Izmjenjiva ladica za kapanje
- Brtveni element: Stvara dvostruku brtvu.

Funkcije

Vakumiranje i zatvaranje (Vacuum & Seal): Automatska funkcija – automatski vakumira i zatvara vrećicu

Vlažno (Moist): postavljanje unaprijed za vlačnu i mariniranu hranu (npr. meso, ribu itd.)
Odaberite prije upotrebe vakumiranja i zatvaranja i zatvaranja ili pulsne funkcije

Suho (Dry): postavljanje unaprijed za suhu hranu (npr. riža, žitarice itd.)
Odaberite prije upotrebe vakumiranja i zatvaranja i zatvaranja ili pulsne funkcije
Brtva (Seal): funkcija zatvaranja (stvara dvostruku brtvu). Upotrebljava se pri izradi vrećice ili upotrebi pulsne funkcije.

Pulsni rad (Pulse): ručna funkcija vakumiranja (prihtisak za vakumiranje) za osjetljivu i mekanu hranu (npr. voće, kruh itd.)
Nakon postizanja pravog vakuuma upotrijebite funkciju zatvaranja da zatvorite vrećicu.

Vanjski pulsni uređaj za vakumiranje (External Pulse Vacuum): Upotrijebite priključak cijevi za priključivanje na spremnik za vakumiranje, a zatim pritisnite za vakumiranje.

Otklanjanje poteškoća

Vakumira, ali funkcija hermetičkog zatvaranja ne radi dobro

Provjerite postoji li na vanjskom rubu vrećice tekućina, mrlja od ulja ili krhoti-ne. Ako postoje, očistite rub vrećice i pokušajte ponovno.
Provjerite je li grijači element oštećen i je li postavka ispravna. Ako je oštećen, neka stručnjak zamijeni grijači element i provjeri da je dobro instaliran.
Provjerite je li brtvena traka oštećena. Ako je oštećena, neka stručnjak zamijeni brtvenu traku i provjeri da je dobro instalirana.

Ελέγξτε αν το θερμαντικό στοιχείο είναι κατεστραμμένο και αν η ρύθμιση είναι σωστή. Αν είναι κατεστραμμένο, ζητήστε από έναν επαγγελματία να αλλάξει το θερμαντικό στοιχείο και βεβαιωθείτε ότι έχει εγκατασταθεί σωστά.

Ελέγξτε αν η λωρίδα σφράγισης είναι κατεστραμμένη. Αν είναι κατεστραμμένη, ζητήστε από έναν επαγγελματία να αλλάξει τη λωρίδα σφράγισης και βεβαιωθείτε ότι έχει εγκατασταθεί σωστά.
Ελέγξτε αν η άκρη της σακούλας είναι ζαρωμένη. Αν είναι, αφαιρέστε κάποια ποσότητα τροφίμων έτσι ώστε η σακούλα να έχει αρκετό χώρο για τη σφράγιση και ισώστε το άνοιγμα της σακούλας και προσπαθήστε ξανά.

Η λειτουργία σφράγισης είναι καλή, αλλά δεν είναι δυνατή η αφαίρεση αέρα

Ελέγξτε αν το λάστιχο είναι παραμορφωμένο. Αν είναι παραμορφωμένο, αντικαταστήστε το και προσπαθήστε πάλι.
Ελέγξτε αν η σακούλα είναι τοποθετημένη μέσα στον θάλαμο αφαίρεσης αέρα. Αν δεν είναι, τοποθετήστε την άκρη της σακούλας μέσα στον θάλαμο αφαίρεσης αέρα.

Δεν γίνεται σωστή αφαίρεση αέρα, ακόμα και όταν η συσκευή είναι ενεργοποιημένη.

Ελέγξτε αν η σακούλα είναι τοποθετημένη μέσα στον θάλαμο αφαίρεσης αέρα.

Η σακούλα φουσκώνει μετά από την αφαίρεση αέρα.

Μήπως τα τρόφιμα είναι διαβρωτικά; Τρόφιμα που από τη φύση τους είναι περισσότερο διαβρωτικά, πρέπει να καταψυχθούν ή να ψυχθούν μετά από την αφαίρεση αέρα, έτσι ώστε να είναι δυνατή η παράσταση της διάρκειας φύλαξής τους. Όμως, η αφαίρεση αέρα δεν εγγυάται ότι τα τρόφιμα δεν θα χαλάσουν ποτέ.

Ελέγξτε αν έχετε συσκευάσει φρέσκα λαχανικά ή φρούτα. Όλα τα φρέσκα λαχανικά ή φρούτα και οι σπόροι δεν είναι κατάλληλα για φύλαξη σε θερμοκρασία δωματίου μετά από την αφαίρεση αέρα. Και αυτό οφείλεται στην φωτοσύνθεση και την αναπνοή. Φυλάξτε τα στο ψυγείο ή στον καταψύκτη.

Η σακούλα μυρίζει.

Χρησιμοποιείτε μόνο γνήσιες σακούλες και ρολά για συσκευή σφράγισης τροφίμων σε κενό αέρος.

ΑΠΟΡΡΙΨΗ ΚΑΙ ΑΝΑΚΥΚΛΩΣΗ ΤΗΣ ΣΥΣΚΕΥΗΣ
ΠΡΟΣΤΑΣΙΑ ΤΟΥ ΠΕΡΙΒΑΛΛΟΝΤΟΣ
Όταν λήξει η διάρκεια ζωής του προϊόντος σας, θα πρέπει να το παραδώσετε σε ένα ειδικό κέντρο ανακύκλωσης απορριμμάτων.



Το σύμβολο στο προϊόν ή στη συσκευασία του υποδεικνύει ότι αυτό το προϊόν ενδέχεται να μην αντιμετωπίζεται ως οικιακό απόβλητο. Αντ' αυτού παραδίδεται στο κατάλληλο σημείο συλλογής για την ανακύκλωση ηλεκτρικού και ηλεκτρολογικού εξοπλισμού. Διασφαλίζοντας ότι αυτό το προϊόν απορριπτείται σωστά, θα βοηθήσετε στην αποτροπή πιθανών αρνητικών συνεπειών για το περιβάλλον και την ανθρώπινη υγεία, οι οποίες διαφορετικά θα μπορούσαν να προκληθούν από ακατάλληλο χειρισμό απορριμμάτων αυτού του προϊόντος. Για πιο αναλυτικές πληροφορίες σχετικά με την ανακύκλωση αυτού του προϊόντος, επισκευνηίστε με το τοπικό γραφείο της πόλης σας, την υπηρεσία διάθεσης οικιακών απορριμμάτων ή το κατάστημα όπου αγοράσατε το προϊόν.

Provjerite je li rub vrećice naboran. Ako jest, izvadite određenu količinu hrane kako bi u vrećici bilo dovoljno prostora za brtvljenje, izvajnajte otvor vrećice i pokušajte ponovno.

Funkcija hermetičkog zatvaranje radi, ali ne može vakumirati

Provjerite je li brtva deformirana? Ako jest, zamijenite je i pokušajte ponovno.
Provjerite je li vrećica postavljena u komoru vakuumskog zatvarača. Ako nije, postavite rub vrećice u komoru vakuumskog zatvarača.
Vakumiranje ispravno ne radi čak i kad je uređaj uključen?

Provjerite je li vrećica postavljena u komoru vakuumskog zatvarača.
Vrećica se nakon vakumiranja napuhava
Je li hrana korozivna? Hrana koja je prirodno korozivnija treba se prije vakumiranja zamrznuti ili ohladiti čime se produžuje njeno trajanje.
Ali vakumiranje ne jamči da se hrana nakon nekog vremena neće pokvariti.
Provjerite jeste li zapakirali svježe povrće ili voće. Svježe povrće, voće ili sjeckane nisu prikladni za pohranu na sobnoj temperaturi nakon vakumiranja.
Zbog fotosinteze i respiracije. Držite ih pohranjene u hladnjaku ili zamrzivaču.

Vrećica se topi

Koristite samo originalne vrećice koje se mogu hermetički zatvoriti i role

ODLAGANJE I REKICLANJE UREĐAJA
ZAŠTITA OKOLIŠA

Na kraju vijeka trajanja proizvoda trebali biste ga odnijeti u posebno prilagođeni centar za recikliranje otpada.



Simbol na proizvodu ili ambalaži ukazuje da se ovaj proizvod ne smije tretirati kao kućni otpad. Umjesto toga, predat će ga odgovarajućem zbirnom mjestu za recikliranje električne i elektroničke opreme.
Pravilnim zbrinjavanjem ovog proizvoda pomoći ćete u sprječavanju mogućih negativnih posljedica po okoliš i zdravlje ljudi, koje bi u protivnom mogle proizokovati neprimjerenim postupanjem s tim otpadom.
Za detaljnije informacije o recikliranju ovog proizvoda obratite se lokalnom gradskom uredu, službi za odvoz smeća iz domaćinstva ili trgovini gdje ste kupili proizvod.

HU - Biztonsági előírások

Biztonsági előírások - Olvassa el az összes utasfást

A készülék használatának megkezdése előtt figyelmesen olvassa el az összes utasfást. Kizárólag háztartási használatra.

- A készüléket csökkent fizikai, érzékszervi és mentális képességű, továbbá kellő tapasztalattal és tudással nem rendelkező személyek (beleértve a gyermekeket is) kizárólag felügyelet mellett, illetve oktatás után használhatják.
- Mielőtt a készülék dugaszát a fali aljzathoz csatlakoztatja vagy arról leválasztja, ügyeljen arra, hogy a készülék burkolata nyitott állapotban legyen. Használaton kívül vagy a tisztítás megkezdése előtt húzza ki a villásdugót konnektorból.
- Ez a készülék nem játék, ha gyermekek vagy gyermekek közelében használják, gondos odafigyelés szükséges. A készüléket biztonságos helyen, gyermekektől távol tartsa.
- Ne használjon olyan tartozékok, amely nem javasolt, vagy amely nem a készülékéhez való, és ne használja a készüléket a rendeltetésétől eltérő célra.
- Azonnal hagyja abba a készülék használatát, ha megsérül a hálózati vezeték, és cseréltesse azt ki egy szakemberrel.
- Tartsa magát távol a mozgó alkatrészektől.
- Ne érintse meg a készülék felső burkolatának élén található hővel záró elemet. Ez forró, és égési sérülést okozhat.
- Ne javítsa saját maga a készüléket.
- Ne használja a készüléket, ha leesett vagy sérültnek látszik.
- Kerülje az alábbiakat: ne húzza a kábelnél, és ne szállítsa a készüléket annál fogva, ne használja a vezetéket fogantyúként, ne csukja az ajtót a vezetékre, és ne húzza át a vezetéket éles széleken és sarkokon. Ne működtesse a készüléket nedves vezetékkel, illetve nedves vezetékkel és/vagy elosztóval.
- Tartsa távol forró gáztól, meleg sütőtől, elektromos résztől és minden más forró felületről. Ne használja a készüléket nedves vagy forró felületen vagy hőforrás közelében.
- Javasoljuk, hogy ne használjon hosszabbtápkábelt ezzel az egységgel. Azonban, ha mégis ezt teszi, legalább a készülék kábelének megfelelő vagy azt meghaladó besorolású kábelt használjon.
- A hálózati vezeték leválasztásakor, a sérülés elkerülése érdekében a készüléket a csatlakozódugónál fogva húzza ki, ne a vezetéknél.
- Mielőtt működtetné a készüléket, vagy csatlakoztatná a tápkábelét, győződjön meg róla, hogy a keze száraz, és ezeket a lépéseket biztonságosan megteheti.
- Ha a készüléket BE kapcsolja, vagy működési helyzetbe állítja, mindig stabil felületen helyezze el, például asztalon vagy pulton.
- A készülékhez nem szükséges kenőanyagot, például kenőolajat vagy vizet használni.
- A készülék, a hálózati tápkábelt és a dugaszt ne merítse vízbe vagy más folyadékba.

IT - Precauzioni di sicurezza

Precauzioni di sicurezza - Leggere tutte le istruzioni

Leggere attentamente tutte le istruzioni prima di usare l'apparecchiatura. Ad esclusivo uso domestico.

- L'apparecchiatura non deve essere utilizzata da persone (compresi i bambini) con ridotte capacità fisiche, sensoriali o mentali, o con mancanza di esperienza e conoscenza, a meno che non abbiano ricevuto supervisione o istruzioni in merito.
- Prima di collegare o scollegare il cavo alla/dalla presa di corrente, assicurarsi che il coperchio dell'apparecchiatura sia in condizioni di sblocco. Scollegare la spina dalla presa quando non è in uso o prima della pulizia.
- Questo apparecchio non è un giocattolo: prestare molta attenzione quando viene utilizzato da bambini o nelle vicinanze di bambini. Conservare l'apparecchio in un luogo sicuro, fuori dalla portata dei bambini.
- Non utilizzare accessori non consigliati o non previsti e non utilizzare questa apparecchiatura per altri scopi che non siano quelli previsti.
- Smettere immediatamente di usare l'apparecchiatura se il cavo è danneggiato. Rivolgersi da un professionista per farlo sostituire.
- Stare lontano dalle parti in movimento.
- Non toccare l'elemento di tenuta a caldo situato sul bordo dell'alloggiamento superiore di questa macchina. Il prodotto è caldo e si corre il rischio di scottarsi.
- Non riparare questa apparecchiatura da soli.
- Non utilizzare l'apparecchiatura se è caduta o se sembra essere danneggiata.
- Evitare i seguenti comportamenti: tirare o trascinare per il cavo, usare il cavo come maniglia, chiudere una porta sul cavo o tirare il cavo attorno a spigoli vivi o angoli. Non azionare l'apparecchiatura su un cavo oppure se il cavo e/o la spina sono bagnati.
- Tenerlo lontano da gas caldo, forno riscaldato, bruciatori elettrico o qualsiasi altro tipo di superficie incandescente. Non usare questo apparecchio su superfici bagnate o calde o in prossimità di fonti di calore.
- Si raccomanda di non utilizzare una prolunga con questa unità. Tuttavia, se ne viene utilizzata una, deve avere un rating pari o superiore al rating di questa apparecchiatura.
- Quando si stacca la spina per evitare lesioni, si prega di staccare la spina tirando la spina, non il cavo.
- Prima di collegare all'alimentazione o mettere in funzione l'apparecchiatura, assicurarsi che le mani siano asciutte e possano svolgere l'operazione in modo sicuro.
- Quando è in posizione ON o in posizione di funzionamento, assicurarsi che l'apparecchiatura sia collocata su una superficie stabile, come un tavolo o un piano di lavoro.
- Non è necessario utilizzare nessun lubrificante, come oli lubrificanti o acqua, su questa apparecchiatura.
- Non immergere l'apparecchiatura, il cavo di alimentazione o la spina in acqua o in qualsiasi altro liquido.
- Non utilizzare l'apparecchiatura all'aperto o su una superficie bagnata; questo prodotto è stato pensato unicamente per un uso domestico e interno.
- Questa apparecchiatura non può essere usata da bambini a partire dagli 8 anni e da adulti con limitate capacità fisiche, sensoriali o mentali o con scarsa

- Ne üzemeltesse a készüléket kültérben vagy nedves felületen; kizárólag háztartási és beltéri használata javasolt.
- Ezt a készüléket 8 évnél idősebb gyermekek, illetve csökkent fizikai, érzékszervi és mentális képességű felnőttek, továbbá kellő tapasztalattal és tudással nem rendelkező személyek kizárólag felügyelet mellett, illetve akkor használhatják, ha elsajátították a biztonságos működtetés módját, és megértették az ezzel együtt járó veszélyeket.
- Gondoskodni kell a gyermekek felügyeletéről annak biztosítása érdekében, hogy ne játsszanak a készülékkel.
- A sérült tápkábelt a gyártónak, a márkaszervíznek vagy megfelelő, szakképzett személynek kell kicserélnie, a veszélyhelyzet megelőzése érdekében.
- Gyermekek felügyelet nélkül nem végezhetnek tisztítási vagy karbantartási tevékenységet.

Használati utasítás
A termék áttekintése

A doboz tartalma:

- 1 db vákuumozó fiók
- 1 db vákuumozó tekercs (28 cm x 6 m)
- 1 db tömlőcsatlakozó (a külső pulzáló vákuum és az ételtartó csatlakoztatásához)

- External Pulse Vacuum / Külső pulzáló vákuum: A tömlőcsatlakozóval és az ételtartóval használja, hogy vákuumot hozzon létre az ételtartóban
- Fogantyú: Segítségével nyitható és zárható a fedél
- Tomítás. 2 db tomítás (alsó és felső)
- Tekerctároló
- Vágóelem: A tasak elvágásához csúsztassa a vágóelemet a másik végpontjához.
- Vákuumozó rekesz: Használátkor a helyezze a tasakat a rekeszbe
- Kivehető csepejtáca
- Záróelem: Kettős lezárást hoz létre.

Funkciók

Vákuumozás és lezárás (Vacuum & Seal): Automatikus funkció - A tasak automatikus vákuumozását és lezárását végzi

Nedves (Moist): Előbeállítás száftos és marinált ételekhez (pl. hús, hal stb.). Válassza ki a Vákuumozás és lezárás, Lezárás vagy Pulzálás funkciók előtt **Száraz (Dry):** Előbeállítás száraz ételekhez (pl. rizs, szemestermény stb.). Válassza ki a Vákuumozás és lezárás, Lezárás vagy Pulzálás funkciók előtt **Lezárás (Seal):** Lezárás funkció (kettős lezárást hoz létre). Tasak létrehozásakor vagy a Pulzálás funkció alkalmazásakor használatos.

Pulzálás (Pulse): Manuális vákuumozás funkció (nyomja meg a vákuumozáshoz) az izletes és porhanyós ételek (pl. gyümölcs, kenyér stb.etc.) elkészítéséhez. A megfelelő vákuum elérése után használja a Lezárás funkciót a tasak lezárásához.

Külső pulzáló vákuum (External Pulse Vacuum): Használja a tömlőcsatlakozót, hogy a vákuumozó ételtartóhoz csatlakoztassa, majd nyomja meg a vákuumozás gombot.

Hibaelhárítás

Problémák

Levegőtől való védelem

- Levegőtől való védelem: A termék használata során a csomagolás szilárd marad, így megakadályozza a levegő bejutását a tasakba. Ha a csomagolás sérül, a tasakban lévő élelmiszer elromolhat. Ha a csomagolás sérül, a tasakot azonnal el kell dobni.
- Levegőtől való védelem: A termék használata során a csomagolás szilárd marad, így megakadályozza a levegő bejutását a tasakba. Ha a csomagolás sérül, a tasakban lévő élelmiszer elromolhat. Ha a csomagolás sérül, a tasakot azonnal el kell dobni.
- Levegőtől való védelem: A termék használata során a csomagolás szilárd marad, így megakadályozza a levegő bejutását a tasakba. Ha a csomagolás sérül, a tasakban lévő élelmiszer elromolhat. Ha a csomagolás sérül, a tasakot azonnal el kell dobni.
- Levegőtől való védelem: A termék használata során a csomagolás szilárd marad, így megakadályozza a levegő bejutását a tasakba. Ha a csomagolás sérül, a tasakban lévő élelmiszer elromolhat. Ha a csomagolás sérül, a tasakot azonnal el kell dobni.
- Levegőtől való védelem: A termék használata során a csomagolás szilárd marad, így megakadályozza a levegő bejutását a tasakba. Ha a csomagolás sérül, a tasakban lévő élelmiszer elromolhat. Ha a csomagolás sérül, a tasakot azonnal el kell dobni.
- Levegőtől való védelem: A termék használata során a csomagolás szilárd marad, így megakadályozza a levegő bejutását a tasakba. Ha a csomagolás sérül, a tasakban lévő élelmiszer elromolhat. Ha a csomagolás sérül, a tasakot azonnal el kell dobni.
- Levegőtől való védelem: A termék használata során a csomagolás szilárd marad, így megakadályozza a levegő bejutását a tasakba. Ha a csomagolás sérül, a tasakban lévő élelmiszer elromolhat. Ha a csomagolás sérül, a tasakot azonnal el kell dobni.
- Levegőtől való védelem: A termék használata során a csomagolás szilárd marad, így megakadályozza a levegő bejutását a tasakba. Ha a csomagolás sérül, a tasakban lévő élelmiszer elromolhat. Ha a csomagolás sérül, a tasakot azonnal el kell dobni.
- Levegőtől való védelem: A termék használata során a csomagolás szilárd marad, így megakadályozza a levegő bejutását a tasakba. Ha a csomagolás sérül, a tasakban lévő élelmiszer elromolhat. Ha a csomagolás sérül, a tasakot azonnal el kell dobni.
- Levegőtől való védelem: A termék használata során a csomagolás szilárd marad, így megakadályozza a levegő bejutását a tasakba. Ha a csomagolás sérül, a tasakban lévő élelmiszer elromolhat. Ha a csomagolás sérül, a tasakot azonnal el kell dobni.
- Levegőtől való védelem: A termék használata során a csomagolás szilárd marad, így megakadályozza a levegő bejutását a tasakba. Ha a csomagolás sérül, a tasakban lévő élelmiszer elromolhat. Ha a csomagolás sérül, a tasakot azonnal el kell dobni.
- Levegőtől való védelem: A termék használata során a csomagolás szilárd marad, így megakadályozza a levegő bejutását a tasakba. Ha a csomagolás sérül, a tasakban lévő élelmiszer elromolhat. Ha a csomagolás sérül, a tasakot azonnal el kell dobni.
- Levegőtől való védelem: A termék használata során a csomagolás szilárd marad, így megakadályozza a levegő bejutását a tasakba. Ha a csomagolás sérül, a tasakban lévő élelmiszer elromolhat. Ha a csomagolás sérül, a tasakot azonnal el kell dobni.
- Levegőtől való védelem: A termék használata során a csomagolás szilárd marad, így megakadályozza a levegő bejutását a tasakba. Ha a csomagolás sérül, a tasakban lévő élelmiszer elromolhat. Ha a csomagolás sérül, a tasakot azonnal el kell dobni.
- Levegőtől való védelem: A termék használata során a csomagolás szilárd marad, így megakadályozza a levegő bejutását a tasakba. Ha a csomagolás sérül, a tasakban lévő élelmiszer elromolhat. Ha a csomagolás sérül, a tasakot azonnal el kell dobni.
- Levegőtől való védelem: A termék használata során a csomagolás szilárd marad, így megakadályozza a levegő bejutását a tasakba. Ha a csomagolás sérül, a tasakban lévő élelmiszer elromolhat. Ha a csomagolás sérül, a tasakot azonnal el kell dobni.
- Levegőtől való védelem: A termék használata során a csomagolás szilárd marad, így megakadályozza a levegő bejutását a tasakba. Ha a csomagolás sérül, a tasakban lévő élelmiszer elromolhat. Ha a csomagolás sérül, a tasakot azonnal el kell dobni.
- Levegőtől való védelem: A termék használata során a csomagolás szilárd marad, így megakadályozza a levegő bejutását a tasakba. Ha a csomagolás sérül, a tasakban lévő élelmiszer elromolhat. Ha a csomagolás sérül, a tasakot azonnal el kell dobni.
- Levegőtől való védelem: A termék használata során a csomagolás szilárd marad, így megakadályozza a levegő bejutását a tasakba. Ha a csomagolás sérül, a tasakban lévő élelmiszer elromolhat. Ha a csomagolás sérül, a tasakot azonnal el kell dobni.
- Levegőtől való védelem: A termék használata során a csomagolás szilárd marad, így megakadályozza a levegő bejutását a tasakba. Ha a csomagolás sérül, a tasakban lévő élelmiszer elromolhat. Ha a csomagolás sérül, a tasakot azonnal el kell dobni.
- Levegőtől való védelem: A termék használata során a csomagolás szilárd marad, így megakadályozza a levegő bejutását a tasakba. Ha a csomagolás sérül, a tasakban lévő élelmiszer elromolhat. Ha a csomagolás sérül, a tasakot azonnal el kell dobni.
- Levegőtől való védelem: A termék használata során a csomagolás szilárd marad, így megakadályozza a levegő bejutását a tasakba. Ha a csomagolás sérül, a tasakban lévő élelmiszer elromolhat. Ha a csomagolás sérül, a tasakot azonnal el kell dobni.
- Levegőtől való védelem: A termék használata során a csomagolás szilárd marad, így megakadályozza a levegő bejutását a tasakba. Ha a csomagolás sérül, a tasakban lévő élelmiszer elromolhat. Ha a csomagolás sérül, a tasakot azonnal el kell dobni.
- Levegőtől való védelem: A termék használata során a csomagolás szilárd marad, így megakadályozza a levegő bejutását a tasakba. Ha a csomagolás sérül, a tasakban lévő élelmiszer elromolhat. Ha a csomagolás sérül, a tasakot azonnal el kell dobni.
- Levegőtől való védelem: A termék használata során a csomagolás szilárd marad, így megakadályozza a levegő bejutását a tasakba. Ha a csomagolás sérül, a tasakban lévő élelmiszer elromolhat. Ha a csomagolás sérül, a tasakot azonnal el kell dobni.
- Levegőtől való védelem: A termék használata során a csomagolás szilárd marad, így megakadályozza a levegő bejutását a tasakba. Ha a csomagolás sérül, a tasakban lévő élelmiszer elromolhat. Ha a csomagolás sérül, a tasakot azonnal el kell dobni.
- Levegőtől való védelem: A termék használata során a csomagolás szilárd marad, így megakadályozza a levegő bejutását a tasakba. Ha a csomagolás sérül, a tasakban lévő élelmiszer elromolhat. Ha a csomagolás sérül, a tasakot azonnal el kell dobni.
- Levegőtől való védelem: A termék használata során a csomagolás szilárd marad, így megakadályozza a levegő bejutását a tasakba. Ha a csomagolás sérül, a tasakban lévő élelmiszer elromolhat. Ha a csomagolás sérül, a tasakot azonnal el kell dobni.
- Levegőtől való védelem: A termék használata során a csomagolás szilárd marad, így megakadályozza a levegő bejutását a tasakba. Ha a csomagolás sérül, a tasakban lévő élelmiszer elromolhat. Ha a csomagolás sérül, a tasakot azonnal el kell dobni.
- Levegőtől való védelem: A termék használata során a csomagolás szilárd marad, így megakadályozza a levegő bejutását a tasakba. Ha a csomagolás sérül, a tasakban lévő élelmiszer elromolhat. Ha a csomagolás sérül, a tasakot azonnal el kell dobni.
- Levegőtől való védelem: A termék használata során a csomagolás szilárd marad, így megakadályozza a levegő bejutását a tasakba. Ha a csomagolás sérül, a tasakban lévő élelmiszer elromolhat. Ha a csomagolás sérül, a tasakot azonnal el kell dobni.
- Levegőtől való védelem: A termék használata során a csomagolás szilárd marad, így megakadályozza a levegő bejutását a tasakba. Ha a csomagolás sérül, a tasakban lévő élelmiszer elromolhat. Ha a csomagolás sérül, a tasakot azonnal el kell dobni.
- Levegőtől való védelem: A termék használata során a csomagolás szilárd marad, így megakadályozza a levegő bejutását a tasakba. Ha a csomagolás sérül, a tasakban lévő élelmiszer elromolhat. Ha a csomagolás sérül, a tasakot azonnal el kell dobni.
- Levegőtől való védelem: A termék használata során a csomagolás szilárd marad, így megakadályozza a levegő bejutását a tasakba. Ha a csomagolás sérül, a tasakban lévő élelmiszer elromolhat. Ha a csomagolás sérül, a tasakot azonnal el kell dobni.
- Levegőtől való védelem: A termék használata során a csomagolás szilárd marad, így megakadályozza a levegő bejutását a tasakba. Ha a csomagolás sérül, a tasakban lévő élelmiszer elromolhat. Ha a csomagolás sérül, a tasakot azonnal el kell dobni.
- Levegőtől való védelem: A termék használata során a csomagolás szilárd marad, így megakadályozza a levegő bejutását a tasakba. Ha a csomagolás sérül, a tasakban lévő élelmiszer elromolhat. Ha a csomagolás sérül, a tasakot azonnal el kell dobni.
- Levegőtől való védelem: A termék használata során a csomagolás szilárd marad, így megakadályozza a levegő bejutását a tasakba. Ha a csomagolás sérül, a tasakban lévő élelmiszer elromolhat. Ha a csomagolás sérül, a tasakot azonnal el kell dobni.
- Levegőtől való védelem: A termék használata során a csomagolás szilárd marad, így megakadályozza a levegő bejutását a tasakba. Ha a csomagolás sérül, a tasakban lévő élelmiszer elromolhat. Ha a csomagolás sérül, a tasakot azonnal el kell dobni.
- Levegőtől való védelem: A termék használata során a csomagolás szilárd marad, így megakadályozza a levegő bejutását a tasakba. Ha a csomagolás sérül, a tasakban lévő élelmiszer elromolhat. Ha a csomagolás sérül, a tasakot azonnal el kell dobni.
- Levegőtől való védelem: A termék használata során a csomagolás szilárd marad, így megakadályozza a levegő bejutását a tasakba. Ha a csomagolás sérül, a tasakban lévő élelmiszer elromolhat. Ha a csomagolás sérül, a tasakot azonnal el kell dobni.
- Levegőtől való védelem: A termék használata során a csomagolás szilárd marad, így megakadályozza a levegő bejutását a tasakba. Ha a csomagolás sérül, a tasakban lévő élelmiszer elromolhat. Ha a csomagolás sérül, a tasakot azonnal el kell dobni.
- Levegőtől való védelem: A termék használata során a csomagolás szilárd marad, így megakadályozza a levegő bejutását a tasakba. Ha a csomagolás sérül, a tasakban lévő élelmiszer elromolhat. Ha a csomagolás sérül, a tasakot azonnal el kell dobni.
- Levegőtől való védelem: A termék használata során a csomagolás szilárd marad, így megakadályozza a levegő bejutását a tasakba. Ha a csomagolás sérül, a tasakban lévő élelmiszer elromolhat. Ha a csomagolás sérül, a tasakot azonnal el kell dobni.
- Levegőtől való védelem: A termék használata során a csomagolás szilárd marad, így megakadályozza a levegő bejutását a tasakba. Ha a csomagolás sérül, a tasakban lévő élelmiszer elromolhat. Ha a csomagolás sérül, a tasakot azonnal el kell dobni.
- Levegőtől való védelem: A termék használata során a csomagolás szilárd marad, így megakadályozza a levegő bejutását a tasakba. Ha a csomagolás sérül, a tasakban lévő élelmiszer elromolhat. Ha a csomagolás sérül, a tasakot azonnal el kell dobni.
- Levegőtől való védelem: A termék használata során a csomagolás szilárd marad, így megakadályozza a levegő bejutását a tasakba. Ha a csomagolás sérül, a tasakban lévő élelmiszer elromolhat. Ha a csomagolás sérül, a tasakot azonnal el kell dobni.
- Levegőtől való védelem: A termék használata során a csomagolás szilárd marad, így megakadályozza a levegő bejutását a tasakba. Ha a csomagolás sérül, a tasakban lévő élelmiszer elromolhat. Ha a csomagolás sérül, a tasakot azonnal el kell dobni.
- Levegőtől való védelem: A termék használata során a csomagolás szilárd marad, így megakadályozza a levegő bejutását a tasakba. Ha a csomagolás sérül, a tasakban lévő élelmiszer elromolhat. Ha a csomagolás sérül, a tasakot azonnal el kell dobni.
- Levegőtől való védelem: A termék használata során a csomagolás szilárd marad, így megakadályozza a levegő bejutását a tasakba. Ha a csomagolás sérül, a tasakban lévő élelmiszer elromolhat. Ha a csomagolás sérül, a tasakot azonnal el kell dobni.
- Levegőtől való védelem: A termék használata során a csomagolás szilárd marad, így megakadályozza a levegő bejutását a tasakba. Ha a csomagolás sérül, a tasakban lévő élelmiszer elromolhat. Ha a csomagolás sérül, a tasakot azonnal el kell dobni.
- Levegőtől való védelem: A termék használata során a csomagolás szilárd marad, így megakadályozza a levegő bejutását a tasakba. Ha a csomagolás sérül, a tasakban lévő élelmiszer elromolhat. Ha a csomagolás sérül, a tasakot azonnal el kell dobni.
- Levegőtől való védelem: A termék használata során a csomagolás szilárd marad, így megakadályozza a levegő bejutását a tasakba. Ha a csomagolás sérül, a tasakban lévő élelmiszer elromolhat. Ha a csomagolás sérül, a tasakot azonnal el kell dobni.
- Levegőtől való védelem: A termék használata során a csomagolás szilárd marad, így megakadályozza a levegő bejutását a tasakba. Ha a csomagolás sérül, a tasakban lévő élelmiszer elromolhat. Ha a csomagolás sérül, a tasakot azonnal el kell dobni.
- Levegőtől való védelem: A termék használata során a csomagolás szilárd marad, így megakadályozza a levegő bejutását a tasakba. Ha a csomagolás sérül, a tasakban lévő élelmiszer elromolhat. Ha a csomagolás sérül, a tasakot azonnal el kell dobni.
- Levegőtől való védelem: A termék használata során a csomagolás szilárd marad, így megakadályozza a levegő bejutását a tasakba. Ha a csomagolás sérül, a tasakban lévő élelmiszer elromolhat. Ha a csomagolás sérül, a tasakot azonnal el kell dobni.
- Levegőtől való védelem: A termék használata során a csomagolás szilárd marad, így megakadályozza a levegő bejutását a tasakba. Ha a csomagolás sérül, a tasakban lévő élelmiszer elromolhat. Ha a csomagolás sérül, a tasakot azonnal el kell dobni.
- Levegőtől való védelem: A termék használata során a csomagolás szilárd marad, így megakadályozza a levegő bejutását a tasakba. Ha a csomagolás sérül, a tasakban lévő élelmiszer elromolhat. Ha a csomagolás sérül, a tasakot azonnal el kell dobni.
- Levegőtől való védelem: A termék használata során a csomagolás szilárd marad, így megakadályozza a levegő bejutását a tasakba. Ha a csomagolás sérül, a tasakban lévő élelmiszer elromolhat. Ha a csomagolás sérül, a tasakot azonnal el kell dobni.
- Levegőtől való védelem: A termék használata során a csomagolás szilárd marad, így megakadályozza a levegő bejutását a tasakba. Ha a csomagolás sérül, a tasakban lévő élelmiszer elromolhat. Ha a csomagolás sérül, a tasakot azonnal el kell dobni.
- Levegőtől való védelem: A termék használata során a csomagolás szilárd marad, így megakadályozza a levegő bejutását a tasakba. Ha a csomagolás sérül, a tasakban lévő élelmiszer elromolhat. Ha a csomagolás sérül, a tasakot azonnal el kell dobni.
- Levegőtől való védelem: A termék használata során a csomagolás szilárd marad, így megakadályozza a levegő bejutását a tasakba. Ha a csomagolás sérül, a tasakban lévő élelmiszer elromolhat. Ha a csomagolás sérül, a tasakot azonnal el kell dobni.
- Levegőtől való védelem: A termék használata során a csomagolás szilárd marad, így megakadályozza a levegő bejutását a tasakba. Ha a csomagolás sérül, a tasakban lévő élelmiszer elromolhat. Ha a csomagolás sérül, a tasakot azonnal el kell dobni.
- Levegőtől való védelem: A termék használata során a csomagolás szilárd marad, így megakadályozza a levegő bejutását a tasakba. Ha a csomagolás sérül, a tasakban lévő élelmiszer elromolhat. Ha a csomagolás sérül, a tasakot azonnal el kell dobni.
- Levegőtől való védelem: A termék használata során a csomagolás szilárd marad, így megakadályozza a levegő bejutását a tasakba. Ha a csomagolás sérül, a tasakban lévő élelmiszer elromolhat. Ha a csomagolás sérül, a tasakot azonnal el kell dobni.
- Levegőtől való védelem: A termék használata során a csomagolás szilárd marad, így megakadályozza a levegő bejutását a tasakba. Ha a csomagolás sérül, a tasakban lévő élelmiszer elromolhat. Ha a csomagolás sérül, a tasakot azonnal el kell dobni.
- Levegőtől való védelem: A termék használata során a csomagolás szilárd marad, így megakadályozza a levegő bejutását a tasakba. Ha a csomagolás sérül, a tasakban lévő élelmiszer elromolhat. Ha a csomagolás sérül, a tasakot azonnal el kell dobni.
- Levegőtől való védelem: A termék használata során a csomagolás szilárd marad, így megakadályozza a levegő bejutását a tasakba. Ha a csomagolás sérül, a tasakban lévő élelmiszer elromolhat. Ha a csomagolás sérül, a tasakot azonnal el kell dobni.
- Levegőtől való védelem: A termék használata során a csomagolás szilárd marad, így megakadályozza a levegő bejutását a tasakba. Ha a csomagolás sérül, a tasakban lévő élelmiszer elromolhat. Ha a csomagolás sérül, a tasakot azonnal el kell dobni.
- Levegőtől való védelem: A termék használata során a csomagolás szilárd marad, így megakadályozza a levegő bejutását a tasakba. Ha a csomagolás sérül, a tasakban lévő élelmiszer elromolhat. Ha a csomagolás sérül, a tasakot azonnal el kell dobni.
- Levegőtől való védelem: A termék használata során a csomagolás szilárd marad, így megakadályozza a levegő bejutását a tasakba. Ha a csomagolás sérül, a tasakban lévő élelmiszer elromolhat. Ha a csomagolás sérül, a tasakot azonnal el kell dobni.
- Levegőtől való védelem: A termék használata során a csomagolás szilárd marad, így megakadályozza a levegő bejutását a tasakba. Ha a csomagolás sérül, a tasakban lévő élelmiszer elromolhat. Ha a csomagolás sérül, a tasakot azonnal el kell dobni.
- Levegőtől való védelem: A termék használata során a csomagolás szilárd marad, így megakadályozza a levegő bejutását a tasakba. Ha a csomagolás sérül, a tasakban lévő élelmiszer elromolhat. Ha a csomagolás sérül, a tasakot azonnal el kell dobni.
- Levegőtől való védelem: A termék használata során a csomagolás szilárd marad, így megakadályozza a levegő bejutását a tasakba. Ha a csomagolás sérül, a tasakban lévő élelmiszer elromolhat. Ha a csomagolás sérül, a tasakot azonnal el kell dobni.
- Levegőtől való védelem: A termék használata során a csomagolás szilárd marad, így megakadályozza a levegő bejutását a tasakba. Ha a csomagolás sérül, a tasakban lévő élelmiszer elromolhat. Ha a csomagolás sérül, a tasakot azonnal el kell dobni.
- Levegőtől való védelem: A termék használata során a csomagolás szilárd marad, így megakadályozza a levegő bejutását a tasakba. Ha a csomagolás sérül, a tasakban lévő élelmiszer elromolhat. Ha a csomagolás sérül, a tasakot azonnal el kell dobni.
- Levegőtől való védelem: A termék használata során a csomagolás szilárd marad, így megakadályozza a levegő bejutását a tasakba. Ha a csomagolás sérül, a tasakban lévő élelmiszer elromolhat. Ha a csomagolás sérül, a tasakot azonnal el kell dobni.
- Levegőtől való védelem: A termék használata során a csomagolás szilárd marad, így megakadályozza a levegő bejutását a tasakba. Ha a csomagolás sérül, a tasakban lévő élelmiszer elromolhat. Ha a csomagolás sérül, a tasakot azonnal el kell dobni.
- Levegőtől való védelem: A termék használata során a csomagolás szilárd marad, így megakadályozza a levegő bejutását a tasakba. Ha a csomagolás sérül, a tasakban lévő élelmiszer elromolhat. Ha a csomagolás sérül, a tasakot azonnal el kell dobni.
- Levegőtől való védelem: A termék használata során a csomagolás szilárd marad, így megakadályozza a levegő bejutását a tasakba. Ha a csomagolás sérül, a tasakban lévő élelmiszer elromolhat. Ha a csomagolás sérül, a tasakot azonnal el kell dobni.
- Levegőtől való védelem: A termék használata során a csomagolás szilárd marad, így megakadályozza a levegő bejutását a tasakba. Ha a csomagolás sérül, a tasakban lévő élelmiszer elromolhat. Ha a csomagolás sérül, a tasakot azonnal el kell dobni.
- Levegőtől való védelem: A termék használata során a csomagolás szilárd marad, így megakadályozza a levegő bejutását a tasakba. Ha a csomagolás sérül, a tasakban lévő élelmiszer elromolhat. Ha a csomagolás sérül, a tasakot azonnal el kell dobni.
- Levegőtől való védelem: A termék használata során a csomagolás szilárd marad, így megakadályozza a levegő bejutását a tasakba. Ha a csomagolás sérül, a tasakban lévő élelmiszer elromolhat. Ha a csomagolás sérül, a tasakot azonnal el kell dobni.
- Levegőtől való védelem: A termék használata során a csomagolás szilárd marad, így megakadályozza a levegő bejutását a tasakba. Ha a csomagolás sérül, a tasakban lévő élelmiszer elromolhat. Ha a csomagolás sérül, a tasakot azonnal el kell dobni.
- Levegőtől való védelem: A termék használata során a csomagolás szilárd marad, így megakadályozza a levegő bejutását a tasakba. Ha a csomagolás sérül, a tasakban lévő élelmiszer elromolhat. Ha a csomagolás sérül, a tasakot azonnal el kell dobni.
- Levegőtől való védelem: A termék használata során a csomagolás szilárd marad, így megakadályozza a levegő bejutását a tasakba. Ha a csomagolás sérül, a tasakban lévő élelmiszer elromolhat. Ha a csomagolás sérül, a tasakot azonnal el kell dobni.
- Levegőtől való védelem: A termék használata során a csomagolás szilárd marad, így megakadályozza a levegő bejutását a tasakba. Ha a csomagolás sérül, a tasakban lévő élelmiszer elromolhat. Ha a csomagolás sérül, a tasakot azonnal el kell dobni.
- Levegőtől való védelem: A termék használata során a csomagolás szilárd marad, így megakadályozza a levegő bejutását a tasakba. Ha a csomagolás sérül, a tasakban lévő élelmiszer elromolhat. Ha a csomagolás sérül, a tasakot azonnal el kell dobni.
- Levegőtől való védelem: A termék használata során a csomagolás szilárd marad, így megakadályozza a levegő bejutását a tasakba. Ha a csomagolás sérül, a tasakban lévő élelmiszer elromolhat. Ha a csomagolás sérül, a tasakot azonnal el kell dobni.
- Levegőtől való védelem: A termék használata során a csomagolás szilárd marad, így megakadályozza a levegő bejutását a tasakba. Ha a csomagolás sérül, a tasakban lévő élelmiszer elromolhat. Ha a csomagolás sérül, a tasakot azonnal el kell dobni.
- Levegőtől való védelem: A termék használata során a csomagolás szilárd marad, így megakadályozza a levegő bejutását a tasakba. Ha a csomagolás sérül, a tasakban lévő élelmiszer elromolhat. Ha a csomagolás sérül, a tasakot azonnal el kell dobni.
- Levegőtől való védelem: A termék használata során a csomagolás szilárd marad, így megakadályozza a levegő bejutását a tasakba. Ha a csomagolás sérül, a tasakban lévő élelmiszer elromolhat. Ha a csomagolás sérül, a tasakot azonnal el kell dobni.
- Levegőtől való védelem: A termék használata során a csomagolás szilárd marad, így megakadályozza a levegő bejutását a tasakba. Ha a csomagolás sérül, a tasakban lévő élelmiszer elromolhat. Ha a csomagolás sérül, a tasakot azonnal el kell dobni.
- Levegőtől való védelem: A termék használata során a csomagolás szilárd marad, így megakadályozza a levegő bejutását a tasakba. Ha a csomagolás sérül, a tasakban lévő élelmiszer elromolhat. Ha a csomagolás sérül, a tasakot azonnal el kell dobni.
- Levegőtől való védelem: A termék használata során a csomagolás szilárd marad, így megakadályozza a levegő bejutását a tasakba. Ha a csomagolás sérül, a tasakban lévő élelmiszer elromolhat. Ha a csomagolás sérül, a tasakot azonnal el kell dobni.
- Levegőtől való védelem: A termék használata során a csomagolás szilárd marad, így megakadályozza a levegő bejutását a tasakba. Ha a csomagolás sérül, a tasakban lévő élelmiszer elromolhat. Ha a csomagolás sérül, a tasakot azonnal el kell dobni.
- Levegőtől való védelem: A termék használata során a csomagolás szilárd marad, így megakadályozza a levegő bejutását a tasakba. Ha a csomagolás sérül, a tasakban lévő élelmiszer elromolhat. Ha a csomagolás sérül, a tasakot azonnal el kell dobni.
- Levegőtől való védelem: A termék használata során a csomagolás szilárd marad, így megakadályozza a levegő bejutását a tasakba. Ha a csomagolás sérül, a tasakban lévő élelmiszer elromolhat. Ha a csomagolás sérül, a tasakot azonnal el kell dobni.
- Levegőtől való védelem: A termék használata során a csomagolás szilárd marad, így megakadályozza a levegő bejutását a tasakba. Ha a csomagolás sérül, a tasakban lévő élelmiszer elromolhat. Ha a csomagolás sérül, a tasakot azonnal el kell dobni.
- Levegőtől való védelem: A termék használata során a csomagolás szilárd marad, így megakadályozza a levegő bejutását a tasakba. Ha a csomagolás sérül, a tasakban lévő élelmiszer elromolhat. Ha a csomagolás sérül, a tasakot azonnal el kell dobni.
- Levegőtől való védelem: A termék használata során a csomagolás szilárd marad, így megakadályozza a levegő bejutását a tasakba. Ha a

LT - Saugos atsargu- mo priemonės

Saugos atsargumo priemonės. Perskaitykite visas instrukcijas

Prieš naudodami prietaisą, atidžiai perskaitykite visas instrukcijas. Skirta tik naudojimui namuose.

- Vaikams bei asmenims su fizine, jutimine ar protine negalia, taip pat patir- ties ar žinių stokojantiems asmenims naudotis prietaisu draudžiama, išskyrus atvejus, kai yra prižiūrimi arba išmokyti kaip naudotis.
- Prieš prijungdami laidą prie sieninio lizdo ar jį atjungdami, įsitikinkite, kad prietaiso dangtelis yra atrakin- tas. Atjunkite nuo maitinimo lizdo, kai nenaudojate arba prieš valant.
- Šis prietaisas – ne žaislas; jeigu juo naudojasi vaikai arba juo naudojantis netoliese yra vaikų, juos reikia atidžiai stebėti. Laikykite šį prietaisą saugioje, vaikams nepasiekiamoje vietoje.
- Nenaudokite jokių nerekomenduojamų arba neskir- tų priedų ir nenaudokite šio prietaiso jokiems kitiems tikslams, išskyrus jo paskirtį.
- Iškart nustokite naudoti prietaisą, jeigu jo laidas yra pažeistas; jį turi pakeisti specialistas.
- Saugokitės judančių dalių.
- Nelieskite karšto sandarinimo elemento, esančio šio prietaiso viršutinio korpuso krašte. Jis yra karštas ir galite nusideginti.
- Patys netaisykite šio prietaiso.
- Nesinaudokite prietaisu, jeigu jis buvo nukritęs arba yra apgadintas.
- Stenkitės netraukti arba nenešti už laido, nenaudoti laido kaip rankenos, neuždaryti durelių priveriant laidą arba netraukti laido per aštrius kraštus ar kampus. Nenaudokite prietaiso virš laido arba kai laidas ir (arba) kištukas yra drėgni.
- Laikykite prietaisą atokiau nuo karštų dujų, įkaitusių orkaičių, elektrinių degiklių ar kitų karštų paviršių. Nesinaudokite šiuo prietaisu, jei jis pastatytas ant šlapio ar karšto paviršiaus ar netoli šilumos šaltinio.
- Rekomenduojama šio prietaiso nejungti prie ilginamojo laido. Tačiau, jeigu ilginamasis laidas naudojamas, jo galios parametrai turi būti tokie pat ar aukštesni už prietaiso.
- Kai atjungiate prietaisą iš kištuko, kad išvengtumėte sužalojimo, traukite už kištuko, o ne už laido.
- Prieš jungdami ar dirbdami, įsitikinkite, kad rankos yra sausos ir saugu atlikti darbus.
- Kai prietaisas JUNGTAS arba nustatytas į darbinę padėtį, jis būtinai turi būti pastatytas ant stabilaus paviršiaus, pavyzdžiui, stalo ar spintelės.
- Šiam prietaisui nereikia naudoti jokio tepalo, pavyzdžiui, tepimo alyvos ar vandens.
- Nemerkite prietaiso, jo maitinimo laido ar elektros kištuko į vandenį ar kokį nors kitą skystį.
- Nenaudokite šio prietaiso lauke arba ant drėgno paviršiaus; jį rekomen-

LV - Drošības pasākumi

Drošības pasākumi — izlasiet visus norādījumus

Pirms ierīces izmantošanas rūpīgi izlasiet visus norādījumus.

Tikai lietošanai mājāsaimniecībā.

- Šo ierīci nedrīkst izmantot personas (tostarp bērni), kuru fiziskās, garīgās spējas vai pieredzes trūkums neļauj tiem droši izmantot ierīci bez atbilstošas uzraudzības vai atbildīgās personas norādījumiem
- Pārliecinieties, ka ierīces pārsegs ir atbloķētā stāvoklī, pirms pieslēdzat vadu kontaktligzdai vai atvienojat to. Atvienojiet no kontaktligzdas, kad ierīce netiek lietota vai pirms tīrīšanas.
- Šī ierīce nav rotallīeta; ja to izmanto bērni vai tā tiek lietota to tuvumā, ir nepieciešama rūpīga uzraudzība. Glabājiet šo ierīci drošā vietā, bērniem neaizsardzīzamā vietā.
- Neizmantojiet papildpiederumus, kurus lietot nav ieteicams vai nav paredzēts, un neizmantojiet šo ierīci mērķiem, kuriem tā nav paredzēta.
- Nekavējoties pārstājiēt lietot ierīci, ja vads ir bojāts — tas jānomaina speciālistam.
- Turiet atstatus no kustīgām daļām.
- Neaiztieciēt iepakojšanas elementu, kas atrodas ierīces augšējā korpusā uz malas. Tas ir karsts, un jūs varat apdedzināties.
- Neveiciet paši ierīces remontu.
- Neizmantojiet ierīci, ja tā ir nokritusi vai izskatās bojāta.
- Neveiciet šādas darbības: ierīces nešana vai vilkšana aiz vada, vada lietošana raktura vietā, vada ievēršana durvīs vai vada vilkšana gar asām malām vai stūriem. Nedarbīniet ierīci, ja vads vai vads un/vai spraudkontakts ir slapji.
- Turiet atstatus no gāzes, uzsilušas krāsns, elektriskā degļa vai jebkurām citām karstām virsmām. Neizmantojiet šo ierīci uz slapjas vai karstas virsmas vai siltuma avotu tuvumā.
- Nav ieteicams izmantot ierīci ar pagarinātāju. Tomēr, ja tāds tiek izman- tots, tā nominālam jābūt vienādam vai lielākam par šīs ierīces nominālu.
- Atvienojot to kontaktligzdas, velciet aiz spraudkontakta nevis vada.
- Pirms ierīces pievienošanas elektrībai vai darbināšanas, pārliecinieties, ka jūsu rokas ir sausas un darbības var veikt droši.
- Kad ierīce ir pozīcijā ON (ieslēgta) vai darba pozīcijā, obligāti jāatrodas uz stabilas virsmas, piemēram, galdā vai letes.
- Šai ierīcei nav nepieciešams izmantot smērvielu, piemēram, eļļu vai ūdeni.
- Neiegremdējiet ierīci, elektrības vadu vai kontaktspraudni ūdeni vai citā šķidrumā.
- Nelietojiet šo ierīci ārā vai uz slapjas virsmas — tā paredzēta lietošanai tikai mājās apstākļos un telpās.
- Šo ierīci nedrīkst izmantot bērni no 8 gadu vecuma un cilvēki ar ierobe- žotām fiziskām, sensorām vai garīgām spējām, vai pieredzes un zināšanu trūkumu atbildīgās personas uzraudzībā vai ja tie ir apmācīti par ierīces drošu lietošanu un izprot potenciālos riskus.
- Bērni ir jāuzrauga, lai tie nespēļētos ar ierīci.
- Ja elektrības padeves vads ir bojāts, lai izvairītos no nelaimes gadījumiem, to jānomaina ražotājam, servisa pārstāvim vai kvalificētam speciālistam
- Bērni nevar veikt tīrīšanas un apkopes darbus bez uzraudzības.

Lietošanas norādījumi

duojama naudoti tik namuose ir patalpose.

- Vaikai nuo 8 metų i ar smensy, kurių fiziniai, jutimo arba protiniai gebėjimai riboti, arba kuriems trūksta patirties ir žinių, šį prietaisą gali naudoti tik tuomet, jei jie prižiūrimi arba jiems buvo suteikti nurodymai, kaip saugiai naudoti prietaisą, ir jei jie supranta su prietaisu naudojimu susijusius pavojus.
- Vaikus reikia prižiūrėti, kad jie nežaistų su šiuo prietaisu.
- Siekiant išvengti pavojaus, pažeistą maitinimo laidą privalo pakeisti gamin- tojas, klientų aptarnavimo atstovas arba panašios kvalifikacijos asmenys.
- Neprižiūrimi vaikai negali atlikti valymo ir naudotojo atliekamos priežiūros darbų.

Naudojimo instrukcija

Gaminio apžvalga

Dėžėje yra:

1x vakuumavimo aparatas

1x vakuumavimo aparato ritinėliai (28 cm x 6 m)

1x žarnelės jungtis (išoriniam impulsiniam vakuamatoriui ir prijungimui prie maisto talpyklų)

- External Pulse Vacuum / Išorinis impulsinis vakuamatorius: naudokite su žarnelės jungtimi ir maisto talpykle vakuumui talpyklėje sudaryti
- Rankena: atidaro ir uždaro dangtelį
- Tarpiklis. Yra du tarpikliai (apatinis ir viršutinis)
- Ritinėlių dėklas
- Pjoviklis: stumkite pjoviklį į kitą galą maišeliui nupjauti
- Vakuumavimo kamera: įdėkite maišelį į kamerą naudojimui
- Nuimamas lašinamasis dėklas
- Sandarinamasis elementas: sukuria dvigubą sandariklį

Funkcijos

Vakuumavimas ir sandarinimas (Vacuum & Seal): automatinė funkcija – automatiškai vakuumuoja ir užsandarina maišelį

Drėgnas (Moist): išankstinė nuostata drėgnam ir marinuotam maistui (t. y. mėsa, žuvis ir pan.). Pasirinkite prieš naudodami vakuumavo ir sandarinimo, sandarinimo ar impulsinę funkciją

Džiovinimas (Dry): išankstinė nuostata sausam maistui (t. y. ryžiams, kruopoms ir pan.). Pasirinkite prieš naudodami vakuumavimo ir sandarinimo, sandarinimo ar impulsinę funkciją

Sandarinimas (Seal): sandarinimo funkcija (sukuriamas dvigubas sandari- klis). Naudojama sudarant maišelį arba naudojant impulsinę funkciją.

Impulsinis (Pulse): rankinė vakuumavimo funkcija (paspauskite vakuumuoti) delikaicmai ir minkštam maistui (pvz., vaisiams, duonai ir pan.). Pasiekus tinkamą vakumo lygį, naudokite sandarinimo funkciją maišeliui užsandarinti.
Išorinis impulsinis vakuamatorius (External Pulse Vacuum): naudokite žarnos jungtį prijungti prie vakuumuojamos maisto talpyklės ir spauskite Vakuumuoti.

Trikčių šalinimas

Prietaisas vakuoja, bet prastai sandarina

Izstrādājuma pārskats

Komplektācija:

1x Vakuuma iepakojtājs

1x Vakuuma iepakojšanas ruļļi (28 cm x 6 m)

1x Šļūtenes savienotājs (ārējam pulsa vakuumam un pieslēgšanai pie pārtikas tvērtēm)

- External Pulse Vacuum / Ārējais pulsa vakuums: Lietošanai ar šļūtenes savienotāju un pārtikas tvērtnēm, lai veidotu vakuumu tvērtnē
- Rokturis: Atver un noslēdz vāku
- Blīvējums Komplektācijā iekļauti divi blīvējumi (apakšējais un augšējais)
- Ruļļa glabāšanas vieta
- Griešanas rīks: Pabīdiet griešanas rīku uz otru galu, lai nogrieztu maisu
- Vakuuma kamera: Ievietojiet maisu kamerā lietošanai
- Noņemama pilnenu paplāte
- Iepakojšanas elements: Veido dubultu iepakojumu

Funkcijas

Vakuumējiet un iepakojiet (Vacuum & Seal): Auto funkcija — automātiski vakuumē un iepako maisu

Mīrums (Moist): Iepriekšējs iestatījums mitram un marinētam ēdienam (piem., gaļai, zivīm u.t.t.). Izvēlieties to pirms funkcijām Vakuumējiet un iepakojiet, Iepakot vai Puls.

Saus (Dry): Iepriekšējs iestatījums sausam ēdienam (piem., risiem, graudiem u.t.t.). Izvēlieties to pirms funkcijām Vakuumējiet un iepakojiet, Iepakot vai Puls.

Iepakojums (Seal): Iepakojšanas funkcija (veido dubultu iepakojumu) Lieto, kad tiek veidots maiss vai izmantota funkcija Puls.

Puls (Pulse): Manuāla vakuuma funkcija (piespiest, lai vakuumētu) trausliem un mīkstiem ēdieniem (piem., augļiem, maizei u.t.t.). Pēc pareizās vakuuma pakāpes sasniegšanas lietojiet iepakojšanas funkciju, lai iepakotu maisu.

Ārējais pulsa vakuums (External Pulse Vacuum): Lietojiet šļūtenes savienotāju, lai pievienotu pie vakuuma pārtikas tvērtnes, un piespiediet pogu Vakuumus.

Problēmrīsināšana

Vakuums darbojas, taču iepakojšanas funkcija nedarbojas labi

Pārbaudiet, vai maisa ārējā malā ir šķidrums, eļļas traips vai skaidas. Ja jā, notīriet maisa malu un mēģiniet vēlreiz.

Pārbaudiet, vai sildelements ir bojāts, un pārliecinieties, ka iestatījums ir pareizs. Ja tas ir bojāts, gādājiet, lai to nomaina speciālists un lai tas būtu uzstādīts pareizi.

Pārbaudiet, vai iepakojšanas sloksne ir bojāta. Ja tā ir bojāta, gādājiet, lai iepakojšanas sloksni nomaina speciālists un lai tā būtu uzstādīta pareizi. Pārbaudiet, vai maisa malas nav saburzjušās. Ja jā, izņemiet dažus produktus, lai maisos būtu pietiekami daudz vietas un to varētu noslēgt, izlīdziniet maisa atveri un mēģiniet vēlreiz.

Iepakojšanas funkcija darbojas, bet vakuums nedarbojas.

Pārbaudiet, vai blīve nav deformēta. Ja tā ir deformēta, nomainiet to un mēģiniet vēlreiz.

Pārbaudiet, vai maiss ir ievietots vakuuma kamerā. Ja nav, ievietojiet maisu malas vakuuma kamerā.

Vakuums nedarbojas pareizi arī tad, kad ierīce ir ieslēgta.

Pārbaudiet, vai maiss ir ievietots vakuuma kamerā.

Maiss pēc vakuuma funkcijas piepūšas.

Vai produkti ir asi? Produktus, kas dabiski ir asāki, jāsasaldē vai jāliek ledus-

Patikrinkite, ar maišelio išorināme krašte yra skysčio, aliejaus dėmių ar likučių. Jeigu yra, išvalykite maišelio kraštą ir bandykite dar kartą.

Patikrinkite, ar nepažeistas kaitinimo elementas ir tinkamas nustatymas.

Jeigu pažeistas, tegul specialistas pakeičia kaitinimo elementą, ir patikrinkite, ar jis gerai įdėtas.

Patikrinkite, ar nepažeista sandarinimo juostelė. Jeigu pažeista, tegul specia- listas pakeičia sandarinimo juostelę, ir patikrinkite, ar ji gerai įdėta. Patikrinkite, ar maišelio kraštas nesusiraukšlėjęs. Jeigu taip, išimkite šiek tiek maišo, kad maišeliuose būtų pakankamai vietos užsandarinti, išlyginkite maišelio angą ir bandykite dar kartą.

Sandarina gerai, bet nevakuumuoja

Patikrinkite, ar tarpiklis nedeformuotas? Jeigu deformuotas, pakeiskite jį ir bandykite dar kartą.

Patikrinkite, ar maišelis įdėtas į vakuumavimo kamerą. Jeigu ne, įdėkite maišelio kraštą į vakuumavimo kamerą.

Tinkamai nevakuumuoja, nors prietaisas įjungtas.

Patikrinkite, ar maišelis įdėtas į vakuumavimo kamerą

Po vakuumavimo maišelis išsipučia

Ar maistas sugedęs? Maistas, kuris natūraliai greičiau genda, turi būti po vakuumavimo užšaldytas arba atvėsintas, kad jo naudojimo trukmė būtų ilgesnė. Vakuumavimas negarantuoja, kad maistas niekada nesuges.

Patikrinkite, ar supakavote šviežias daržoves ar vaisius. Visų šviežių daržovių ar vaisių ir sėklų negalima užvakuumavus laikyti kambario temperatūroje dėl fotosintezės ir respiracijos. Laikykite juos šaldytuve ar šaldiklyje.

Maišelis išsilydo

Naudokite tik originalius vakuumavimo maišelius ir ritinėlius

PRIETAISO ŠALINIMAS IR PERDIRBIMAS

APLINKOS APSAUGA

Baigus gaminį naudoti, jis turi būti atiduotas į specialų atliekų perdirbimo centrą.



Ant gaminio arba jo pakuoinės esantis simbolis rodo, kad šis produktas negali būti laikomas buitinėmis atliekomis. Vietoj to jis turi būti perduotas tinkamam elektros ir elektroninės įrangos perdirbimo punktui. Užtikrindami, kad šis produktas būtų tinkamai utilizuotas, padėsite išvengti galimų neigiamų pa- dariniių aplinkai ir žmonių sveikatai, kuriuos kitaip galėtų sukelti netinkamas šio produkto tvarkymas atliekomis. Norėdami gauti išsamesnės informacijos apie šio gaminio perdirbimą, kreipkitės į vietinę miesto įstaigą, buitiniių atliekų šalinimo tarnybą arba parduotuvę, kurioje įsigijote gaminį.

skapi pēc apstrādes ar vakuumu, lai pagarinātu to derīguma termiņu. Taču vakuuma izmantošana negarantē, ka produkti nekad nesabojāsies. Pārbaudiet, vai jūs iesaiņojāt svaigus dārzeņus vai augļus. Visi svaigie dārzeņi vai augļi un sēklas nav piemēroti glabāšanai istabas temperatūrā pēc apstrā- des ar vakuumu. Fotosintēzes un elpošanas dēļ. Glabājiet tos ledusskapī vai saldētavā.

Maiss izkūst.

Lietojiet tikai oriģinālos vakuuma iepakojšanas maisus un ruļļus.

ATBRĪVOŠANĀS NO IERĪCES UN TĀS OTRREIZĒJĀ PĀRSTRĀDĒ

APKĀRTĒJĀS VIDĒS AIZSARDZĪBA

Pēc ierīces mūža beigām tā jānogādā tam īpaši pielāgotā atkritumu otrreizēj- jās pārstrādes centrā.



Simbols uz izstrādājuma vai tā iesaiņojuma norāda, ka šo izstrādājumu nedrīkst izmantot kā sadzīves atkritumus. Tā vietā to nodod attiecīgajā savākšanas punktā elektrisko un elektronisko iekārtu pārstrādei. Nodrošinot šī izstrādājuma pareizu utilizāciju, jūs palīdzēsit novērst iespējamas negatīvas sekas videi un cilvēku veselībai, ko citādi varētu izraisīt šī produkta neatbils- toša apiešanās ar atkritumiem. Lai iegūtu sīkāku informāciju par šī izstrādā- juma pārstrādi, lūdzu, sazinieties ar vietējo pilsētas biroju, sadzīves atkritumu savākšanas dienestu vai veikalu, kurā iegādājāties produktu.

NL - Veiligheidsvoor-zorgsmaatregelen

Veiligheidsvoorzorgsmaatregelen - Lees de hele bruiksaanwijzing door. Lees de bruiksaanwijzing nauwkeurig door vóórdat u het apparaat gebruikt. Alleen voor huishoudelijk gebruik.

- Het apparaat is niet bedoeld om gebruikt te worden door iemand (inclusief kinderen) die verminderde fysieke, zintuiglijke of geestelijke capaciteiten heeft, of de ervaring en kennis ontbeert, tenzij hij/zij hulp bij of onderricht krijgt in het gebruik van het apparaat.
- Zorg ervoor dat voordat de stekker in het stopcontact gestoken wordt en dat het deksel van de machine niet vergrendeld is. Haal de stekker uit het stopcontact wanneer het niet in gebruik is of voordat het gereinigd wordt.
- Dit apparaat is geen speelgoed. Wanneer het gebruikt wordt in de nabijheid van kinderen moet er goed opgelet worden. Dit apparaat moet op een veilige plek, buiten het bereik van kinderen, opgeborgen worden.
- Gebruik geen hulpstukken die niet aanbevolen of meegeleverd zijn en gebruik dit apparaat niet voor doeleinden anders dan het beoogde gebruik.
- Stop onmiddellijk met het gebruik van de machine als het snoer beschadigd is en laat het door een specialist vervangen.
- Uit de buurt van bewegende delen houden.
- Raak het hete verzegelingselement, dat zich op de rand van de bovenste behuizing van deze machine bevindt, niet aan. Het is heet en u kunt zich eraan branden.
- Dit apparaat niet zelf repareren.
- Het apparaat niet gebruiken als het gevallen is of wanneer het beschadigd lijkt te zijn.
- Voorkom het volgende: aan het snoer trekken of dragen, het snoer als een handvat gebruiken, het snoer in een deur klemmen of het snoer om scherpe randen of hoeken trekken. Het apparaat niet over een snoer bewegen en niet gebruiken wanneer het snoer en/of de stekker nat is/zijn.
- Uit de buurt van het gas, hete oven, elektrische brander of andere hete oppervlakken houden. Dit apparaat niet op natte of hete oppervlakken, of in de buurt van een warmtebron gebruiken.
- Het wordt aanbevolen om geen verlengsnoer met deze unit te gebruiken. Echter, als er één gebruikt wordt, dan moet het een gelijke of betere classificatie hebben dan dit apparaat.
- Om tensels te voorkomen bij het uittrekken van de stekker, moet de stekker, en niet het snoer, er uit getrokken worden.
- Voordat u de stekker er in steekt of het apparaat gebruikt, moet u er voor zorgen dat uw handen droog zijn en u de handelingen veilig kunt uitvoeren. 15. Wanneer het apparaat 'aan' of in de werkstand staat, moet het altijd op een stabiele ondergrond, zoals een tafel of een werkblad, staan.
- Dit apparaat hoeft niet gesmeerd te worden met bijv. smeerolies of water.
- Het apparaat, het snoer of de stekker nooit in water of andere vloeistoffen onderdompelen.
- Dit apparaat niet buitenshuis of op een natte ondergrond gebruiken. Het is alleen aanbevolen voor huishoudelijk en binnenshuis gebruik.
- Dit apparaat kan gebruikt worden door kinderen vanaf 8 jaar en ouder, en door mensen met beperkte lichamelijke, zintuiglijke of mentale capaciteiten,

NO - Sikkerhetsregler

Sikkerhetsregler - Les alle instruksjonene

Les brukerveiledningen nøye før du bruker apparatet.

Kun for husholdningsbruk.

- Apparatet skal ikke brukes av personer (inkludert barn) med nedsatte fysiske, sensoriske eller mentale evner, eller mangel på erfaring og kunnskap, med mindre de har fått tilsyn eller instruksjon.
- Før du setter i eller trekker ut støpslet fra stikkontakten, må du forsikre deg om at dekslet til maskinen er i ulåst tilstand. Trekk støpslet ut av stikkontakten når den ikke er i bruk eller for rengjøring.
- Dette apparatet er ikke et leketøy, når det brukes av eller i nærheten av barn, må du være ekstra oppmerksom. Oppbevar dette apparatet på et trygt sted, utilgjengelig for barn.
- Bruk ikke tilbehør som ikke er anbefalt og bruk ikke dette apparatet til andre formål, bortsett fra dets tiltenkte bruk.
- Slutt å bruk maskinen umiddelbart hvis strømledningen er skadet og be om profesjonell hjelp for å erstatte den.
- Hold deg unna bevegelige deler.
- Berør ikke det varme tetningselementet som ligger på kanten av maskinens tophus. Den er varm og kan gi deg brannår.
- Du skal ikke reparere apparatet selv.
- Bruk ikke apparatet hvis det har falt eller hvis det ser ut til å være skadet. 10. Unngå følgende: å dra eller løfte med strømledningen, å bruke ledningen som et håndtak, å lukke en dør på ledningen eller dra ledningen rundt skarpe kanter eller hjørner. Bruk ikke apparatet over strømledningen eller ledningen og/eller støpslet er vått.
- Må holdes unna varm gass, oppvarmet ovn, elektrisk brenner eller andre varme overflater. Bruk ikke apparatet på en våt eller varm overflate eller i nærheten av en varmekilde.
- Det anbefales ikke å bruke en skjøteledning med denne enheten. Hvis en brukes, må den imidlertid ha lik eller overskridende klassifisering som klassifiseringen av dette apparatet.
- Når du tar ut støpslet fra stikkontakten må du trekke ut støpslet ved å trekke i støpselet, ikke i ledningen.
- Før du setter støpslet tilbake må du påse at hendene dine er tørre og trygge for handlingene.
- Når PÅ er arbeidsposisjon, påse å alltid være på en stabil overflate, slik som et bord eller en disk.
- Det er ikke nødvendig å bruke smøremiddel, for eksempel smøreoljer eller vann, på dette apparatet
- Dypp ikke produktet, strømledningen eller støpslet i vann eller andre væsker.
- Bruk ikke dette apparatet utendørs eller på en våt overflate, det anbefales kun til husholdnings- og innendørsbruk.
- Dette apparatet kan brukes av barn fra 8 år og personer med reduserte fysiske, sensoriske eller mentale evner eller mangel på erfaring og kunnskap hvis de har fått tilsyn eller instruksjon om bruk av apparatet på en sikker måte og forstår farene som er involvert.

of met ontoereikende kennis en ervaring, als dit gebeurt onder toezicht, of als ze hiervoor instructies hebben gekregen met betrekking tot het veilige gebruik van het apparaat en als ze begrijpen welke risico's hieraan zijn verbonden.

20. Houd toezicht op kinderen om te voorkomen dat zij met het apparaat gaan spelen.

21. Als het netsnoer beschadigd is, moet het door de fabrikant, zijn service agent of gelijksoortig gekwalificeerd persoon worden vervangen om een gevaarlijke situatie te voorkomen.

22. Reiniging en onderhoud mag niet zonder toezicht door kinderen worden uitgevoerd.

Gebruiksaanwijzing

Productoverzicht

In de doos:

1x Vacuum Sealer

1x Vacuum Sealer Rollen (28cm x 6m)

1x Slangaansluiting (voor Extern Pulserende Vacuüm en aansluiting op voedselcontainers)

- External Pulse Vacuum / Extern Pulserende Vacuüm: Met de slangaan-sluiting en voedselcontainer gebruiken om een vacuüm in de container te creëren
- Handgriep: Opent en sluit het deksel
- Ventiel. Er zijn twee ventielen (onder en boven)
- Rollen bewaren
- Schaafmes: Schuif het schaafmes naar het andere einde voor het afsnijden van de zak
- Vacuümkamer: Plaats de zak in de kamer om het te kunnen gebruiken
- Uitneembare lekbak
- Verzegelingselement: Creëert dubbele verzegeling

Functies

Vacuüm & Verzegeling (Vacuum & Seal): Auto-functie - De zak automatisch vacuüm trekken & verzegelen

Sappig (Moist): Vooraf instellen voor sappig en gemarineerd voedsel (bijv. vlees, vis, enz.). Selecteer voordat u Vacuüm & Verzegelen, Verzegelen of de Pulseerfunctie gebruikt.

Droog (Dry): Vooraf instellen voor droog voedsel (bijv. rijst, granen, enz.). Selecteer voordat u Vacuüm & Verzegelen, Verzegelen of de Pulseerfunctie gebruikt.

Verzegelen (Seal): Verzegelfunctie (creëert een dubbele verzegeling). Gebruik bij het creëren van een zak of bij het gebruik van de pulseerfunctie.

Pulseren (Pulse): Handmatige vacuümfunctie (indrukken voor vacuüm trekken) voor delicaat en zacht voedsel (bijv. Fruit, brood, enz.). Gebruik de verzegelingsfunctie om de zak te verzegelen, nadat het juiste vacuüm bereikt is.

Extern Pulserende Vacuüm (External Pulse Vacuum): Gebruik de slangaan-sluiting om op de vacuüm voedselcontainer aan te sluiten en zuig vacuüm.

Probleemoplossing

Het zuigt vacuüm, maar de verzegelingsfunctie is niet goed

Controleer of de buitenste rand van de zak vloeistoffen, olievlakken of schilfers bevat? Indien dat het geval is, reinig dan de rand van de zakken en

- Barn skal holdes under oppsyn slik at de ikke leker med apparatet.
- Dersom strømledningen er skadet, må den erstattes av produsenten, serviceagenten eller et autorisert serviceverksted for å unngå fare.
- Rengjøring og vedlikehold skal ikke utføres av barn uten tilsyn.

Bruksanvisning

Produktoversikt

I boksen:

1x Vakuumpakker

1x Vakuumpakker-ruller (28cmx6m)

1x Slangetilkobling (for Ekstern pulsvakuum og tilkobling til matbeholdere)

- External Pulse Vacuum / Ekstern pulsvakuum: Bruk med slangekoblingen og matbeholderen for å skape vakuum i beholderen
- Håndtak: Åpner og låser lokket
- Pakning. Du finner 2 pakninger (nedre og øvre)
- Lagring av ruller
- Kutter: Skli kutteren til den andre enden for å kutte posen
- Vakuumkammer: Plasser posen i kammeret for bruk
- Avtakbart dypepbrett
- Forselingslement: Lager dobbel forsegling

Funksjoner

Vacuum & Seal: Autofunksjon - Automatisk vakuum & forsegling av posen

Fuktighet (Moist): Forhåndsinnstilling for fuktige og marinerte matvarer (dvs. kjøtt, fisk osv.) Velg først mellom Vacuum & Seal, Seal- eller Pulse-funksjonen

Tørr (Dry): Forhåndsinnstilling for tørre matvarer (dvs. ris, melprodukter osv.) Velg først mellom Vacuum & Seal, Seal- eller Pulse-funksjonen

Forsegling (Seal): Forseglingsfunksjon (lager en dobbel forsegling) Brukes når du lager en pose eller bruker pulsfunksjon.

Pulsfunksjon (Pulse): Manuell vakuum-funksjon (trykk for vakuumpakking) for ømfintlige og myke matvarer (f.eks. frukt, brød osv.). Etter at riktig vaku-

um er oppnådd, bruk Seal-funksjonen for å forsegle posen.

Ekstern pulsvakuum (External Pulse Vacuum): Bruk slangetilkoblingen for å koble til vakuum-matbeholder og trykk på vakuum.

Feilsøking

Vakuum-funksjonen virker, men forseglingsfunksjonen er ikke bra

Sjekk om ytterkanten av posen har væske, oljeflekker eller er fliset? Hvis ja, rengjør kanten på posene og prøv igjen.

Sjekk om varmeelementet er skadet og innstillingen er riktig? Hvis det er skadet, må du be om profesjonell hjelp for å erstatte varmeelementet og sørge for at det blir riktig installert.

Sjekk om tetningslisten er skadet? Hvis den er skadet, må du be om profesjo-nell hjelp for å erstatte tetningslisten og sørge for at blir riktig installert.

Sjekk om kanten på posen er rynkete? Hvis ja, ta ut noen matvarer slik at posene har nok plass til å forsegle og glatte posemunnen og prøv igjen.

Forseglingsfunksjonen er bra, men vakuum dannes ikke

Sjekk om pakningen er deformert? Hvis deformert, erstatt den og prøv på nytt.

Sjekk om posen er plassert i vakuumkammeret? Hvis ikke, kan du plassere kanten på posene i vakuumkammeret.

Vakuum dannes ikke selv om maskinen er på?

probeer het opnieuw.

Controleer of het verwarmingselement beschadigd en de instelling correct is? Indien het beschadigd is laat het verwarmingselement dan door specialist vervangen en zorg ervoor dat het goed geïnstalleerd is.

Controleer of de verzegelingsstrook beschadigd is? Indien dit beschadigd is laat de verzegelingsstrook dan door specialist vervangen en zorg ervoor dat het goed geïnstalleerd is.

Controleer of de rand van de zak gerimpeld is? Wanneer dat het geval is, haal er dan wat voedsel uit zodat de zakken genoeg ruimte hebben om afgesloten te kunnen worden, strijk de zakopening weer glad en probeer het opnieuw.

Verzegeling is goed, maar kan niet vacuüm getrokken worden

Controleer of het ventiel gedeformeerd is? Indien het gedeformeerd is, vervang het en probeer het opnieuw.

Controleer of de zak in de vacuümkamer geplaatst is? Als dat niet het geval is, plaats de rand van de zak dan in de vacuümkamer.

Het zuigt niet goed vacuüm, zelfs als de machine aan staat?

Controleer of de zak in de vacuümkamer geplaatst is

De zak blaast op nadat het vacuüm getrokken is

Is het voedsel zuur? Voedsel dat van nature zuur is moet nadat het vacuüm getrokken is bevroren worden of in de koelkast bewaard worden, zodat de levensduur verlengd kan worden. Vacuüm trekken betekent niet dat het voedsel nooit kan bederven.

Controleer of u verse groeten of fruit heeft ingepakt? Alle verse groenten of fruit en zaden zijn, nadat deze vacuüm getrokken zijn, niet geschikt om op kamertemperatuur bewaard te worden. Als gevolg van fotosynthese en respiratie. Bewaar het in de koelkast of diepvries.

De zak smelt

Gebruik alleen originele vacuümmzakken en -rollen

WEGGOOIEN EN RECYCLEN VAN HET APPRAAT HET MILIEU BESCHERMEN

Aan het einde van de levensduur van het product moet dit naar een speciaal daarvoor aangepaste vuilnisbelt gebracht worden.



Het symbool op het product of de verpakking geeft aan dat dit product niet als huishoudelijk afval behandeld mag worden. In plaats daarvan moet het worden overgedragen aan het juiste inzamelingspunt voor de recycling van elektrische en elektronische apparatuur. Door ervoor te zorgen dat dit product op de juiste manier wordt verwijderd, helpt u mogelijke negatieve gevolgen voor het milieu en de menselijke gezondheid te voorkomen, die anders zouden kunnen worden veroorzaakt door de onjuiste afvalverwerking van dit product. Voor meer gedetailleerde informatie over de recycling van dit product, kunt u contact opnemen met uw gemeente, uw reinigingsdienst voor huishoudelijk afval of de winkel waar u het product hebt gekocht.

Sjekk at posen er plassert i vakuumkammeret?

Posen blåses opp etter vakuum

Er maten etsende? Mat som er naturlig mer etsende, må fryses eller kjøles ned etter vakuum, slik at holdbarheten forlenges. Men husk at vakuumpak-king garanterer ikke at matvarene aldri blir fordervet.

Sjekk om du har pakket friske grønnsaker eller frukt? Friske grønnsaker eller frukt og frø egner seg ikke til lagring i romtemperatur etter vakuumpakking. På grunn av fotosyntesen og respirasjonen. De må lagres i kjøleskapet eller fryseren.

Posen smelter

Bruk kun originale vakuumpakking-poser og -ruller

AVHENDING OG GJENVINNING AV ENHETEN MILJØBESKYTTELSE

Når produktets levetid er slutt, skal den leveres til et egnet avfallsgjenvin-ningsstener.



Symbolet på produktet eller på emballasjen forteller at dette produktet ikke skal behandles som vanlig husholdningsavfall. I stedet skal det leveres til et aktuelt innsamlingspunkt for resirkulering av elektrisk og elektronisk utstyr. Ved å sørge for at dette produktet kasseres på riktig måte vil du bidra til å hindre potensielle negative konsekvenser for miljøet og menneskelig helse, som ellers ville kunne forårsakes av feil avfallshåndtering når det gjelder dette produktet. Hvis du ønsker mer detaljert informasjon om resirkulering av dette produktet, kan du kontakte kommunen, renovasjonstjenesten eller butikken der du kjøpte produktet

PT - Precauções de sigurança

Precauções de sigurança - Leia todas as instruções
Leia cu​idadosamente todas as instruções antes de utiliza​r o apar​e​lho.
Apenas para utiliza​ção em espa​ços interio​res.

- O apar​e​lho n​o deve ser utiliza​t​o por perso​as (incluindo cria​nças) com capacida​tes f​isice, senso​riais ou men​tales reduzi​das, ou com falta de experi​en​cia e cono​ș​timen​tos, a men​os que l​hes tenha sido dada supervi​s​o​n ou instru​ções.
- Antes de liga​r o cabo à toma​da de para​de ou de o desliga​r, garan​tir que a tampa da mă​ș​ina est​ă desblo​queada. Desliga​r a fi​cha de toma​da quando n​o estive​r a ser utiliza​do ou antes da lim​peza.
- Este apar​e​lho n​o   un brin​quedo, quan​do utiliza​do por ou perto de cria​nças,   neces​s​ario presta​r muita aten​ci​o​n. Conserva​r este apar​e​lho num loca​l segu​ro, fora do alca​nce das cria​nças.
- N​o utiliza​r quai​sque​r acces​s​o​rios que n​o se​jam recomen​da​tos ou utiliza​re e n​o utiliza​r este apar​e​lho para out​ros fins, exceto para a sua utiliza​ci​o​n prevista.
- Para​r imedia​tamente o uso da mă​ș​ina se o cabo estive​r danifica​do e providen​ciar a sua substitu​ci​o​n por un profi​s​ional.
- Man​te​r-se afa​stado de pe​ças em movimen​to.
- N​o toca​r no elemen​to de selagem que​nte situa​do na borda da arma​ç​o​n superior desta mă​ș​ina. Est​ă que​nte e pode queima​r.
- N​o repara​r este apar​e​lho pelos pr​o​prios me​ios.
- N​o utiliza​r o apar​e​lho se este t​iv​er caido ou se pare​ce​r est​ar danifica​do.
- Evita​r fa​zer o segu​inte: puxa​r ou transpor​ta​r pelo cabo, usa​r o cabo como puxa​do​r, fe​char una porta sobre o cabo ou puxa​r o cabo à volta de aresta​s ou cantos afia​dos. N​o aciona​r o apar​e​lho pelo cabo ou o cabo e/ou a fi​cha est​ă molhada.
- Man​te​r afa​stado de g​as que​nte, forno aque​cido, queimado​r el​e​ctrico ou quai​que​r outra su​perfi​cie que​nte. N​o utiliza​r este apar​e​lho sobre una su​perfi​cie h​u​mida ou que​nte ou perto de una fonte de calor.
- Recomen​da-se a n​o utiliza​ci​o​n de una exten​s​o​n com esta unida​de. No entan​to, se for utiliza​da, deve​r tena clas​sifi​ca​ci​o​n igual ou superior à do venila​do​r deste apar​e​lho.
- Quando desliga​r a fi​cha de toma​da para evita​r quai​que​r ferimen​to, desliga​r puxando a fi​cha, n​o o cabo.
- Antes de liga​r ou opera​r, garan​tir que as suas m​ao​s est​ao se​cas e seguras para realiza​r as a​ci​o​es.
- Quando ON ou em po​zi​ci​o​n de traba​lho, esta​r sem​pre sobre una su​perfi​cie esteva​l, como mesa ou balc​ao.
- N​o   neces​s​ario utiliza​r quai​que​r lubrifica​nte, tal como ole​os lubrifica​ntes ou  gua, neste apar​e​lho.
- N​o submergi​r o apar​e​lho, o cabo el​e​ctrico ou a fi​cha em  gua ou quai​que​r outro liqui​do.

RO - Recomandări privind siguranța

Recomandări privind siguranța - Citiți toate instrucțiunile înainte de a utiliza aparatul citiți cu atenție instrucțiunile de utilizare. Doar pentru uz casnic.

- Aparatul nu trebuie utilizat de persoane (inclusiv copii) cu capacități fizice, senzoriale sau mentale reduce sau care nu au experiență și cunoștințe, cu excepția cazului în care au fost supravegheate sau instruite.
- Înainte de a conecta cablul la priză de perete sau de a-l deconecta, capacul mașinii trebuie să fie în stare deblocată. Deconectați de la priză când nu este folosit sau înainte de curățare.
- Acest aparat nu este o jucărie, atunci când este utilizat de către sau în apropierea copiilor, este necesară o atenție deosebită. A se păstra aparatul într-un loc sigur, a nu se lăsa la îndemâna copiilor.
- Nu utilizați accesoriile care nu sunt recomandate sau desemnate și nu utilizați acest aparat în alte scopuri decât cele pentru care este destinat.
- Opriiți imediat utilizarea mașinii în cazul în care cablul este deteriorat și solicitați înlocuirea acestuia de către un profesionist.
- Păstrați departe de piesele în mișcare.
- Nu atingeți elementul de sigilare la cald situat pe marginea carcasei superioare a acestei mașini. Acesta este fierbinte și s-ar putea să suferiți arsuri.
- Nu reparați singur acest aparat.
- Nu utilizați aparatul dacă a căzut sau dacă pare să fie deteriorat.
- Evitați să faceți următoarele: trageți sau transportați de cablu, utilizați cablul ca mână, închideți o ușă pe cablu sau trageți cablul în jurul marginilor sau colțurilor ascuțite. Nu utilizați aparatul peste cablu sau cablu și/sau ștecherul este umed.
- Păstrați departe de gaze fierbinți, cuptor încălzit, arzător electric sau orice alte suprafețe fierbinți. Nu utilizați acest aparat pe o suprafață umedă sau fierbinte sau în apropierea unei surse de căldură.
- Se recomandă să nu folosiți un prelungitor cu acest aparat. Cu toate acestea, dacă se utilizează unul, acesta trebuie să aibă o valoare nominală egală sau mai mare decât cea a acestui aparat.
- Atunci când deconectați aparatul pentru a evita oare vătămare, vă rugăm să deconectați trăgându-l de ștecher, nu de cablu.
- Înainte de conectare sau operare, asigurați-vă că aveți mâinile uscate și sigure pentru a efectua acțiunile.
- Când este PORNIT sau în poziția de lucru, stă întotdeauna pe o suprafață stabilă, cum ar fi masa sau blatul.
- Nu este necesar să utilizați lubrifianți, cum ar fi uleiuri lubrifiante sau apă, pe acest aparat.
- Nu introduceți aparatul, cablul de alimentare sau ștecherul în apă sau în orice alt lichid.
- Nu utilizați acest aparat în aer liber sau pe o suprafață umedă, este recomandat numai pentru uz casnic și interior.
- Acest aparat poate fi utilizat de copii cu vârste de la 8 ani în sus și de persoane cu capacități fizice, senzoriale sau mintale reduce sau cărora le lipsesc experiența și cunoștințele numai dacă au fost supervizate sau instruite în utilizarea sigură a înțeleg pericolele la care se expun.
- Copiii trebuie supravegheați pentru a vă asigura că nu se joacă cu aparatul.
- Dacă e deteriorat cablul de alimentare, trebuie să fie înlocuit de către

- Não utilizar este aparelho ao ar livre ou sobre uma superfície molhada,   recomendado apenas para uma utilizaç o dom stica e em interiores.
- Este aparelho n o pode ser utilizado por crianç as com idade igual ou superior a oito anos e por pessoas com capacidades f sicas, sensoriais ou mentais reduzidas ou com pouca experi ncia e conhecimentos, desde que as mesmas sejam supervisionadas ou instr das relativamente   utilizaç o do aparelho de forma segura e compreendam os perigos envolvidos.
- As crianç as devem ser vigiadas para assegurar que n o brincam com o aparelho.
- Se o cabo de alimentaç o estiver danificado, deve ser substituído pelo fabricante, pelo agente de assist ncia ou por pessoas igualmente qualificadas, para evitar quaiquer perigos.
- A limpeza e a manutenç o b sica n o podem ser efetuadas por crianç as sem supervisi o.

Instruções de utilização

Descrição geral do produto

Na caixa:

1x Selador a V cuo

1x Rolos Seladores a V cuo (28cmx6m)

1x Conector flexivel (para o v cuo por Impulso Externo e ligaç o a recipientes para alimentos)

- External Pulse Vacuum / V cuo por Impulso Externo: Utilizar com o conec-tor flexivel e o recipiente para alimentos para criar v cuo no recipiente
- Pega: Abre e bloqueia a tampa
- Junta. Existem duas juntas (inferior e superior)
- Armazenamento do Rolo
- Cortador: Deslizar o cortador para a outra extremidade para cortar o saco
- C mara de V cuo: Colocar o saco dentro da c mara para utilizaç o
- Bandeja de gotejamento removivel
- Elemento de Selagem: Cria selo duplo

Funções

V cuo e Selagem (Vacuum & Seal): Funç o Auto - Cria v cuo e sela auto-maticamente o saco

H midos (Moist): Predefiniç o para alimentos h midos e marinados (ou seja, carne, peixe, etc.) Selecione antes de utilizar a funç o V cuo e Selagem, Selagem ou Impulso

Secos (Dry): Predefiniç o para alimentos secos (ou seja, arroz, gr os, etc.) Selecione antes de utilizar a funç o V cuo e Selagem, Selagem ou Impulso

Selagem (Seal): Funç o de selagem (cria um selo duplo). Utilizada ao criar um saco ou ao utilizar a funç o Impulso.

Impulso (Pulse): Funç o de v cuo manual (pressionar para criar v cuo) para alimentos delicados e macios (ou seja, frutos, p o, etc.). Depois de obtido o v cuo correto, utilizar a funç o Selagem para selar o saco.

V cuo por Impulso Externo (External Pulse Vacuum): Utilizar o conector flexivel mangueira para ligar ao recipiente de alimentos a v cuo e pressionar v cuo.

- produc tor, de Serviciul s u de Asistenț  sau de o persoan  calificat  corespunz tor, pentru a se evita pericolele
- Operațiunile de curățare și de  ntreținere nu trebuie executate de c tre copiii f r  supraveghere.

Instrucțiuni de utilizare

Prezentarea produsului

În cutie:

1x aparat de sigilare cu vid

1x role pentru aparat de sigilare cu vid (28 cm x 6 m)

1x conector furtun (pentru vidare cu pulsare extern  și conectare la recipientele pentru alimente)

- External Pulse Vacuum / Vidare cu pulsare extern : Utilizați cu conectorul furtunului și recipientul pentru alimente pentru a crea vid în recipient
- M ner: Deschide și blocheaz  capacul
- Garnitur . Exist  dou  garnituri (inferioar  și superioar )
- Depozitarea rolei
- Dispozitiv de tăiere: Glisiți dispozitivul de tăiere la cel lalt cap t pentru a tăia punga
- Camera de vid:  zeșăți punga în interiorul camerei pentru utilizare
- Tava de scurgere detașabil 
- Element de sigilare: Creeaz  sigiliu dublu.

Funcții

Vidare și Sigilare (Vacuum & Seal): Funcție automat  - videaz  și sigileaz  automat punga

Umede (Moist): Presetare pentru alimente umede și marinate (de exemplu, carne, pește etc.) V  rug m s  selectați  nainte de a utiliza funcția Vidare și Sigilare, Sigilare sau Pulsare

Uscate (Dry): Presetare pentru alimente uscate (de exemplu, orez, cereale etc.) V  rug m s  selectați  nainte de a utiliza funcția Vidare și Sigilare, Sigilare sau Pulsare

Sigilare (Seal): Funcție de sigilare (creeaz  o sigilare dubl ). Utilizat  la crearea unei pungi sau la utilizarea funcției Pulsare.

Pulsare (Pulse): Funcția de visare manual  (ap sați pentru a vida) pentru alimente delicate și moi (de exemplu, fructe, p ine etc.). Dup  ce este atins  vidarea potrivit , utilizați funcția Sigilare pentru a sigila punga.

Vidare cu pulsare extern  (External Pulse Vacuum): Utilizați conectorul furtunului pentru a conecta la recipientul pentru alimente vidate și ap sați vidare.

Depanare

Videaz , dar funcția de sigilare nu este bun 

Verificați dac  marginea exterioar  a punții are lichid, pat  de ulei sau resturi. Dac  exist , curățaiți marginea punților și  ncercați din nou. Verificați dac  elementul de  ncalzire este deteriorat și setarea este corect  Dac  este deteriorat, schimbați elementul de  ncalzire de c tre un profesionist și asigurați-v  c  este bine instalat.

Verificați dac  banda de sigilare este deteriorat  Dac  este deteriorat , schimbați banda de sigilare cu ajutorul unui profesionist și asigurați-v  c  este bine instalat .

Verificați dac  marginea punții este  crețit  Dac  da, v  rug m s  scoateți unele alimente, astfel  nc t punțile s  aib  spațiu suficient pentru sigilare și neteziți gura punții și  ncercați din nou.

Funcția de sigilare este bun , dar nu poate vida

Verificați dac  garnitura este deformat ? Dac  este deformat ,  nlocuiți-o și  ncercați din nou.

Rezolução de problemas

Cria v cuo mas a funç o de selagem n o   boa

Verifique se a borda exterior do saco tem l quido, manchas de  leo ou quaiquer lascas? Se sim, limpe a borda dos sacos e tente novamente.

Verificou se o elemento de aquecimento est  danificado e se a definiç o est  correta? Se estiver danificado, providencie a troca do elemento de aqueci-men-to por um profissional e certifique-se de que est  bem instalado. Verificou se a tira de selagem est  danificada? Se estiver danificada, provi-dencie a troca da tira de selagem por um profissional e certifique-se de que est  bem instalada.

Verificou se a borda do saco est  enrugada? Se sim, retire alguns alimentos para que os sacos tenham espaço suficiente para selar, alise a boca do saco e tente novamente.

A funç o de selagem   boa mas n o   poss vel criar v cuo

Verificou se a junta est  deformada? Se estiver deformada, substitua-a e tente novamente.

Verificou se o saco est  colocado na c mara de v cuo? Se n o estiver, colo-que a borda dos sacos na c mara de v cuo.

N o cria v cuo corretamente, nem mesmo quando a m quina est  ligada?

Verifique se o saco est  colocado no interior da c mara de v cuo

O saco insufla ap s a criaç o de v cuo

Os alimentos s o corrosivos? Os alimentos que s o naturalmente mais cor-ro-sivos t m de ser congelados ou refrigerados ap s o v cuo, para que possam prolongar a sua vida  til. Mas criar v cuo n o garante que os alimentos nunca se estraguem.

Verificou se embalou os vegetais ou frutos frescos? Nem todos os vegetais ou frutos frescos e sementes s o adequados para um armazenamento   tempera-tura ambiente depois de serem colocados em v cuo. Devido   fotoss ntese e   respiraç o. Conserve-os no frigorig co ou no congelador.

O saco derrete

Utilizar apenas sacos e rolos seladores a v cuo originais

ELIMINAÇ O E RECICLAGEM DO DISPOSITIVO

PROTEÇ O DO AMBIENTE

No final da vida  til do seu produto, este deve ser encaminhado para um centro de reciclagem de res duos especialmente adaptado.



O símbolo no produto ou na embalagem indica que este produto não pode ser tratado como um res duo dom stico. Ao inv s, dever  ser entregue no ponto de recolha aplic vel para a reciclagem de equipamento el ctrico e eletr nico. Ao garantir que este produto   eliminado corretamente, ajudar  a prevenir potenciais conseq ncias negativas para o ambiente e sa de huma-na, que de outro modo poderiam ser provocadas pelo tratamento inadequado de res duos deste produto. Para informaç es mais detalhadas sobre a recicla-gem deste produto, contacte a sua c mara municipal, o serviço de tratamento de res duos dom sticos da sua zona ou a loja onde adquiriu este produto.

Verificați dac  punga este plasat   n camera de vid? Dac  nu, v  rug m s  puneți marginea punților  n camera de vid.

Aceasta nu videaz   n mod corespunz tor, chiar și c nd mașina este pornit ?

Verificați dac  punga este plasat   n camera de vid

Punga se umfl  dup  vidare

Alimentele sunt corozive? Alimentele care sunt  n mod natural mai corozive trebuie s  fie congelate sau refrigerate dup  vidare, astfel  nc t s   și poat  prelungi termenul de valabilitate. Dar vidarea nu garanteaz  c  alimentele nu se vor strica niciodat .

Verificați dac  ați ambalat legume proaspete sau fructe Toate legumele proaspete sau fructele și semintele nu sunt adecvate pentru p strarea la temperatura camerei dup  vidare. Datoriti fotosintezei și respirației. A se p stra la frigider sau congelator.

Punga se topește

Utilizați numai pungi și role originale pentru aparatul de sigilare cu vid

ELIMINAREA ȘI RECICLAREA DISPOZITIVULUI

PROTECȚIA MEDIULUI

La sfârșitul duratei de viață a produsului dvs., acesta trebuie să ajung  la un centru special adaptat de reciclare a deșeurilor.



Símbolul de pe produs sau de pe ambalajul său indic  faptul c  acest produs nu poate fi tratat ca deșeurii menajere. În schimb, acesta v  fi predat punctului de colectare aplicabil pentru reciclarea echipamentelor electrice și electronice. Prin asigurarea c  acest produs este eliminat corect, veți ajuta la prevenirea consecințelor negative potențiale asupra mediului și s n t ții umane, care ar putea fi, de altfel, cauzate de manipularea necorespunz toare a acestui produs. Pentru informații mai detaliate despre reciclarea acestui produs, v  rug m s  contactați biroul local al orașului, serviciul de eliminare a deșeurilor menajere sau magazinul de unde ați achiziționat produsul.

SE - Säkerhetsföreskrifter

Säkerhetsföreskrifter – läs alla anvisningar

Läs alla anvisningar noga innan produkten används.

Endast för användning i hemmet.

- Produkten får ej användas av personer (inklusive barn) med nedsatt fysisk, sensorisk eller mental förmåga, eller brist på erfarenhet och kunskap, såvida de inte har getts tillsyn eller instruktioner.
- Innan sladden ansluts eller dras ur vägguttaget, se till att maskinens hölje är i ett upplåst läge. Koppla bort från uttaget, när den inte används eller innan rengöring.
- Denna produkten är inte en leksak och när den används av eller i närheten av barn måste man vara uppmärksam. Förvara produkten på en säker plats utom räckhåll för barn.
- Använd inga tillbehör som inte är rekommenderade eller utsedda och använd inte denna produkt för annat bruk än det som är avsett.
- Avsluta omedelbart användningen av maskinen om sladden är skadad och få sladden utbytt av en professionell yrkesman.
- Håll dig borta från rörliga delar.
- Rör ej vid det heta förseglingselementet som finns på kanten av maskinens övre del. Det är hett och du kan bränna dig.
- Reparera ej denna produkt själv.
- Använd inte produkten om den har ramlat ner eller det verkar som den är skadad.
- Undvik att göra följande: dra i sladden eller bär produkten via sladden, använd sladden som ett handtag, stäng en dörr över sladden eller dra sladden runt vassa kanter eller hörn. Använd inte produkten över sladden eller om sladden och/eller kontakten är blöt.
- Håll dig borta från varm gas, uppvärmd ugn, elektrisk brännare eller andra varma ytor. Använd inte produkten på våt eller varm yta eller i närheten av en värmekälla.
- Det rekommenderas att inte använda någon förlängningsladd med den här produkten. Men om man måste använda en, ska den ha en klassificering som är lika med eller överstiger denna produkt.
- För att undvika skada – dra ur sladden via kontakten, inte via själva sladden.
- Innan du ansluter eller använder den, se till att händerna är torra och säkra för att utföra åtgärderna.
- När den är i drift position eller ON ska den alltid stå på en stabil yta, till exempel ett bord eller en diskbänk.
- Du behöver inte använda något smörjmedel, t.ex. smörjolja eller vatten, på denna produkt.
- Sänk aldrig ner produkten, sladden eller kontakten i vatten eller någon

SL - Previdnosti ukrepi

Previdnosti ukrepi - preberite vsa navodila za uporabo

Pred uporabo aparata natančno preberite vsa navodila. Samo za uporabo v gospodinjstvu.

- Aparata ne smejo uporabljati osebe (vključno z otroci) z zmanjšanimi fizičnimi, senzornimi ali psihičnimi sposobnostmi ali pomanjkanjem izkušenj in znanja, razen če so pod nadzorom ali so bile poučene o pravilni uporabi aparata.
- Pred kabel priključite ali izključite iz stenske vtičnice, preverite, ali je pokrov aparata v odklenjenem stanju. Aparat pred čiščenjem ali kadar ni v uporabi izključite iz vtičnice.
- Aparat ni igrača, zato bodite še posebej previdni, ko ga uporabljate v bližini otrok. Aparat hranite na varnem mestu izven dosega otrok.
- Ne uporabljajte nobenih nastavkov, ki niso priporočljivi ali določeni, in aparata ne uporabljajte za drugačne namene od predvidenih.
- Aparat takoj prenehajte uporabljati, če je kabel poškodovan in naj ga zamenja strokovnjak.
- Ne približujte ga premičnim delom.
- Ne dotikajte se vročega elementa za tessenje, ki se nahaja na robu zgornjega dela ohišja aparata. Ta je vroč in lahko se opečete.
- Aparata ne popravljajte sami.
- Prenehajte uporabljati aparat, če vam pade na tla ali če na njem opazite poškodbe.
- Izogibajte se naslednjemu: aparata ne vlecite ali nosite z uporabo kabla, kabla ne uporabljajte kot ročaj, ne zapirajte vrat preko kabla in ga ne vlecite okrog ostrih robov ali vogalov. Aparata ne uporabljajte na mokri ali vroči površini ali blizu vira toplote.
- Priklp aparata na električne podaljške ni priporočljiv. Če morate uporabiti podaljšek, morajo biti njegove nazivne specifikacije združljive z nazivnimi specifikacijami aparata.
- Da se izognete poškodbam pri izključitvi aparata, aparat iz vtičnice izključite tako, da povlečete za vtičak, ne za kabel.
- Pred priklpom na električno omrežje ali uporabo se prepričajte, da so vaše roke suhe in da bo uporaba varna.
- Ko je aparat v položaju za VKLOP ali za delovanje, mora vedno stati na stabilni površini, kot je miza ali delovni pult.
- Aparat ne zahteva uporabe nikarkršnih maziv, kot so olja za mazanje, ali vode.
- Aparata, napajalnega kabla ali vtičača ne potaplajte v vodo ali kakšno drugo tekočino.
- Tega aparata ne uporabljajte na prostem ali na mokrih površinah, saj je namenjen samo za uporabo v gospodinjstvu in notranjo uporabo.
- Ta aparat lahko uporabljajo otroci, starejši od 8 let, in osebe z zmanjšanimi fizičnimi, senzornimi ali psihičnimi sposobnostmi ali pomanjkanjem izkušenj in znanja, če so pod nadzorom odgovorne osebe oziroma so bili poučeni o pravilni uporabi aparata ter povezanimi nevarnostmi z njegovo uporabo.
20. Otroke je treba nadzirati, da zagotovite, da se ne igrajo z aparatom.
- Če pride do poškodbe napajalnega kabla, mora le-tega v izogib nevarnosti zamenjati proizvajalec, proizvajalčevo servisno osebje ali podobno usposobljena oseba.

annan vätska.

- Använd inte denna produkt utomhus eller på en blöt yta. Den rekommenderas endast för användning i hushåll och inomhus.
- Denna produkt kan ej användas av barn från 8 år och personer med reducerad fysisk, sensorisk eller mental förmåga eller som saknar erfarenhet och kunskap, om de får tillsyn eller instruktioner om hur man använder produkten på ett säkert sätt och förstår riskerna.
- Barn ska övervakas för att se till att de inte leker med produkten.
- Om nätsladden är skadad måste den bytas av tillverkaren, serviceombudet eller personer med motsvarande utbildning, för att undvika fara.
- Rengöring och användarunderhåll ska inte utföras av barn utan tillsyn.

Bruksanvisning

Produktöversikt

I lädan:

- 1x Vakuumförslutare
- 1x Vakumförslutningsrullar (28 cm x 6 m)
- 1x Slanganslutning (för External Pulse-vakuum och anslutning till livsmedelsbehållare)

- External Pulse Vacuum / External Pulse-vakuum: Använd tillsammans med slanganslutningen och livsmedelsbehållaren för att skapa vakuum i behållaren
- Handtag: Öppnar och låser locket
- Packning. Det finns två packningar (nedre och övre)
- Rullförvaring
- Kniv: Skjut kniven till andra sidan för att skära påsen
- Vakuumpkammare: Placera påsen inne i kammaren vid användning
- Avtagbar droppbricka
- Förseglingselement: Ger dubbel förseglng.

Funktioner

Vakuum och förslutning (Vacuum & Seal): Autofunktion – suger ut luften och förseglar påsen automatiskt

Moist (fukt): Förinställning för fuktiga och marinerade livsmedel (t.ex. kött, fisk osv). Välj innan du använder Vaccum & Seal, Seal eller Pulse-funktionen

Dry (torrt): Förinställning för torra livsmedel (t.ex. ris, gryn osv). Välj innan du använder Vaccum & Seal, Seal eller Pulse-funktionen

Seal (förluta): Förseglingsfunktion (Ger en dubbel förseglng). Används när du gör en påse eller använder Pulse-funktionen.

Puls: Manuell vakuum-funktion (tryck för att suga ur luften) för ömtåliga och mjuka livsmedel (t.ex. frukter, bröd osv). Efter att rätt vakuum har uppnåtts, använd Seal-funktionen för att försluta påsen.

External Pulse-vakuum: Använd slanganslutningen för att ansluta till livsmedelsbehållaren och tryck på vakuum.

Felsökning

Den suger ut luft men förseglingsfunktionen är inte bra

- Čišćenja in uporabniškega vzdrževanja ne smejo izvajati otroci brez nadzora.

Navodila za uporabo

Pregled izdelka

V skatli:

- 1x vakuumski varilnik
- 1x vakuumske role za varilnik (28 cm x 6 m)
- 1x cevni priključek (za zunanji impulzni vakuum (External Pulse Vacuum) in priključitev posod za živila)

- External Pulse Vacuum / Zunanji impulzni vakuum: Uporabite skupaj s cevnim priključkom in posodo za živila, da ustvarite vakuum v posodi.
- Držalo: Opre in zaklene pokrov
- Varilnik. Na aparatu sta da varilnika (zgoraj in spodaj).
- Prostor za role
- Rezalnik: Potisnite rezalnik na drugi konec, da odrežete vrečke.
- Vakuumska komora: Za uporabo vrečke vstavite vrečko v komoro.
- Odstranljivi pladenj za kapljanje
- Varilni element: Ustvari dvojni var.

Funkcije

Vakuumiranje in varjenje (Vacuum & Seal): Funkcija samodejnega delovanja - samodejno vakuumira in zvari vrečko

Vlažna živila (Moist): Prednastavitev za vlažna in marinirana živila (npr. meso, ribe itd.). Nastavitev izberite pred uporabo funkcije vakuumiranja in varjenja, varjenja ali impulzne funkcije.

Suha živila (Dry): Prednastavitev za suha živila (npr. riž, žitarice itd.). Nastavitev izberite pred uporabo funkcije vakuumiranja in varjenja, varjenja ali impulzne funkcije.

Varjenje (Seal): Funkcija varjenja (ustvari dvojni var). Funkcija se uporabi, kadar želite ustvariti vrečko ali uporabiti impulzno funkcijo.

Impulzno (Pulse): Funkcija ročnega vakuumiranja (pritisnite za vakuumiranje) za zahtevna in mehka živila (npr. sadje, kruh itd.) Ko je dosežen pravi vakuum, uporabite funkcijo varjenja, da zvarite vrečko.
Zunanji impulzni vakuum (External Pulse Vacuum): Za vakuumiranje posode za živila uporabite cevni priključek in pritisnite vakuum.

Odpravljanje težav

Aparat vakuumira, vendar funkcija varjenja ne deluje dobro.

Preverite, ali ima zunanji rob vrečke tekočino, oljne madeže ali kakršne koli drobce? Če da, očistite rob vrečke in poskusite znova.

Preverite, ali je grelni element poškodovan in če je postavitev pravilna. Če je element poškodovan, ga naj zamenja strokovnjak in poskrbi, da je dobro nameščen.

Preverite, ali je varilni trak poškodovan. Če je poškodovan, naj strokovnjak varilni trak zamenja in poskrbite, da je dobro nameščen.

Preverite, ali je rob vrečke naguban? Če da, vzemite ven nekaj živil, da bo v vrečkah dovolj prostora za varjenje, zgledite ustje vrečke in poskusite znova.

Delovanje varjenja je dobro, vendar vakuumiranje ne deluje.

Preverite, ali je tesnilo deformirano. Če je deformirano, tesnilo zamenjajte in poskusite znova.

Preverite, ali je vrečka vstavljena v vakuumsko komoro. Če ni, vstavite robove vrečk v vakuumsko komoro.

Aparat ne vakuumira pravilno, četudi je vklopljen.

Preverite, ali je vrečka vstavljena v vakuumsko komoro.

Vrečka se po vakuumiranju napihne.

Je živilo pokvarljivo? Živila, ki so po naravi bolj pokvarljiva, je treba po vakuumiranju zamrzniti ali hraniti v hladilniku, da se podaljša njihov rok uporabnosti. Vendar pa vakuumiranje ne zagotavlja, da se živilo ne bo nikoli

Kontrollera om det finns någon vätska, oljefläck eller hack på kanten av påsens utsida? Om ja, gör ren kanten på påsen och försök igen.

Kontrollera om upphettningselementet är skadat och om inställningen är rätt? Om skadad, låt en professionell yrkesman byta ut upphettningselemen-tet och se till att det är väl monterat.

Kontrollera om förseglingsremsan är skadad? Om skadad, låt en professionell yrkesman byta ut förseglingsremsan och se till att den är väl monterad.
Kontrollera om kanten på påsen är skrynklig? Om ja, ta ur lite livsmedel så att påsen har nog med utrymme för förseglng, släta ut påsens öppning och försök igen.

Förseglingsfunktionen är bra men den suger inte ut luft

Kontrollera om packningen är deformerad? Om deformerad, byt ut den och försök igen.

Kontrollera om påsen är placerad i vakuumpkammaren? Om inte, placera påsens kant i vakuumpkammaren.

Den suger inte ut luft riktigt, även då maskinen är på?

Kontrollera att påsen är placerad inne i vakuumpkammaren

Påsen blåses upp efter luft sugits ut.

Är livsmedlet frätande? Livsmedel som är naturligt mer frätande behöver frysas eller läggas i kylskåpet efter vakuumpförpackning så att det håller längre. Men att vakuumpförpacka garanterar inte att livsmedlen aldrig kommer att bli dåliga.

Kontrollera om du paketerade färska grönsaker eller frukter? Inte alla färska grönsaker eller frukter och kärnor passar för rumstempererad förvaring efter att ha blivit vakuumpförpackade. Detta tack vare fotosyntes och respiration. Förvara det i kylskåpet eller i frysen.

Påsen smälter

Använd endast vakuumpförseglingspåsar och rullar i original

AVFALLSHANTERING OCH ÅTERVINNING AV ENHETEN SKYDD AV MILJÖN

Vid slutet av produktens livslängd bör den gå till ett specialanpassat center för avfallsåtervinning.



Symbolen på produkten eller dess förpackning indikerar att denna produkt inte får behandlas som vanligt hushållsavfall. Istället ska den lämnas till lämpligt uppsamlingsställe för återvinning av elektriska och elektroniska produkter.

Genom att se till att denna produkt återvinns korrekt, hjälper du till att förhindra potentiella negativa konsekvenser för miljön och människors hälsa, vilket annars skulle kunna orsakas av olämplig avfallsshantering av denna produkt. För mer information om återvinning av denna produkt, kontakta de lokala myndigheterna, ortens sophanteringstjänst eller butiken där produkten inhandlades.

pokvarilo.

Preverite, ali ste zapakirali svežo zelenjavo ali sadje. Vsa sveža zelenjava ali sadje ter semena niso primerna za shranjevanje pri sobni temperaturi po tem, ko so bila vakuumirana. Vzrok za to sta fotosinteza in respiracija. Hranite jih hladilniku ali zamrzovalniku.

Vrečka se topi.

Uporabljajte le originalne vrečke in role za vakuumsko varjenje.

ODLAGANJE IN RECIKLIRANJE APARATA ZAŠČITA OKOLJA

Ob koncu življenjske dobe izdelka, je treba izdelek odložiti v posebno prilagojen center za recikliranje odpadkov.



Simbol na izdelku ali na embalaži označuje, da tega izdelka ne smete

obravnavati kot gospodinjnske odpadke. Namesto tega se izroči ustreznemu zbirnemu mestu za recikliranje električne in elektronske opreme. S pravilnim odlaganjem tega izdelka boste preprečili morebitne negativne posledice za okolje in zdravje ljudi, ki bi sicer lahko nastale zaradi neustreznega ravnanja z odpadki s tem izdelkom. Za podrobnejše informacije o recikliranju tega izdelka se obrnite na lokalno mestno pisarno, službo za odvoz gospodinjških odpadkov ali trgovino, kjer ste izdelek kupili.