

MEDION®

Bedienungsanleitung
Instruction manual
Notice d'utilisation
Manual de instrucciones
Istruzioni per l'uso
Handleiding



80's Retro Boombox

80's retro boombox

Boombox vintage années 80

Boombox retro años 80

Stereo portatile retrò anni, 80

80's Retro Boombox

MEDION® LIFE® P66538 (MD 44538)

Inhaltsverzeichnis

1.	Informationen zu dieser Bedienungsanleitung	5
1.1.	Zeichenerklärung	5
2.	Bestimmungsgemäßer Gebrauch	7
3.	EU Konformitätsinformation	8
4.	Sicherheitshinweise	8
4.1.	Eingeschränkter Personenkreis	8
4.2.	Betriebssicherheit	9
4.3.	Aufstellungsort	9
4.4.	Reparatur	10
4.5.	Umgebungstemperatur	10
4.6.	Stromversorgung	11
4.7.	CD-Spieler	12
4.8.	Batterien	12
5.	Lieferumfang	14
6.	Geräteübersicht	15
6.1.	Vorderseite	15
6.2.	Rückseite	17
7.	Vorbereitung	17
7.1.	CD-Fach vorbereiten	17
7.2.	Batteriebetrieb - Batterien in das Hauptgerät einlegen	18
7.3.	Netzbetrieb - Netzkabel anschließen	18
7.4.	Antenne ausrichten	18
8.	Kopfhörer anschließen	19
9.	Mikrofone anschließen	19
10.	Einschalten / Standby	20
11.	Tonfunktionen	20
11.1.	Lautstärke	20
11.2.	Treble/Bass	20
11.3.	X-Bass	20
12.	Radio	21
12.1.	FM Stereo/Mono und DAB wählen	21
12.2.	FM-Sender einstellen	21
12.3.	DAB-Modus	21
13.	Hinweise zu den Medien	24
14.	CDs/USB-/Micro SD-Speicher wiedergeben	24
14.1.	CD einlegen	24
14.2.	USB-Speicherstick einsetzen	25
14.3.	Micro SD-Speicher einsetzen	25
14.4.	Wiedergabe starten/anhalten/beenden	25
14.5.	Titelwahl, schneller Rück-/Vorlauf	25

14.6.	Ordneranwahl.....	25
14.7.	Abspielreihenfolge programmieren	26
14.8.	Wiederholungsfunktionen	26
15.	Kassettenbetrieb	26
15.1.	Kassette einlegen/auswerfen	26
15.2.	Kassette abspielen, stoppen, unterbrechen.....	26
15.3.	Schneller Vor- und Rücklauf	27
15.4.	Auf Kassette aufnehmen	27
16.	Auf USB-/Micro SD-Speicher aufnehmen	27
16.1.	Aufnahme von einer CD	27
16.2.	Aufnahme von einer Kassette.....	28
16.3.	Aufnahme vom Radio.....	28
17.	Bluetooth-Modus.....	28
18.	Externes Wiedergabegerät anschließen.....	29
19.	Reinigung	30
20.	Lagerung bei Nichtbenutzung	30
21.	Wenn Störungen auftreten	30
22.	Entsorgung.....	32
23.	Technische Daten.....	33
24.	Serviceinformationen	34
25.	Impressum.....	35
26.	Datenschutzerklärung	36

1. Informationen zu dieser Bedienungsanleitung



Vielen Dank, dass Sie sich für unser Produkt entschieden haben. Wir wünschen Ihnen viel Freude mit dem Gerät.

Lesen Sie vor Inbetriebnahme die Sicherheitshinweise und die gesamte Anleitung aufmerksam durch. Beachten Sie die Warnungen auf dem Gerät und in der Bedienungsanleitung.

Bewahren Sie die Bedienungsanleitung immer in Reichweite auf. Wenn Sie das Gerät verkaufen oder weitergeben, händigen Sie unbedingt auch diese Bedienungsanleitung aus, da sie ein wesentlicher Bestandteil des Produktes ist.

1.1. Zeichenerklärung

Ist ein Textabschnitt mit einem der nachfolgenden Warnsymbole gekennzeichnet, muss die im Text beschriebene Gefahr vermieden werden, um den dort beschriebenen, möglichen Konsequenzen vorzubeugen.



GEFAHR!

Warnung vor unmittelbarer Lebensgefahr!



WARNUNG!

Warnung vor möglicher Lebensgefahr und/oder schweren, irreversiblen Verletzungen!



VORSICHT!

Warnung vor möglichen mittelschweren und/oder leichten Verletzungen!



Weiterführende Informationen für den Gebrauch des Gerätes



Hinweise in der Bedienungsanleitung beachten!



WARNUNG!

Warnung vor Gefahr durch elektrischen Schlag!



WARNUNG!

Warnung vor Gefahr durch explosionsgefährliche Stoffe!



WARNUNG!

Warnung vor Gefahr durch Verätzung!



WARNUNG!

Warnung vor Gefahr durch hohe Lautstärke!

- Aufzählungspunkt / Information über Ereignisse während der Bedienung
- ▶ Auszuführende Handlungsanweisung
- Auszuführende Sicherheitshinweise

2. Bestimmungsgemäßer Gebrauch

Ihr Gerät bietet Ihnen vielfältige Möglichkeiten der Nutzung: Das Gerät dient zum Abspielen von Tonmedien auf SD/MMC-Speicherkarten, USB-Sticks und Audiokassetten sowie zum DAB- und UKW-Radioempfang.

- Das Gerät ist nur für den privaten und nicht für den industriellen/kommerziellen Gebrauch bestimmt.

Bitte beachten Sie, dass im Falle des nicht bestimmungsgemäßen Gebrauchs die Haftung erlischt:

- Bauen Sie das Gerät nicht ohne unsere Zustimmung um und verwenden Sie keine nicht von uns genehmigten oder gelieferten Zusatzgeräte.
- Verwenden Sie nur von uns gelieferte oder genehmigte Ersatz- und Zubehörteile.
- Beachten Sie alle Informationen in dieser Bedienungsanleitung, insbesondere die Sicherheitshinweise. Jede andere Bedienung gilt als nicht bestimmungsgemäß und kann zu Personen- oder Sachschäden führen.
- Benutzen Sie das Gerät nicht in explosionsgefährdeten Bereichen. Hierzu zählen z. B. Tankanlagen, Kraftstofflagerbereiche oder Bereiche, in denen Lösungsmittel verarbeitet werden. Auch in Bereichen mit teilchenbelasteter Luft (z.B. Mehl- oder Holzstaub) darf dieses Gerät nicht verwendet werden.
- Verwenden Sie das Gerät nicht im Freien.
- Setzen Sie das Gerät keinen extremen Bedingungen aus. Zu vermeiden sind:
 - Hohe Luftfeuchtigkeit oder Nässe,
 - extrem hohe oder tiefe Temperaturen,
 - direkte Sonneneinstrahlung,
 - offenes Feuer.

3. EU Konformitätsinformation

Hiermit erklärt die MEDION AG, dass der Funkanlagentyp MD 44538 der Richtlinie 2014/53/EU (RE-Richtlinie), sowie der Richtlinie 2009/125/EG (Öko-Design-Richtlinie) und der Richtlinie 2011/65/EU (RoHS-Richtlinie) entspricht. Der vollständige Text der EU-Konformitätserklärung ist unter der folgenden Internetadresse verfügbar: www.medion.com/conformity.

4. Sicherheitshinweise

4.1. Eingeschränkter Personenkreis



WARNUNG!

Verletzungsgefahr!

Verletzungsgefahr für Personen mit verringerten physischen, sensorischen oder mentalen Fähigkeiten (beispielsweise teilweise Behinderte, ältere Personen mit Einschränkung ihrer physischen und mentalen Fähigkeiten) oder Mangel an Erfahrung und Wissen (beispielsweise ältere Kinder).

- Dieses Gerät kann von Kindern ab 8 Jahren und darüber und von Personen mit reduzierten physischen, sensorischen oder mentalen Fähigkeiten oder Mangel an Erfahrung und/oder Wissen benutzt werden, wenn sie beaufsichtigt oder bezüglich des sicheren Gebrauchs des Gerätes unterwiesen wurden und die daraus resultierenden Gefahren verstanden haben.
- Kinder dürfen nicht mit dem Gerät spielen.
- Gerät und Zubehör an einem für Kinder unerreichbaren Platz aufbewahren.
- Reinigung und Benutzer-Wartung dürfen nicht durch Kinder durchgeführt werden.
- Kinder jünger als 8 Jahre müssen vom Gerät und der Anschlussleitung ferngehalten werden.

4.2. Betriebssicherheit

- Untersuchen Sie das Gerät vor der Verwendung auf Schäden. Ein beschädigtes oder defektes Gerät oder Netzkabel darf nicht verwendet werden.
- Lassen Sie Kinder niemals unbeaufsichtigt elektrische Geräte benutzen.



GEFAHR!

Erstickungsgefahr!

Verpackungsfolien können verschluckt oder unsachgemäß benutzt werden, daher besteht Erstickungsgefahr!

- Halten Sie das Verpackungsmaterial, wie z.B. Folien oder Plastikbeutel von Kindern fern.
- Kinder nicht mit dem Verpackungsmaterial spielen lassen.

4.3. Aufstellungsort

- Stellen Sie das Gerät nur auf eine ebene und stabile Fläche.
 - Schützen Sie das Gerät Erschütterungen und Vibrationen.
- Das Gerät ist nicht für den Betrieb in Räumen mit hoher Luftfeuchtigkeit (z. B. Badezimmer) ausgelegt. Achten Sie darauf, dass:
- die Lüftungsschlitze nicht verdeckt sind, damit immer eine ausreichende Belüftung gewährleistet ist;
Die Belüftung darf nicht durch Bedecken der Lüftungsöffnungen mit Gegenständen wie Zeitschriften, Tischdecken, Vorhänge usw. behindert werden;
 - seitlich und über dem Gerät ein Abstand von mindestens 10 cm eingehalten wird, wenn Sie das Gerät in einem Regal o. ä. aufstellen;
 - Sie das Gerät nur in gemäßigttem Klima verwenden;
 - keine direkten Wärmequellen (wie z. B. Heizungen, Sonnenlicht) auf das Gerät wirken;

-
- keine offenen Brandquellen (z. B. brennende Kerzen) in der Nähe oder auf das Gerät stehen.
 - der Kontakt mit Feuchtigkeit, Tropfwasser oder Spritzwasser vermieden wird. Stellen Sie deshalb auch keine mit Flüssigkeit gefüllten Gegenstände - wie z. B. Vasen - auf oder neben das Gerät;
 - das Gerät nicht in unmittelbarer Nähe von Magnetfeldern (z. B. Fernseher oder anderen Lautsprechern) steht.

4.4. Reparatur

- Wenden Sie sich an den Kundendienst, wenn:
 - das Netzkabel angeschmort oder beschädigt ist
 - Flüssigkeit in das Gerät eingedrungen ist
 - das Gerät nicht ordnungsgemäß funktioniert
 - das Gerät heruntergefallen oder das Gehäuse beschädigt ist.
- Überlassen Sie die Reparatur Ihres Gerätes ausschließlich qualifiziertem Fachpersonal.

4.5. Umgebungstemperatur

- Das Gerät darf nur zu in den Technischen Daten angegebenen Umgebungstemperaturen und relativen Luftfeuchtigkeit betrieben und gelagert werden.



GEFAHR!

Stromschlaggefahr!

Bei großen Temperatur- oder Feuchtigkeitsschwankungen kann es durch Kondensation zur Feuchtigkeitsbildung innerhalb des Gerätes kommen, die einen elektrischen Kurzschluss verursachen kann.

- Warten Sie nach einem Transport des Gerätes solange mit der Inbetriebnahme, bis es die Umgebungstemperatur angenommen hat.

4.6. Stromversorgung

- Betreiben Sie das Gerät der Schutzklasse II nur an einer leicht erreichbaren und in der Nähe befindlichen Schutzkontakt-Steckdose mit 240 V~, 50 Hz oder legen 8 x 1,5-V-Batterien, Größe UM-1/D/R20 in das Batteriefach ein.



GEFAHR!

Stromschlaggefahr!

Auch bei ausgeschaltetem Gerät sind Teile des Gerätes unter Spannung.

- Um die Stromversorgung Ihres Gerätes zu unterbrechen, oder es gänzlich von Spannung freizuschalten, ziehen Sie den Netzstecker aus der Steckdose und entnehmen die Batterien aus dem Gerät.
- Achten Sie darauf, dass die Anschlussleitung nicht zur Stolperfalle wird. Die Anschlussleitung darf nicht geklemmt, gequetscht werden oder über heiße Stellen geführt werden.
- Vor der Reinigung ziehen Sie bitte den Netzstecker aus der Steckdose.



GEFAHR!

Stromschlaggefahr!

Im Inneren des Gerätes befinden sich stromführende Teile. Bei diesen besteht durch unabsichtlichen Kurzschluss die Gefahr eines elektrischen Schlages oder eines Brandes.

- Öffnen Sie niemals das Gehäuse und führen Sie keine Gegenstände durch die Schlitze und Öffnungen ins Innere des Gerätes!
- Stellen Sie keine Gegenstände auf das Kabel, da dieses sonst beschädigt werden könnte.
- Halten Sie mindestens einen Meter Abstand von hochfrequenten und magnetischen Störquellen (Fernsehgerät, Lautsprecherboxen, Mobiltelefon usw.), um Funktionsstörungen und Datenverlust zu vermeiden.

-
- Entfernen Sie das Netzkabel und/oder die Batterien in einer Notsituation wie z. B. bei Rauch oder ungewöhnlichen Geräuschen aus dem Gerät.
 - Der Netzstecker muss in einer Notsituation schnell erreichbar sein. Daher ist darauf zu achten, dass die Steckdose immer leicht erreichbar ist.
 - Auch in ausgeschaltetem Zustand verbraucht das Gerät eine geringe Menge Strom. Trennen Sie zum vollständigen Abschalten des Gerätes den Netzstecker vom Netz und/oder entfernen Sie die Batterien aus dem Batteriefach.
 - Ziehen Sie zum Entfernen des Netzsteckers aus der Steckdose grundsätzlich am Stecker, nie am Kabel.
 - Ziehen Sie den Netzstecker nie mit nassen Händen. Es besteht Stromschlaggefahr!
 - Wird das Gerät längere Zeit nicht verwendet (z. B. Urlaub), oder bei Gewitter mit Gefahr durch Blitzschlag, muss der Netzstecker aus der Steckdose entfernt werden.

4.7. CD-Spieler



Der CD-Spieler ist ein Laserprodukt der Klasse 1. Das Gerät ist mit einem Sicherheitssystem ausgestattet, das das Austreten von gefährlichen Laserstrahlen während des normalen Gebrauchs verhindert. Um Augenverletzungen zu vermeiden, manipulieren oder beschädigen Sie niemals das Sicherheitssystem des Geräts.

4.8. Batterien

Das Gerät kann mit Batterien betrieben werden. Beachten Sie hierzu folgende Hinweise:

- Halten Sie neue und gebrauchte Batterien von Kindern fern. Batterien nicht verschlucken, es besteht die Gefahr einer chemischen Verätzung. Batterien sind kein Spielzeug!

- Kontakt mit Batteriesäure vermeiden. Bei Kontakt mit Haut, Augen oder Schleimhäuten die betroffene Stellen mit reichlich klarem Wasser spülen und umgehend einen Arzt aufsuchen.



WARNUNG!

Verätzungsgefahr!

Werden Batterien verschluckt, können sie innerhalb von 2 Stunden ernsthafte innere Verätzungen verursachen, die zum Tode führen können.

- Wenn Sie vermuten, Batterien könnten verschluckt oder in irgendeinen Teil des Körpers gelangt sein, suchen Sie unverzüglich medizinische Hilfe.
- Benutzen Sie das Gerät nicht mehr, wenn das Batteriefach nicht sicher schließt und halten Sie das Gerät von Kindern fern.
- Prüfen Sie vor dem Einlegen der Batterien, ob die Kontakte im Gerät und an den Batterien sauber sind, und reinigen Sie diese gegebenenfalls.
- Legen Sie grundsätzlich nur neue Batterien gleichen Typs ein. Benutzen Sie nie alte und neue Batterien zusammen.
- Achten Sie beim Einlegen der Batterien des Gerätes auf die Polarität (+/-).
- Bei unsachgemäßem Auswechseln der Batterien besteht Explosionsgefahr! Ersetzen Sie die Batterien nur durch denselben oder einen gleichwertigen Typ.
- Versuchen Sie niemals, Batterien wieder aufzuladen. Es besteht Explosionsgefahr!
- Setzen Sie Batterien niemals übermäßiger Wärme (wie Sonnenschein, Feuer oder dergleichen) aus.
- Lagern Sie Batterien an einem kühlen, trockenen Ort. Direkte starke Wärme kann die Batterien beschädigen. Setzen Sie das Gerät daher keinen starken Hitzequellen aus.
- Schließen Sie Batterien nicht kurz.

-
- Werfen Sie Batterien nicht in Feuer.
 - Nehmen Sie ausgelaufene Batterien sofort aus dem Gerät.
Reinigen Sie die Kontakte, bevor Sie neue Batterien einlegen.
Es besteht Verätzungsgefahr durch Batteriesäure!
 - Entfernen Sie auch leere Batterien aus dem Gerät. Leere Batterien neigen eher dazu, auszulaufen.
 - Wenn Sie das Gerät für längere Zeit nicht benutzen, nehmen Sie die Batterien heraus.

5. Lieferumfang



GEFAHR!

Erstickungsgefahr!

Es besteht Erstickungsgefahr durch Verschlucken oder Einatmen von Kleinteilen oder Folien.

- Halten Sie die Verpackungsfolie von Kindern fern.
- ▶ Entnehmen Sie das Produkt aus der Verpackung und entfernen Sie sämtliches Verpackungsmaterial.
- ▶ Bitte überprüfen Sie die Vollständigkeit der Lieferung und benachrichtigen Sie uns bitte innerhalb von 14 Tagen nach dem Kauf, falls die Lieferung nicht komplett ist.

Mit dem von Ihnen erworbenen Paket haben Sie erhalten:



- Retro 80s Boombox
- Netzanschlusskabel
- Dokumentation

6. Geräteübersicht

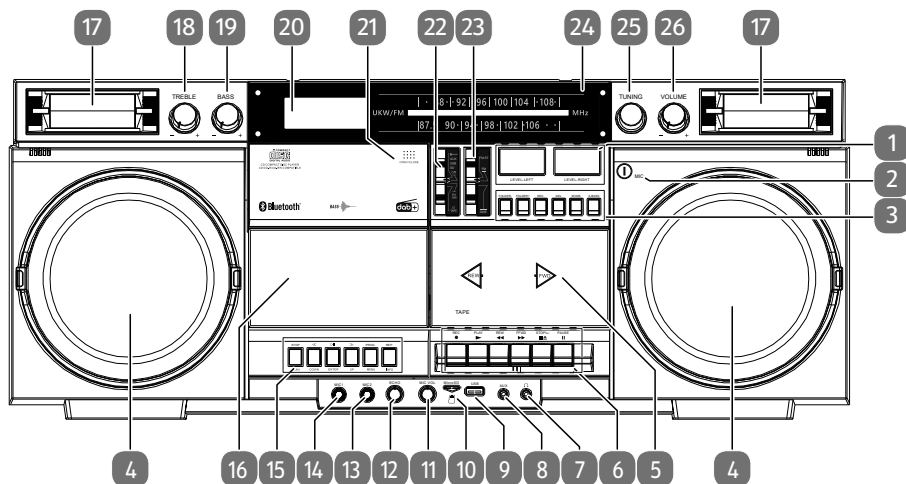
6.1. Vorderseite



- 1) Linke/rechte Lautstärkeanzeige
- 2) Eingebautes Mikrofon
- 3) **FOLDER- / FOLDER+** – vorherigen/nächsten Ordner anwählen
REC – Aufnahme starten (USB/Micro SD)
DEL – Aufnahme löschen (USB/Micro SD)
MODE – zwischen USB-/Bluetooth-Modus wechseln
X-BASS – Bassverstärkung ein/aus
- 4) Lautsprecher
- 5) Kassettenfach
- 6) Kassettenbedienung
REC ● – Aufnahme starten
PLAY ▶ – Wiedergabe starten
REW ◀ – Schnellauf rückwärts
FFWD ▶▶ – Schnellauf vorwärts
STOP/EJ ▲ – Wiedergabe stoppen/Kassette auswerfen
PAUSE II – Wiedergabe pausieren/fortsetzen
- 7) 🎧 – Anschlussbuchse für Kopfhörer
- 8) **AUX** – Anschlussbuchse für externes Audiogerät
- 9) **USB** – Anschlussbuchse für USB-Speichermedium
- 10) **MICROSD** – Anschlussbuchse für MicroSD-Speichermedium
- 11) **MIC VOL** – Lautstärkereglern für Mikrofon
- 12) **ECHO** – Regler für Echoeffekt des Mikrofons
- 13) **MIC2** – Anschlussbuchse für Mikrofon 2
- 14) **MIC1** – Anschlussbuchse für Mikrofon 1

-
- 15) Bedientaste für CD/USB/MicroSD und DAB-Radio:
STOP – Wiedergabe stoppen; **SCAN** – DAB: Sendersuchlauf
◀ – vorheriger Titel/Schnelllauf rückwärts; **DOWN** – DAB: vorheriger Sender, im Menü nach unten navigieren
▶ **II** – Wiedergabe starten/pausieren; **ENTER** – DAB: im Menü bestätigen
▶ – nächster Titel, Schnelllauf vorwärts; **UP** – DAB: im Menü nach oben navigieren
PROG – Programmfunktion; **MENU** – DAB-Menü öffnen/schließen
REP – Wiedergabemodus wählen (CD); **INFO** – DAB: Senderinformationen anzeigen
- 16) CD-Fach
- 17) Hochtöner
- 18) **TREBLE** – Höhenregler
- 19) **BASS** – Bassregler
- 20) Display
- 21) CD-Fach öffnen
- 22) Betriebsartschalter  **MUSIC/AUX/USB/SD; CD; FM/DAB**; 
TAPE – Betriebsart wählen
- 23) **FM ST/FM; DAB** – FM Stereo/mono; DAB
- 24) Radiofrequenzskala
- 25) **TUNING** – Radiofrequenzregler
- 26) **VOLUME** – Lautstärkeregler

6.2. Rückseite

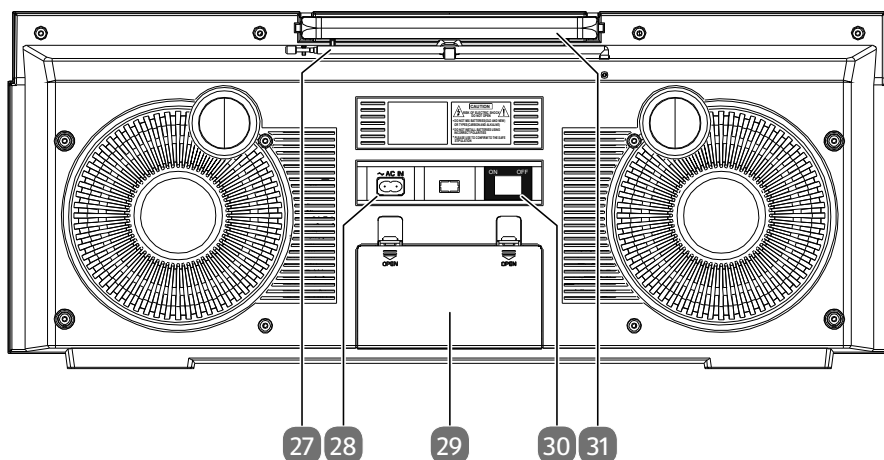

- 27) FM-Teleskopantenne
- 28) ~ **AC IN** – Anschluss für Netzstecker
- 29) Batteriefach
- 30) **ON/OFF** – Netzschalter
- 31) Tragegriff

7. Vorbereitung

7.1. CD-Fach vorbereiten

- ▶ Drücken Sie auf dem CD-Fachdeckel oben rechts auf **OPEN / CLOSE**. Das CD-Fach öffnet sich.
- ▶ Vor der Erstinbetriebnahme befindet sich eine Pappe im Fach. Entnehmen Sie diese.
- ▶ Schließen Sie das CD-Fach.

7.2. Batteriebetrieb - Batterien in das Hauptgerät einlegen

- ▶ Das Batteriefach befindet sich auf der Geräterückseite.
- ▶ Lösen Sie beide Arretierungen und nehmen Sie den Deckel des Batteriefachs ab.
- ▶ Legen Sie acht 1,5-V-Batterien, Größe UM-1/D/R20 (nicht mitgeliefert) so ein, dass der Minuspol an den Federn anliegt. Beachten Sie die Skizze im Batteriefach!
- ▶ Setzen Sie den Batteriefachdeckel wieder auf. Die Verschlüsse müssen fest verriegelt sein.

Sollte kein Netzkabel an der **AC**~ -Buchse angeschlossen sein, wird das Gerät jetzt mit Batterien betrieben.



WARNUNG!

Explosionsgefahr!

Explosionsgefahr bei unsachgemäßem Auswechseln der Batterien.

- Ersatz nur durch denselben oder einen gleichwertigen Batterietyp.

7.3. Netzbetrieb - Netzkabel anschließen

- ▶ Schließen Sie das mitgelieferte Netzanschlusskabel an der **~AC IN** -Buchse an der Rückseite des Geräts an.
- ▶ Verbinden Sie den Stecker des Netzkabels mit einer gut zugänglichen Netzsteckdose 240 V ~ 50 Hz.

Wenn gleichzeitig Batterien eingelegt sind, erfolgt die Stromversorgung vom Stromnetz.

7.4. Antenne ausrichten

Für den Radioempfang befindet sich auf der Oberseite des Gerätes eine Teleskopantenne.

- ▶ Lösen Sie die Spitze der Antenne vorsichtig aus der Arretierung rechts am Gerät. Ziehen Sie die Antenne anschließend ganz heraus und drehen und/oder schwenken Sie sie für den optimalen Empfang.

8. Kopfhörer anschließen

Auf der Vorderseite des Gerätes befindet sich ein 3,5 mm Kopfhöreranschluss .

- ▶ Stecken Sie einen Kopfhörer mit einem 3,5 mm Klinkenstecker in den Kopfhöreranschluss.

Ist ein Kopfhörer angeschlossen, werden die Lautsprecher abgeschaltet. Die Lautstärkeregelung ist weiterhin möglich, um die Lautstärke des Kopfhörers zu verändern.



WARNUNG!

Gefahr von Hörschäden!

Um eine mögliche Schädigung oder Verlust des Hörsinns zu verhindern, vermeiden Sie das Hören bei großer Lautstärke über lange Zeiträume.

- Stellen Sie die Lautstärke vor der Wiedergabe auf den niedrigsten Wert ein.
- Starten Sie die Wiedergabe und erhöhen Sie die Lautstärke auf den Pegel, der für Sie angenehm ist.

9. Mikrofone anschließen

Das Gerät hat zwei 6,3 mm-Klinkenanschlüsse für Mikrofone. Sie können den Ton der Mikrofone einzeln über die Lautsprecher wiedergeben oder zusätzlich zur Wiedergabe der Medien CD, Radio, Kassette sowie Speichermedien.

- ▶ Stecken Sie ein Mikrofon mit einem 6,3 mm Klinkenstecker in den Mikrofonanschluss **MIC1** oder **MIC2**.
- ▶ Über den Regler **MIC VOL** regeln Sie die Lautstärke der Mikrofone.
- ▶ Mit dem Regler **ECHO** können Sie zusätzlich einen Echoeffekt hinzufügen.

Der Ton der Mikrofone wird nicht bei Aufnahmen auf Kassette oder USB-/Micro SD-Speicher verwendet.

10. Einschalten / Standby

- ▶ Wenn das Gerät im Netzbetrieb ist, stellen Sie den Netzschalter **ON/OFF** auf der Rückseite des Gerätes zuerst auf **ON**.
- ▶ Um die gewünschte Betriebsart zu wählen, stellen Sie den Schalter Betriebsartschalter in eine der folgenden Positionen:
 - **MUSIC** – Bluetooth-Modus/MicroSD-/USB-Modus
 - **AUX** – AUX-Modus
 - **CD** – CD-Modus
 - **TAPE** – Kassetten-Modus
 - **FM/DAB** – FM und DAB-Radio-Modus
 - **TAPE** – Standby-Modus; Kassetten-Modus
- ▶ Bei Netzbetrieb stellen Sie den Netzschalter **ON/OFF** auf der Rückseite des Geräts auf **OFF**, um das Gerät auszuschalten.
- ▶ Wenn das Gerät mit Batterien betrieben wird, stellen Sie den Schalter Betriebsartschalter auf **TAPE**, um das Gerät auszuschalten.

11. Tonfunktionen

11.1. Lautstärke

- ▶ Regeln Sie die Lautstärke mit dem Regler **VOLUME -/+**.
Im Display wird der Wert der Lautstärke (z. B. **U8**) kurz angezeigt.

11.2. Treble/Bass

- ▶ Regeln Sie Höhen mit dem Regler **TREBLE -/+**.
- ▶ Regeln Sie Bässe mit dem Regler **BASS -/+**.

Die Mittelstellung der Regler ist jeweils die Neutralstellung. Im Display wird der Wert der Tiefen (**TR-6...TR+6**) und Bass (**BA-6...BA+6**) kurz angezeigt.

11.3. X-Bass

- ▶ Sie können den Bass zusätzlich verstärken, wenn Sie die Taste **X-BASS** drücken. Ist die Verstärkung aktiv, wird im Display **HBASS ON** kurz angezeigt.
- ▶ Drücken Sie die Taste **X-BASS** erneut, um die Bassverstärkung zu deaktivieren. **BASS** erlischt im Display.

12. Radio

- ▶ Stellen Sie den Schalter Betriebsartschalter auf die Position **FM / DAB**.

12.1. FM Stereo/Mono und DAB wählen

- ▶ Stellen Sie den Schalter **FM ST / FM / DAB** in eine der folgenden Positionen:
 - **FM ST** – FM-Radiomodus, stereo
 - **FM** – FM-Radiomodus, mono
 - **DAB** – DAB-Radiomodus

12.2. FM-Sender einstellen

- ▶ Drehen Sie den Regler **TUNING**, um die gewünschte Frequenz einzustellen. Die Frequenzskala zeigt für den Bereich FM die gewählte Frequenz.

12.3. DAB-Modus

12.3.1. Vollständiger Suchlauf

- ▶ Drücken Sie die Taste **SCAN**, um einen Sendersuchlauf durchzuführen.



Die bereits abgespeicherte Senderliste wird bei einem erneuten Sendersuchlauf überschrieben.

12.3.2. DAB-Sender aus der Senderliste öffnen

- ▶ Wählen Sie durch wiederholtes Drücken der Tasten **DOWN** oder **UP** den gewünschten Sender aus der Senderliste aus.
- ▶ Drücken Sie auf den Regler **ENTER**, um den Sender abzuspielen.

12.3.3. DAB-Favoritenliste bearbeiten

Sie können eine Favoritenliste mit einer von Ihnen gewünschten Senderreihenfolge erstellen.

- ▶ Stellen Sie wie im vorigen Kapitel beschrieben einen Sender ein.
- ▶ Drücken Sie die Taste **MENU**, um das Menü zu öffnen
- ▶ Wählen Sie durch Drücken der Tasten **DOWN** oder **UP** den Eintrag **PROGR. SPEICHERN** aus und bestätigen mit **ENTER**.
- ▶ Wählen Sie durch Drücken der Tasten **DOWN** oder **UP** den gewünschten Speicherplatz (**1...20**) und bestätigen mit **ENTER**, um den Sender abzuspeichern

Im Display erscheint die Meldung **PROGRAMM ... GESP.**

12.3.4. DAB-Favoriten aufrufen

- ▶ Drücken Sie die Taste **MENU**, um das Menü zu öffnen
- ▶ Wählen Sie durch Drücken der Tasten **DOWN** oder **UP** den Eintrag **PROGR. AUFRUFEN** aus und bestätigen mit **ENTER**.
- ▶ Wählen Sie durch Drücken der Tasten **DOWN** oder **UP** den gewünschten Speicherplatz (**1...20**) und bestätigen mit **ENTER**, um den Sender abzuspielen. Im Display erscheint die Meldung [**SENDERNAME**] **ABSPIELEN**.

12.3.5. Informationen anzeigen/Ansichten wählen

Drücken Sie die Taste **INFO** wiederholt, um folgende Informationen im Display abzulesen:

- Radiotext
- Signalstärke
- Programmsparte
- Multiplex
- Block/Frequenz
- Signalfehler
- Bitrate/DAB-Variante
- Uhrzeit
- Datum

12.3.6. DAB-Menü

Um im Menü zu navigieren und Einstellungen vorzunehmen, gehen Sie wie folgt vor:

- ▶ Drücken Sie die Taste **MENU**, um das Menü zu öffnen.
- ▶ Wählen Sie durch Drücken der Tasten **DOWN** oder **UP** ein bestimmtes Menü bzw. einen bestimmten Eintrag.
- ▶ Durch Drücken der Tasten **DOWN** oder **UP** öffnen Sie ein bestimmtes Menü bzw. bestätigen eine vorgenommene Einstellung.
- ▶ Durch Druck auf die Taste **MENU** schließen Sie das Menü.

Übersicht des Menüs

Die aktuell gewählte Einstellung wird rechts oben im Display mit einem * markiert.

Menüname	Beschreibung
VOLLSTÄNDIGER SUCHLAUF	
	Automatischer Sendersuchlauf (siehe auch „12.3.1. Vollständiger Suchlauf“ auf Seite 21)
PROGR. AUFRUFEN	
	Wählen Sie einen von bis zu 20 abgespeicherten Sendern (siehe auch „12.3.2. DAB-Sender aus der Senderliste öffnen“ auf Seite 21).
PROGR. SPEICHERN	
	Wählen Sie einen Speicherplatz für einen gewünschten Sender (siehe auch „12.3.3. DAB-Favoritenliste bearbeiten“ auf Seite 21)
MANUELL EINSTELLEN	
	Stellen Sie einen Sender manuell nach Frequenz ein.
DRC (Dynamische Toneinstellung)	
AUS	Dynamic Range Control (DRC): Auswahl der Kompression; Standardeinstellung: aus
GERING	
HOCH	
LEEREN	
	Nicht mehr vorhandene Sender werden aus der Senderlist gelöscht/nicht gelöscht
SYSTEM	
SPRACHE	Auswahl der Menüsprache in English, Deutsch, Italiano oder Français
WERKSEINSTELLUNG	Zurücksetzen auf Werkseinstellungen Alle abgespeicherten Einstellungen und Sender werden gelöscht.
SOFTWAREUPGRADE	Upgrade der Firmware des Gerätes
SW-VERSION	Anzeigen der Software-Version

13. Hinweise zu den Medien

Beachten Sie folgendes:

- Aufgrund der zahlreichen verschiedenen Dateisysteme und Dateiformate kann die Funktion von angeschlossenen Speichern nicht garantiert werden.
- Je nach Größe des Datenträgers kann es länger dauern, bis das System erkannt wird.
- Unterstützte Dateisysteme sind FAT16 und FAT32; das unterstützte Dateiformat ist MP3.
- Je nach eingelegtem Medium werden verschiedene Funktionen nicht unterstützt. So können bei einer Audio-CD keine Ordner und keine Titelinformationen angewählt werden.
- Externe Festplatten werden nicht unterstützt.

14. CDs/USB-/Micro SD-Speicher wiedergeben

Sie haben die Möglichkeit, CDs sowie USB- und Micro SD-Speicher wiederzugeben.

CDs wiedergeben:

- ▶ Stellen Sie den Betriebsartschalter auf die Position **CD**.

USB-/Micro SD-Speicher wiedergeben:

- ▶ Stellen Sie den Schalter Betriebsartschalter auf die Position **MUSIC/AUX/USB/SD**.

14.1. CD einlegen

Achten Sie darauf, dass vor dem Gerät ca. 10 cm Platz ist, so dass die Abdeckung des CD-Fachs beim Öffnen nicht behindert wird.

- ▶ Drücken Sie auf dem CD-Fachdeckel auf **OPEN/CLOSE**, um diesen zu öffnen
- ▶ Der CD-Fachdeckel öffnet sich nach vorne. Im Display erscheint **OP**.
- ▶ Legen Sie eine CD mit der beschrifteten Seite nach vorne auf die Achse in der Mitte des CD-Faches.
- ▶ Drücken Sie leicht auf die CD, damit diese auf der Achse einrastet.
- ▶ Schließen Sie das CD-Fach durch sanftes Drücken des Fachdeckels. Die CD beginnt zu rotieren und im Display erscheint ----.

Wenn keine oder eine nicht lesbare Disk eingelegt ist, erscheint **NO** im Display.

Warten Sie, bis die CD nicht mehr rotiert, bevor Sie das CD-Fach öffnen. Drücken Sie vorher **STOP**.



14.2. USB-Speicherstick einsetzen

- ▶ Stecken Sie den USB-Speicherstick in den Anschluss **USB**.
- ▶ Wählen Sie durch Druck auf die Taste **MODE** den Modus **USB** im Display aus.
- ▶ Die Titel werden eingelesen und Wiedergabe des ersten Titels beginnt unmittelbar.



USB-Geräte können nicht am USB-Anschluss aufgeladen werden.

14.3. Micro SD-Speicher einsetzen

- ▶ Stecken Sie den Micro SD-Speicher in den Anschluss **MICRO SD**.
- ▶ Wählen Sie durch Druck auf die Taste **MODE** den Modus **CARD** im Display aus.
- ▶ Die Titel werden eingelesen und Wiedergabe des ersten Titels beginnt unmittelbar.

14.4. Wiedergabe starten/anhalten/beenden

- ▶ Mit der Taste ▶ **II** starten Sie die Wiedergabe von Titeln. Um die Wiedergabe zu unterbrechen, drücken Sie die Taste erneut. Ein weiterer Druck auf die Taste setzt die Wiedergabe fort.
- ▶ Mit der Taste **STOP** beenden Sie die Wiedergabe vollständig.

14.5. Titelwahl, schneller Rück-/Vorlauf

- ▶ Drücken Sie die Taste ◀, um zum vorigen Titel zu springen. Mit der Taste ▶ springen Sie direkt zum nächsten Titel.
- ▶ Halten Sie die Taste ◀ gedrückt, um einen schnellen Rücklauf innerhalb eines Titels durchzuführen; mit ▶ geschieht dies vorwärts.

14.6. Ordnerwahl

Wenn Sie MP3-Dateien wiedergeben, können diese in verschiedenen Ordnern gespeichert sein, um einen besseren Überblick zu behalten.

- ▶ Stoppen Sie die Wiedergabe mit **STOP**.
- ▶ Um bei einem MP3-Datenträger den Ordner zu wechseln, drücken Sie die Taste **FOLDER-** oder **FOLDER+**. Im Display wird die Nummer des gewählten Ordners angezeigt (z. B. **F01**).
- ▶ Wählen Sie mit der Taste ◀ oder ▶ den gewünschten Titel.
- ▶ Starten Sie die Wiedergabe im gewählten Ordner mit ▶ **II**.

14.7. Abspielreihenfolge programmieren

Mit der Programm-Funktion können Sie Ihr eigenes Musikprogramm zusammenstellen, indem Sie nur bestimmte Titel zur Wiedergabe auswählen. Die Reihenfolge, in der die Kapitel wiedergegeben werden, können Sie dabei selbst bestimmen. Gehen Sie wie folgt vor:

- ▶ Stoppen Sie die Wiedergabe mit **STOP**.
- ▶ Drücken Sie die Taste **PROG**. Im Display wird die Anzeige **PROG** und Programmplatz **P01** wird angezeigt.
- ▶ Wählen Sie jetzt mit **◀** oder **▶** einen Titel aus.
- ▶ Drücken Sie die Taste **PROG** und speichern Sie weitere Titel auf die gleiche Weise.
- ▶ Starten Sie eine programmierte Wiedergabe mit **▶ II**.
- ▶ Die programmierte Wiedergabeliste wird durch zweimaligen Druck auf **■** gelöscht. Bei Öffnen des CD-Fachdeckels wird die Programmierung ebenfalls gelöscht.

14.8. Wiederholungsfunktionen

- ▶ Drücken Sie die Taste **REP** im Wiedergabemodus ein- oder mehrmals um die Wiederholungsmodi durchzuschalten. Es werden verschiedene Modi unterstützt:
 - Einzelnen Titel wiederholen (**REP** blinkt im Display),
 - die Titel aller Ordner wiederholen (**REP** erscheint konstant im Display).

15. Kassettenbetrieb

- ▶ Stellen Sie den Schalter Betriebsartschalter auf die Position **TAPE**.

15.1. Kassette einlegen/auswerfen

- ▶ Drücken Sie die Taste **STOP/EJ ■▲**, um das Kassettenfach zu öffnen.
- ▶ Legen Sie eine Kassette mit der Bandseite nach unten in die Führungsschienen des Fachs. Die abzuspielende Seite zeigt nach vorne.
- ▶ Schließen Sie das Fach.
- ▶ Um die Kassette auszuwerfen, drücken Sie die Taste **STOP/EJ ■▲** erneut. Sollte eine Wiedergabe aktiv sein, stoppen Sie zunächst die Wiedergabe.

15.2. Kassette abspielen, stoppen, unterbrechen

- ▶ Drücken Sie die Taste **PLAY ▶**, um die Kassette abzuspielen.
- ▶ Sie stoppen die Wiedergabe mit der Taste **STOP/EJ ■▲**.
- ▶ Sie können die laufende Wiedergabe mit der Taste **PAUSE II** unterbrechen. Drücken Sie die Taste erneut, um die Wiedergabe fortzusetzen.

Nach Erreichen des Bandendes wird die Wiedergabe automatisch beendet.

15.3. Schneller Vor- und Rücklauf

- ▶ Drücken Sie die Tasten **REW** ◀ oder **FFWD** ▶ um das Band schnell zurück- bzw. vorzuspulen.
- ▶ Drücken Sie **STOP/EJ** ■▲, um den Schnelllauf zu beenden. Drücken Sie die Taste auch, wenn das Bandende bzw. der -anfang erreicht ist. Schalten Sie nicht unmittelbar vom Schnelllauf auf Wiedergabe. Stoppen Sie vorher den Schnelllauf, um das Band zu schonen.

15.4. Auf Kassette aufnehmen

- ▶ Drücken Sie die Taste **REC** ●, um die Aufnahme auf eine Kassette zu starten.
- ▶ Um die Aufnahme vorübergehend zu unterbrechen, drücken Sie **PAUSE**.
- ▶ Wenn Sie die Aufnahme vollständig beenden wollen, drücken Sie die Taste **STOP/EJ** ■▲.

16. Auf USB-/Micro SD-Speicher aufnehmen

Sie können von sämtlichen Quellen (CD, Kassette, Radio) auf einen USB-Speicher oder eine Micro SD-Karte aufnehmen.

16.1. Aufnahme von einer CD

Die Handhabung einer CD und die Wiedergabefunktionen lesen Sie ab Kapitel „14. CDs/USB-/Micro SD-Speicher wiedergeben“ auf Seite 24 nach.

- ▶ Stellen Sie den Schalter Betriebsartschalter auf die Position **CD**.
- ▶ Legen Sie eine CD ein.
- ▶ Stecken Sie einen USB-Speicher in den Anschluss **USB** ein oder legen Sie eine Micro SD-Karte in den Schacht **MICRO SD** ein.
- ▶ Wählen Sie ggf. den gewünschten Titel auf der CD.
- ▶ Starten Sie die Aufnahme auf dem USB-Speicher bzw. der Micro SD-Karte, indem Sie die Taste **REC** gedrückt halten, bis im Display **REC** erscheint.
- ▶ Starten Sie unmittelbar die Wiedergabe der CD:
- ▶ Um die Aufnahme zu beenden, drücken Sie die Taste **DEL**. Im Display erlischt **REC**.

16.2. Aufnahme von einer Kassette

Die Handhabung einer Kassette und die Wiedergabefunktionen finden Sie ab „15. Kassettenbetrieb“ auf Seite 26.

- ▶ Stellen Sie den Schalter Betriebsartschalter auf die Position **T A P E**.
- ▶ Legen Sie eine Kassette ein.
- ▶ Stecken Sie einen USB-Speicher in den Anschluss **USB** ein oder legen Sie eine Micro SD-Karte in den Schacht **M I C R O S D** ein.
- ▶ Wählen Sie ggf. die gewünschte Stelle auf der Kassette, die aufgenommen werden soll.
- ▶ Starten Sie die Aufnahme auf dem USB-Speicher bzw. der Micro SD-Karte, indem Sie die Taste **REC** gedrückt halten, bis im Display **REC** erscheint.
- ▶ Starten Sie unmittelbar die Wiedergabe der Kassette:
- ▶ Um die Aufnahme zu beenden, drücken Sie die Taste **DEL**. Im Display erlischt **REC**.

16.3. Aufnahme vom Radio

Die Handhabung des Radios finden Sie ab Kapitel „12. Radio“ auf Seite 21.

- ▶ Stellen Sie den Schalter Betriebsartschalter auf die Position **F M / D A B**.
- ▶ Wählen Sie den gewünschten Radiosender.
- ▶ Stecken Sie einen USB-Speicher in den Anschluss **USB** ein oder legen Sie eine Micro SD-Karte in den Schacht **M I C R O S D** ein.
- ▶ Starten Sie die Aufnahme auf dem USB-Speicher bzw. der Micro SD-Karte, indem Sie die Taste **REC** gedrückt halten, bis im Display **REC** erscheint.
- ▶ Um die Aufnahme zu beenden, drücken Sie die Taste **DEL**. Im Display erlischt **REC**.

17. Bluetooth-Modus

Sie können mit Bluetooth Titel von externen Geräten (z. B. MP3 Player oder Mobiltelefon mit Bluetooth) auf dieser Boombox wiedergeben.

17.3.1. Bluetooth-Geräte erstmalig verbinden

- ▶ Stellen Sie den Schalter Betriebsartschalter auf die Position **Bluetooth MUSIC**.
- ▶ Aktivieren Sie ebenso die Bluetooth-Funktion auf Ihrem externen Gerät.
- ▶ Im Display blinkt **PAIR**. Die Boombox befindet sich im Kopplungsmodus.
- ▶ Führen Sie einen Kopplungsvorgang am externen Gerät durch. Lesen Sie dazu die Anleitung ihres externen Gerätes. Der Name des Audiosystems ist „MD 44538“.
- ▶ Im Display wird **PAIR** dauerhaft angezeigt. Die Kopplung ist abgeschlossen und das externe Gerät kann an der Boombox genutzt werden.

17.3.2. Verbindung trennen

- ▶ Wenn Sie die Bluetooth-Übertragung beenden möchten, schalten Sie Bluetooth am externen Gerät aus oder stellen Sie den Betriebsartschalter auf eine andere Position, um in einen anderen Modus zu gelangen.

Bekannte externe Geräte, die bereits einmal gekoppelt waren, werden direkt verbunden. Eine erneute Kopplung ist nicht notwendig. Zur erneuten Verbindung aktivieren Sie den Bluetooth-Modus an beiden Geräten.

17.3.3. Steuerung

Die Wiedergabe der Titel sowie die Lautstärke und Sonderfunktionen können sowohl an Ihrem externen Gerät als auch an der Boombox gesteuert werden. Welche Funktionen verfügbar sind, hängt von Ihrem externen Gerät und der verwendeten Software ab. Grundsätzlich sind diese Tasten am Gerät für die Steuerung per Bluetooth vorgesehen:

Regler VOLUME - / +	Lautstärke verringern/erhöhen Achten Sie zusätzlich darauf, dass die Lautstärke am externen Gerät laut genug eingestellt, um ein ausreichendes Eingangssignal zu gewährleisten.
▶	Wiedergabe starten / anhalten
◀ oder ▶▶	vorheriger / nächster Titel gedrückt halten: schneller Rück-/Vorlauf im Titel

18. Externes Wiedergabegerät anschließen

Sie können den Anschluss **AUX** für die Verbindung zu einem externen Wiedergabegerät (z. B. CD-Player oder MP3-Player) nutzen.

- ▶ Schalten Sie die Retro 80s Boombox in den Standby-Modus.
- ▶ Schalten Sie Ihr externes Gerät aus.
- ▶ Stecken Sie das eine Ende eines 3,5 mm Klinkenkabels (nicht im Lieferumfang enthalten) in den **AUX**-Anschluss auf der Vorderseite der Retro 80s Boombox.
- ▶ Das andere Ende des Kabels verbinden Sie mit dem Kopfhörerausgang oder dem „Audio-Out“-Anschluss Ihres externen Wiedergabegerätes.
- ▶ Schalten Sie Ihr externes Gerät ein.
- ▶ Stellen Sie den Betriebsartschalter auf die Position **AUX**.

Das Audiosignal Ihres externen Gerätes kann jetzt wiedergegeben werden.

19. Reinigung

Bevor Sie das Gerät reinigen, ziehen Sie unbedingt immer zuerst den Netzstecker. Verwenden Sie für die Reinigung nur ein trockenes, weiches Tuch. Benutzen Sie keine chemischen Lösungs- und Reinigungsmittel, weil diese die Oberfläche und/oder die Beschriftungen des Gerätes beschädigen können.



Die Linse der Lasereinheit darf nicht berührt oder gereinigt werden.

20. Lagerung bei Nichtbenutzung

Wenn Sie das Gerät für einen längeren Zeitraum nicht benutzen, lagern Sie es an einem trockenen, kühlen Ort und achten Sie darauf, dass das Gerät vor Staub und extremen Temperaturschwankungen geschützt ist.

Ziehen Sie den Netzstecker aus der Steckdose und entnehmen die Batterien aus dem Gerät.

21. Wenn Störungen auftreten

Problem	Mögliche Ursache	Abhilfe
Das Gerät lässt sich nicht einschalten.	Die Batterien könnten leer sein. Das Netzkabel ist nicht richtig angeschlossen.	<ul style="list-style-type: none">▶ Wenn Sie das Gerät mit Batterien betreiben, überprüfen Sie, ob diese richtig eingelegt und geladen sind.▶ Überprüfen Sie den korrekten Anschluss des Netzkabels.
Das Gerät schaltet sich während des Betriebs aus.	Die Batterien könnten leer sein.	<ul style="list-style-type: none">▶ Betreiben Sie das Gerät mit dem Netzkabel oder wechseln Sie die Batterien.
Kein oder schlechter Radioempfang	Die Sendersignale sind zu schwach.	<ul style="list-style-type: none">▶ Justieren Sie die Frequenz der Sender nach.▶ Ändern Sie ggfs. den Standort des Radios oder die Ausrichtung der Antenne um den Empfang zu verbessern.

Problem	Mögliche Ursache	Abhilfe
CD wird nicht abgespielt.	Kondensation hat sich gebildet.	▶ Ziehen Sie den Netzstecker aus der Steckdose und warten Sie, bis sich das Gerät und die CD an die Umgebungsbedingungen angepasst hat.
	Falsches CD-Format	▶ Das Gerät unterstützt ausschließlich CD-Formate, die in den Technischen Daten angegeben sind.
	Die CD ist verschmutzt oder nicht korrekt eingelegt.	▶ Reinigen Sie die CD und legen Sie sie mit der Beschriftung nach oben in das CD-Fach ein.
Kein Ton	Die Lautstärke ist zu gering eingestellt.	▶ Stellen sie die gewünschte höhere Lautstärke ein.
	Bei angeschlossenem Gerät über AUX IN oder Bluetooth: Die Lautstärke des externen Gerätes ist zu gering.	▶ Erhöhen Sie die Lautstärke des externen Gerätes.

22. Entsorgung



VERPACKUNG

Ihr Gerät befindet sich zum Schutz vor Transportschäden in einer Verpackung. Verpackungen sind aus Materialien hergestellt, die umweltschonend entsorgt und einem fachgerechten Recycling zugeführt werden können.



GERÄT

Altgeräte dürfen nicht im normalen Hausmüll entsorgt werden.

Entsprechend Richtlinie 2012/19/EU ist das Gerät am Ende seiner Lebensdauer einer geordneten Entsorgung zuzuführen.

Dabei werden im Gerät enthaltene Wertstoffe der Wiederverwertung zugeführt und die Belastung der Umwelt vermieden.

Geben Sie das Altgerät an einer Sammelstelle für Elektroschrott oder einem Wertstoffhof ab. Nehmen Sie vorher die Batterien aus dem Gerät, und geben Sie diese getrennt an einer Sammelstelle für Altbatterien ab.

Wenden Sie sich für nähere Auskünfte an Ihr örtliches Entsorgungsunternehmen oder Ihre kommunale Verwaltung.



BATTERIEN

Verbrauchte Batterien gehören nicht in den Hausmüll. Batterien müssen sachgerecht entsorgt werden. Zu diesem Zweck stehen im batterievertreibenden Handel sowie bei kommunalen Sammelstellen entsprechende Behälter zur Entsorgung bereit. Weitere Auskünfte erteilen Ihr örtlicher Entsorgungsbetrieb oder Ihre kommunale Verwaltung.

Im Zusammenhang mit dem Vertrieb von Batterien oder mit der Lieferung von Geräten, die Batterien enthalten, sind wir verpflichtet, Sie auf folgendes hinzuweisen:

Sie sind zur Rückgabe gebrauchter Batterien als Endnutzer gesetzlich verpflichtet. Sie können Altbatterien, die wir als Neubatterien im Sortiment führen oder geführt haben, unentgeltlich an unserem Versandlager (Versandadresse) zurückgeben.

23. Technische Daten

Gerät	
Ausgangsleistung	2 x 10 Watt RMS
Schutzklasse	Schutzklasse II
Laserleistung	Laser Klasse 1
Unterstützte Formate	CD-R, CD-RW, Audio-CD, MP3-CD
Anzahl Speicherplätze der programmierbaren Wiedergabe im CD-Betrieb	20 Titel (CD), 99 (MP3)
Maximale Speichergröße USB	32 GB

Spannungsversorgung	
Spannung / Frequenz	100–240 V~ 50/60 Hz
Betrieb	ca. 45 Watt
Batteriebetrieb	8 x 1,5V (UM-1/D/R20)
USB-Anschluss	5 V  max 0.15A

Radio	
Radiofrequenzbereich FM	88 – 108 MHz
Radiofrequenzbereich DAB	169 – 240 MHz
Senderspeicher	max. 20 Speicherplätze

Bluetooth	
Frequenz	2402-2480 MHz
Maximale Sendeleistung	<0,02 dBm
Version	5.3
Profile	A2DP 1.0; AVRCP 1.2; Class II
Reichweite	bis zu 10 Meter (ohne Hindernisse)

Anschlüsse	
FM-Antenne	fest installierte Teleskopantenne
Aux-In	3,5 mm Klinkenbuchse
Kopfhörer	3,5 mm Klinkenbuchse
Kopfhörerausgangsspannung	< 75 mV
USB-Eingang	Version 2.0

Umgebungswerte	
Temperaturen	In Betrieb: +5 °C – +35 °C Nicht in Betrieb: -20 °C – +60 °C
Feuchtigkeit (nicht kondensierend)	In Betrieb: < 80 % Nicht in Betrieb: < 90 %

Abmessungen / Gewicht	
Abmessungen (BxHxT)	ca. 666 x 271 x 171 mm
Gewicht	ca. 6,1 kg (mit Netzkabel)



24. Serviceinformationen

Sollte Ihr Gerät einmal nicht wie gewünscht und erwartet funktionieren, wenden Sie sich zunächst an unseren Kundenservice. Es stehen Ihnen verschiedene Wege zur Verfügung, um mit uns in Kontakt zu treten:

- In unserer Service-Community treffen Sie auf andere Benutzer sowie unsere Mitarbeiter und können dort Ihre Erfahrungen austauschen und Ihr Wissen weitergeben.
Sie finden unsere Service-Community unter community.medion.com.
- Gerne können Sie auch unser Kontaktformular unter www.medion.com/contact nutzen.
- Selbstverständlich steht Ihnen unser Serviceteam auch über unsere Hotline oder postalisch zur Verfügung.

Öffnungszeiten	Multimedia-Produkte (PC, Notebook, etc.)
Mo. - Fr.: 07:00 - 20:00 Sa.: 10:00 - 18:00	☎ 0201 22099-111
	Haushalt & Heimelektronik
	☎ 0201 22099-222
	Mobiltelefon; Tablet & Smartphone
	☎ 0201 22099-333
Serviceadresse	

MEDION AG
45092 Essen
Deutschland

DE

EN

FR

ES

IT

NL



Diese und viele weitere Bedienungsanleitungen stehen Ihnen über das Serviceportal www.medionservice.com zum Download zur Verfügung.

Aus Gründen der Nachhaltigkeit verzichten wir auf gedruckte Garantiebedingungen, Sie finden unsere Garantiebedingungen ebenfalls in unserem Serviceportal.

Sie können auch den nebenstehenden QR-Code scannen und die Bedienungsanleitung über das Serviceportal auf Ihr mobiles Endgerät laden.

25. Impressum

Copyright © 2023

Stand: 20.06.2023

Alle Rechte vorbehalten.

Diese Bedienungsanleitung ist urheberrechtlich geschützt.

Vervielfältigung in mechanischer, elektronischer und jeder anderen Form ohne die schriftliche Genehmigung des Herstellers ist verboten.

Das Copyright liegt bei der Firma:

MEDION AG
Am Zehnthof 77
45307 Essen
Deutschland

Bitte beachten Sie, dass die oben stehende Anschrift keine Retourenanschrift ist. Kontaktieren Sie zuerst immer unseren Kundenservice.

26. Datenschutzerklärung

Sehr geehrter Kunde!

Wir teilen Ihnen mit, dass wir, die MEDION AG, Am Zehnthof 77, 45307 Essen als Verantwortlicher Ihre personenbezogenen Daten verarbeiten.

In datenschutzrechtlichen Angelegenheiten werden wir durch unseren betrieblichen Datenschutzbeauftragten, erreichbar unter MEDION AG, Datenschutz, Am Zehnthof 77, D – 45307 Essen; datenschutz@medion.com unterstützt. Wir verarbeiten Ihre Daten zum Zweck der Garantieabwicklung und damit zusammenhängender Prozesse (z. B. Reparaturen) und stützen uns bei der Verarbeitung Ihrer Daten auf den mit uns geschlossenen Kaufvertrag.

Ihre Daten werden wir zum Zweck der Garantieabwicklung und damit zusammenhängender Prozesse (z. B. Reparaturen) an die von uns beauftragten Reparaturdienstleister übermitteln. Wir speichern Ihre personenbezogenen Daten im Regelfall für die Dauer von drei Jahren, um Ihre gesetzlichen Gewährleistungsrechte zu erfüllen.

Uns gegenüber haben Sie das Recht auf Auskunft über die betreffenden personenbezogenen Daten sowie auf Berichtigung, Löschung, Einschränkung der Verarbeitung, Widerspruch gegen die Verarbeitung sowie auf Datenübertragbarkeit.

Beim Auskunfts- und beim Löschungsrecht gelten jedoch Einschränkungen nach den §§ 34 und 35 BDSG (Art. 23 DS-GVO), Darüber hinaus besteht ein Beschwerderecht bei einer zuständigen Datenschutzaufsichtsbehörde (Art. 77 DS-GVO i. V. m. § 19 BDSG). Für die MEDION AG ist das die Landesbeauftragte für Datenschutz und Informationsfreiheit Nordrhein Westfalen, Postfach 200444, 40212 Düsseldorf, www.lidi.nrw.de.

Die Verarbeitung Ihrer Daten ist für die Garantieabwicklung erforderlich; ohne Bereitstellung der erforderlichen Daten ist die Garantieabwicklung nicht möglich.

Table of contents

1.	Information about this user manual	39
1.1.	Explanation of symbols.....	39
2.	Proper use	41
3.	EU Declaration of Conformity.....	42
4.	Safety information	42
4.1.	Restricted group of people.....	42
4.2.	Operating safety	43
4.3.	Installation location	43
4.4.	Repairs.....	44
4.5.	Ambient temperature	44
4.6.	Power supply	45
4.7.	CD player	46
4.8.	Batteries.....	46
5.	Package contents.....	48
6.	Device overview.....	49
6.1.	Front.....	49
6.2.	Back.....	50
7.	Getting started	51
7.1.	Setting up the CD compartment.....	51
7.2.	Battery operation – inserting the batteries into the main device	51
7.3.	Mains operation – connecting the mains cable.....	51
7.4.	Adjusting the aerial	51
8.	Connecting headphones.....	52
9.	Connecting microphones.....	52
10.	Switching on the device/standby	53
11.	Audio functions	53
11.1.	Volume.....	53
11.2.	Treble/Bass.....	53
11.3.	X-Bass.....	53
12.	Radio.....	54
12.1.	Selecting FM stereo/mono and DAB.....	54
12.2.	Setting FM stations.....	54
12.3.	DAB mode.....	54
13.	Notes on the media	57
14.	Playing back CDs/USB/MicroSD storage devices	57
14.1.	Inserting a CD.....	57
14.2.	Inserting USB memory sticks	58
14.3.	Inserting MicroSD storage devices	58
14.4.	Starting/pausing/ending playback.....	58
14.5.	Track selection, fast rewind/fast forward.....	58

14.6.	Folder selection	58
14.7.	Programming the track playing order	59
14.8.	Repeat functions	59
15.	Cassette operation	59
15.1.	Inserting/ejecting a cassette.....	59
15.2.	Playing, stopping and pausing a cassette	59
15.3.	Fast-forwarding and rewinding	60
15.4.	Recording on the cassette	60
16.	Recording on a USB/MicroSD storage device	60
16.1.	Recording from a CD.....	60
16.2.	Recording from a cassette	61
16.3.	Recording from the radio.....	61
17.	Bluetooth mode.....	61
18.	Connecting an external playback device.....	62
19.	Cleaning	63
20.	Storing the device when not in use	63
21.	Troubleshooting	63
22.	Disposal	65
23.	Technical specifications	66
24.	Service information	67
25.	Legal Notice.....	68
25.1.	Supplier/Producer/Importer	68
26.	Privacy statement.....	69

1. Information about this user manual



Thank you for choosing our product. We hope you enjoy using this device.

Please read the safety instructions and the user manual carefully before using the device for the first time. Note the warnings on the device and in the user manual.

Always keep the user manual close to hand. If you sell the device or give it away, please ensure that you also pass on this user manual. It is an essential component of the product.

1.1. Explanation of symbols

If a block of text is marked with one of the warning symbols listed below, the hazard described in that text must be avoided to prevent the potential consequences described there from occurring.



DANGER!

Warning: risk of fatal injury!



WARNING!

Warning: risk of possible fatal injury and/or serious irreversible injuries!



CAUTION!

Warning: risk of minor and/or moderate injuries!



More detailed information about using the device



Follow the instructions in the user manual!



WARNING!

Warning: risk of electric shock!



WARNING!

Warning: risk of explosive materials!



WARNING!

Warning: risk of chemical burns!



WARNING!

Warning: danger due to loud volume!

- Bullet point/information on steps during operation
- ▶ Instruction to be carried out
- Safety instructions to be followed

2. Proper use

Your device can be used in a range of ways:

The device is intended for playing sound media on SD/MMC memory cards, USB sticks and audio cassettes as well as for DAB and FM radio reception.

- The device is only intended for private use and not for industrial/commercial use.

Please note that we shall not be liable in cases of improper use:

- Do not modify the device without our consent and do not use any auxiliary equipment that we have not approved or supplied.
- Only use replacement parts or accessories that we have supplied or approved.
- Comply with all the information in this user manual, especially the safety information. Any other use is considered improper and can cause personal injury or property damage.
- Do not use the device in potentially explosive atmospheres. This includes petrol stations, fuel storage areas and areas where solvents are processed. This device must also not be used in areas with particle-laden air (for example, flour or wood dust).
- Do not use the device outdoors.
- Do not expose the device to extreme conditions. Avoid:
 - high humidity or wet conditions
 - extremely high or low temperatures
 - direct sunlight
 - open flames.

3. EU Declaration of Conformity

MEDION AG hereby declares that the radio equipment type MD 44538 complies with the directive 2014/53/EU (RE directive), as well as the directive 2009/125/EC (ecodesign directive) and the directive 2011/65/EU (RoHS directive). The complete EU declaration of conformity is available at: www.medion.com/conformity.

4. Safety information

4.1. Restricted group of people



WARNING!

Risk of injury!

Risk of injury to persons with limited physical, sensory or mental abilities (for example, partially disabled people or older people with limited physical or mental abilities) or to those without experience and knowledge (such as older children).

- This device can be used by children over the age of 8 and by persons with reduced physical, sensory or mental abilities or by those without experience and/or knowledge, if they are supervised or have been instructed in the safe use of the device and have understood the dangers that result from it.
- Children must not be allowed to play with the device.
- Keep the device and its accessories out of the reach of children.
- Cleaning and user maintenance must not be carried out by children.
- Children younger than 8 must be kept away from the device and the mains cable.

4.2. Operating safety

- Before using the device, inspect it for damage. A damaged or defective device or mains cable may not be used.
- Never allow children to use electrical devices unattended.



DANGER!

Risk of choking and suffocation!

Packaging film can be swallowed or used improperly, creating a risk of choking and suffocation.

- Keep packaging material such as plastic film or plastic bags away from children.
- Do not let children play with the packaging material.

4.3. Installation location

- The device should only be placed on level, stable surfaces.
- Protect the device from knocks and vibrations.

The device is not designed for use in rooms with high humidity levels (e.g. bathrooms). Make sure that you do the following:

- To ensure adequate ventilation, do not cover the vents. Ventilation must not be impeded by covering up the vents with objects like newspapers, tablecloths, curtains etc.
- Allow at least 10 cm clearance at the sides and top of the device if it is placed on a shelf or a similar enclosed space.
- Do not expose the device to extreme temperatures.
- Do not expose the device to direct sources of heat (e.g. heaters, sunlight).

-
- Do not place naked flames (for example, lit candles) near or on the device.
 - Avoid contact with moisture, water and splashes. Do not place any objects filled with liquid, for example vases, on or next to the device.
 - Do not place the device close to magnetic fields (for example, televisions or other speakers).

4.4. Repairs

- Contact customer services if:
 - the mains cable is burnt or damaged
 - liquid has penetrated the device
 - the device is not operating correctly
 - the device has been dropped or the housing is damaged.
- Repairs to your device should only be carried out by qualified specialists.

4.5. Ambient temperature

- The device may only be used and stored in accordance with the ambient temperatures and relative humidity specified in the technical data.



DANGER!

Risk of electric shock!

Major changes in temperature or fluctuations in humidity can cause moisture to build up within the device due to condensation – this can cause an electrical short circuit.

- After transporting the device, wait until it has reached ambient temperature before switching it on.

4.6. Power supply

- Only operate the protection class II device on a 240 V~, 50 Hz earthed power socket that is close by and easy to access or by inserting 8 x 1.5 V, UM-1/D/R20 batteries into the battery compartment.



DANGER!

Risk of electric shock!

Even when the device is switched off, some components are live.

- In order to interrupt the power supply to your device or to completely disconnect the device from any power source, pull the mains plug out of the socket and remove the batteries from the device.
- Make sure that the mains cable does not present a trip hazard. The mains cable must not be trapped or pinched or run across hot surfaces.
- Before cleaning, pull the plug out of the mains socket.



DANGER!

Risk of electric shock!

The device contains live parts. They pose a risk of electric shock or fire if an unintentional short circuit occurs.

- Never open the housing and never insert any objects through the slots and openings into the device!
- Do not place any objects on the cable as this may damage it.
- Keep the device at a distance of at least one metre from sources of high-frequency or magnetic interference (televi- sions, speakers, mobile telephones etc.) to avoid malfunctions and data loss.
- In an emergency, for example, if you see smoke coming out of the device, or if it makes unusual noises, unplug it from the main power supply or remove its batteries.

-
- The plug must always be easy to reach in an emergency. For this reason, it is important that the power socket is always easily accessible.
 - The device uses a small amount of electricity, even when it is switched off. To completely switch off the device, either unplug it from the power socket or remove the batteries from the battery compartment.
 - Always hold the plug when disconnecting it from the socket. Never pull on the cable.
 - Never unplug the mains plug with wet hands. Danger of an electric shock!
 - Unplug the device from the power socket if it is not going to be used for a longer period of time (for example, if you go on holiday), or during a thunderstorm where there is the risk of a lightning strike.

4.7. CD player



The CD player is a class 1 laser product. The device has a safety system that prevents dangerous laser beams from escaping during normal use. To avoid eye injuries, never tamper with or damage the device's safety system.

4.8. Batteries

The device can be operated with batteries. Please note the following:

- Keep new and used batteries out of the reach of children. Do not swallow batteries as they can cause chemical burns. Batteries are not a toy!

-
- Avoid contact with battery acid. If battery acid comes into contact with skin, eyes or mucous membranes, rinse the affected areas with plenty of clean water and consult a doctor as soon as possible.

**WARNING!****Risk of chemical burns!**

If batteries are swallowed, they can cause serious internal chemical burns within two hours which may prove fatal.

- Seek medical help immediately if you think that batteries may have been swallowed or secreted in any part of the body.
- Stop using the device if the battery compartment does not close properly, and keep the device out of reach of children.
- Before inserting the batteries, check that the contacts in the device and on the batteries are clean and, if necessary, clean them.
- Always use new batteries of the same type. Never use old and new batteries together.
- Pay attention to the polarity (+/-) of the device when inserting the batteries.
- There is a risk of explosion if batteries are replaced incorrectly! Only replace batteries with those of the same or an equivalent type.
- Never try to recharge non-rechargeable batteries. Risk of explosion!
- Never expose the batteries to excessive heat (such as direct sunlight, fire or similar).
- Store batteries in a cool, dry place. Strong direct heat can damage batteries. Do not expose the device to sources of intense heat.
- Never short-circuit batteries.
- Never throw batteries into a fire.

-
- Remove leaking batteries from the device immediately. Clean the contacts before inserting new batteries. Battery acid can cause chemical burns!
 - Always remove flat batteries from the device. Flat batteries tend to leak easily.
 - If the device is not going to be used for long periods, remove the batteries.

5. Package contents



DANGER!

Risk of choking and suffocation!

There is a risk of choking and suffocation due to swallowing or inhaling small parts or plastic wrap.

- Keep the plastic packaging out of the reach of children.
- ▶ Remove the product from the packaging and remove all packaging material.
- ▶ Please check your purchase to ensure that all items are included. If anything is missing, please contact us within 14 days of purchase.

The following items are supplied with your product:

- 80's retro boombox
- Mains cable
- Documentation

6. Device overview

6.1. Front

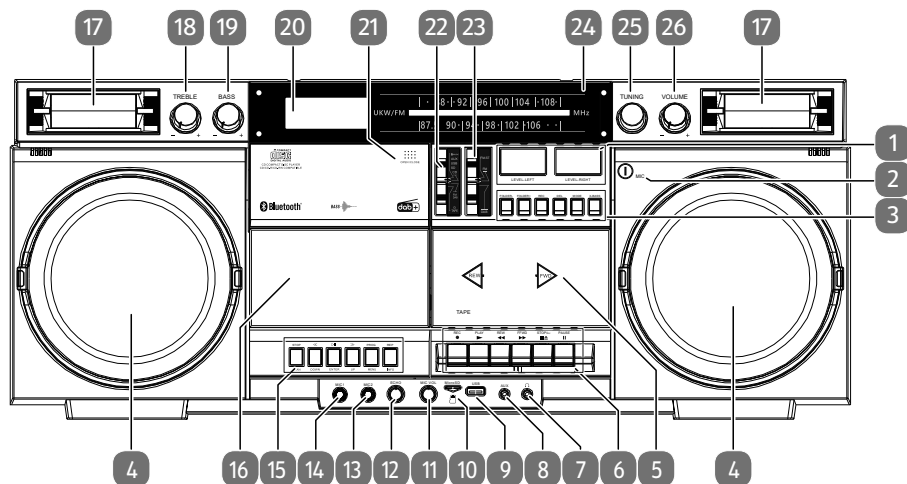

- 1) Left/right volume display
- 2) Built-in microphone
- 3) **FOLDER- / FOLDER+** – Select previous/next folder
REC – Start recording (USB/MicroSD)
DEL – Delete recording (USB/MicroSD)
MODE – Switch between USB/Bluetooth mode
X-BASS – Bass boost on/off
- 4) Speaker
- 5) Cassette compartment
- 6) Cassette operation
REC ● – Start recording
PLAY ▶ – Start playback
REW ◀◀ – Rewind
FFWD ▶▶ – Fast forward
STOP/EJ ▲ – Stop playback/eject cassette
PAUSE || – Pause/resume playback
- 7) 🎧 – Connection port for headphones
- 8) **AUX** – Connection port for external audio device
- 9) **USB** – Connection port for USB storage device
- 10) **MICROSD** – Connection port for MicroSD storage device
- 11) **MIC VOL** – Volume controller for microphone
- 12) **ECHO** – Controller for microphone echo effect
- 13) **MIC2** – Connection port for microphone 2
- 14) **MIC1** – Connection port for microphone 1

-
- 15) Operating button for CD/USB/MicroSD and DAB radio:
STOP – Stop playback; **SCAN** – DAB: station search
◀ – Previous track/rewind; **DOWN** – DAB: previous track, navigate down through the menu
 ▶ **||** – Start/pause playback; **ENTER** – DAB: confirm selection in the menu
 ▶▶ – Next track, fast forward; **UP** – DAB: navigate up through the menu
PROG – Programme function; **MENU** – Open/close DAB menu
REP – Select playback mode (CD); **INFO** – DAB: display station information
 - 16) CD compartment
 - 17) Tweeter
 - 18) **TREBLE** – Treble control
 - 19) **BASS** – Bass control
 - 20) Display
 - 21) Open CD compartment
 - 22) Operating mode switch **MUSIC/AUX/USB/SD; CD; FM/DAB; TAPE** – Select operating mode
 - 23) **FM ST/FM; DAB** – FM stereo/mono; DAB
 - 24) Radio frequency scale
 - 25) **TUNING** – Tuning control
 - 26) **VOLUME** – Volume control

6.2. Back

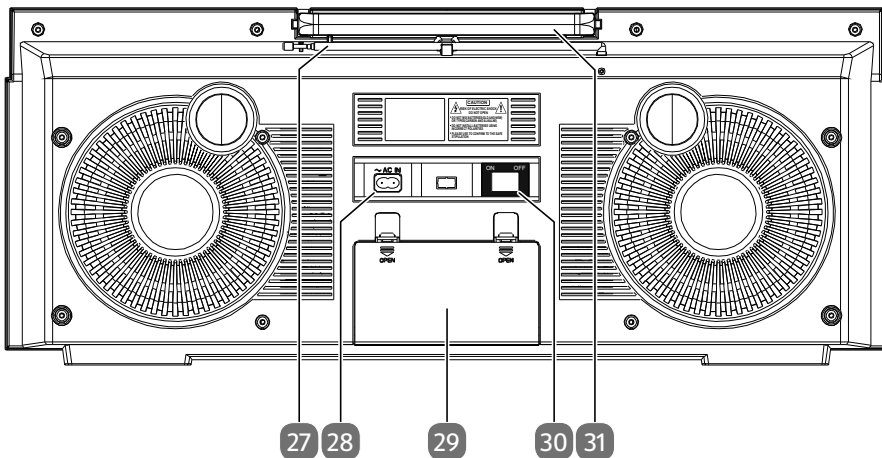

- 27) FM telescopic aerial
- 28) ~ **AC IN** – Connection for mains plug
- 29) Battery compartment
- 30) **ON/OFF** – Mains switch
- 31) Handle

7. Getting started

7.1. Setting up the CD compartment

- ▶ Press **OPEN/CLOSE** on the CD compartment lid at the top right. The CD compartment opens.
- ▶ There is cardboard in the compartment before initial use. Remove it.
- ▶ Close the CD compartment.

7.2. Battery operation – inserting the batteries into the main device

- ▶ The battery compartment is located on the back of the device.
- ▶ Release both latches and remove the battery compartment cover.
- ▶ Insert eight 1.5-V UM-1/D/R20 batteries (not supplied) with the negative ends on the springs. Refer to the diagram in the battery compartment!
- ▶ Replace the battery compartment cover. The latches must be locked into place. The device is battery-operated if no mains cable is connected to the **AC~** socket.



WARNING!

Risk of explosion!

Risk of explosion if batteries are replaced incorrectly.

- Replace batteries only with the same or equivalent type.

7.3. Mains operation – connecting the mains cable

- ▶ Connect the supplied mains cable to the **~AC IN** socket on the rear of the device.
- ▶ Plug the mains cable into an easily accessible 240 V ~ 50 Hz mains socket. The device is mains-operated even if batteries are inserted at the same time.

7.4. Adjusting the aerial

There is a telescopic aerial on top of the device for radio reception.

- ▶ Gently release the tip of the aerial from the catch on the right hand side of the device. Then fully extend the aerial and turn or swivel it for optimum radio reception.

8. Connecting headphones

You will find a 3.5-mm headphone socket  on the front of the device.

▶ Insert headphones with a 3.5-mm jack plug into the headphone socket.

When headphones are connected, the speakers are disabled. The volume can still be controlled to change the headphone volume.



WARNING!

Risk of hearing damage!

To prevent possible damage to or loss of hearing, avoid listening at high volume over long periods of time.

- Before pressing play, set the volume to the lowest setting.
- Start playback and increase the volume to a comfortable level.

9. Connecting microphones

The device has two 6.3-mm jack connections for microphones. You can play back the sound from the microphones individually via the speakers or in addition to CD, radio or cassette media as well as storage device playback.

- ▶ Plug a microphone with a 6.3-mm jack connection into the microphone input **MIC1** or **MIC2**.
- ▶ You can control the volume of the microphones using the **MIC VOL** controller.
- ▶ You can also add an echo effect using the **ECHO** controller.

The sound from the microphones is not used when making recordings to cassettes or USB/MicroSD storage devices.

10. Switching on the device/standby

- ▶ If the device is in mains operation, first set the **ON/OFF** mains switch on the rear of the device to **ON**.
- ▶ To select the desired operating mode, set the operating mode switch to one of the following positions:
 - **MUSIC** – Bluetooth mode/MicroSD/USB mode
 - **AUX** – AUX mode
 - **CD** – CD mode
 - **TAPE** – Cassette mode
 - **FM/DAB** – FM and DAB radio mode
 - **TAPE** – Standby mode; cassette mode
- ▶ For mains operation, set the **ON/OFF** mains switch on the rear of the device to **OFF** to switch off the device.
- ▶ If the device is being battery-operated, set the operating mode switch to **TAPE** to switch off the device.

11. Audio functions

11.1. Volume

- ▶ Control the volume with the **VOLUME -/+** controller. The volume level (e.g. **U8**) is briefly shown on the display.

11.2. Treble/Bass

- ▶ Adjust the treble using the **TREBLE -/+** controller.
- ▶ Adjust the bass using the **BASS -/+** controller.

The controller's middle position is the neutral position. The treble (**TR-6** to **TR+6**) and bass (**BA-6** to **BA+6**) level is briefly shown on the display.

11.3. X-Bass

- ▶ You can also boost the bass by pressing the **X-BASS** button. If the boost is active, the display **HBASS ON** is briefly shown.
- ▶ Press the **X-BASS** button again to deactivate bass boost. **BASS** disappears on the display.

12. Radio

- ▶ Set the operating mode switch to **FM/DAB**.

12.1. Selecting FM stereo/mono and DAB

- ▶ Set the **FM ST/FM/DAB** switch to one of the following positions:
 - **FM ST** – FM radio mode, stereo
 - **FM** – FM radio mode, mono
 - **DAB** – DAB radio mode

12.2. Setting FM stations

- ▶ Turn the **TUNING** controller to set the desired frequency. The frequency scale indicates the selected frequency for the FM range.

12.3. DAB mode

12.3.1. Complete search

- ▶ Press the **SCAN** button to perform a station search.



The list of previously stored stations is overwritten in case of a new station search.

12.3.2. Selecting DAB stations from the station list

- ▶ Select the desired station from the station list by repeatedly pressing the **DOWN** or **UP** buttons.
- ▶ Press the **ENTER** controller to play the station.

12.3.3. Editing the DAB favourites list

You can set a favourites list using your preferred station list order.

- ▶ Set a station as described in the previous section.
- ▶ Press the **MENU** button to open the menu
- ▶ Select **PRESET STORE** by pressing the **DOWN** or **UP** buttons and confirm with **ENTER**.
- ▶ Select the desired memory slot (**1** to **20**) by pressing the **DOWN** or **UP** buttons and confirm with **ENTER** to save the station

The message **PRESET ... STORED** is shown on the display.

12.3.4. Selecting DAB favourites

- ▶ Press the **MENU** button to open the menu
- ▶ By pressing the **DOWN** or **UP** buttons, select **PRESET RECALL** and confirm with **ENTER**.
- ▶ Select the desired memory slot (**1** to **20**) by pressing the **DOWN** or **UP** buttons and confirm with **ENTER** to play the station.

The message [**STATION NAME**] **PLAYING** appears on the display.

12.3.5. Displaying information/selecting views

Press the **INFO** button repeatedly to view the following information on the display:

- Radio text
- Signal strength
- Programme section
- Multiplex
- Block/frequency
- Signal fault
- Bit rate/DAB variants
- Time
- Date

12.3.6. DAB menu

To navigate in the menu and make settings, proceed as follows:

- ▶ Press the **MENU** button to open the menu.
- ▶ Select a particular menu or a particular entry by pressing the **DOWN** or **UP** buttons.
- ▶ Open a particular menu or confirm a setting you have made by pressing the **DOWN** or **UP** buttons.
- ▶ Close the menu by pressing the **MENU** button.

Menu overview

The current setting is shown in the top right of the display, marked with *.

Menu name	Description
FULL SCAN	
	Automatic station search (see also "12.3.1. Complete search" on page 54)
PRESET RECALL	
	Select one of up to 20 stored stations (see also "12.3.2. Selecting DAB stations from the station list" on page 54).
PRESET STORE	
	Select a memory slot for your desired station (see also "12.3.3. Editing the DAB favourites list" on page 54)
MANUAL TUNE	
	Manually set a station by frequency.
DRC (Dynamic Range Control)	
OFF	Dynamic Range Control (DRC): compression selection; default setting: off
LOW	
HIGH	
PRUNE	
	Stations that are no longer available are deleted/not deleted from the station list
SYSTEM	
LANGUAGE	Choose between English, Deutsch, Italiano or Français for the menu language
FACTORY RESET	Reset to factory settings All stored settings and stations will be deleted.
SOFTWARE UPGRADE	Upgrade of the device firmware
SW VERSION	Display of software version

13. Notes on the media

Note the following:

- Due to the numerous different file systems and file formats, connected USB memory sticks cannot be guaranteed to function.
- Depending on the size of the data medium, it may take some time for the system to be detected.
- Supported file systems are FAT16 and FAT32. The supported file format is MP3.
- Depending on the medium, certain functions may not be supported. For example, on an audio CD you might not be able to select a folder or the track information.
- External hard disks are not supported.

14. Playing back CDs/USB/MicroSD storage devices

You can play back CDs as well as USB and MicroSD storage devices.

Playing back CDs:

- ▶ Set the operating mode switch to **CD**.

Playing back CDs/MicroSD storage devices:

- ▶ Set the operating mode switch to **MUSIC/AUX/USB/SD**.

14.1. Inserting a CD

Make sure that there is approx. 10 cm of space in front of the device so that the cover of the CD compartment is not obstructed during opening.

- ▶ Press **OPEN/CLOSE** on the CD compartment lid to open it.
- ▶ The CD compartment lid opens to the front. **OP** will appear on the display.
- ▶ Place a CD with the labelled side facing to the front onto the axis in the centre of the CD compartment.
- ▶ Press lightly on the side, so that it clicks into place on the axis.
- ▶ Close the CD compartment by gently pressing the compartment lid. The CD will start to rotate, and **----** will appear on the display.

If no disc is inserted, or if the disc cannot be read, **NO** will appear on the display.



Wait until the CD has stopped rotating before opening the CD compartment. Press **STOP** first.

14.2. Inserting USB memory sticks

- ▶ Insert the USB memory stick into the **USB** port.
- ▶ Select **USB** mode on the display by pressing the **MODE** button.
- ▶ The tracks are read and the device immediately starts to play the first track.



USB devices cannot be charged in the USB port.

14.3. Inserting MicroSD storage devices

- ▶ Insert the MicroSD storage device in the **MICRO SD** port.
- ▶ Select **CARD** mode on the display by pressing the **MODE** button.
- ▶ The tracks are read and the device immediately starts to play the first track.

14.4. Starting/pausing/ending playback

- ▶ Press the ▶ || button to start playing tracks. To pause playback, press the button again. Press the button once again to resume playback.
- ▶ You can completely end playback with the **STOP** button.

14.5. Track selection, fast rewind/fast forward

- ▶ Press the ◀ button to skip to the previous track. Use the ▶ button to skip to the next track.
- ▶ Press and hold the ◀ button to rewind within a track or hold down the ▶ button to fast forward.

14.6. Folder selection

If you are playing MP3 files, you can store them in different folders to make it easier to keep an overview of the tracks.

- ▶ Stop playback with **STOP**.
- ▶ Press either the **FOLDER-** button or **FOLDER+** button to change folder on an MP3 data medium. The number of the selected folder (e.g. **F01**) is shown on the display.
- ▶ Select the desired track using the ◀ or ▶ button.
- ▶ Press ▶ || to start playback in the selected folder.

14.7. Programming the track playing order

Use the programme function to create your own music playlist by selecting which specific tracks you want to play. You can specify the order in which the list is played yourself. Proceed as follows:

- ▶ Stop playback with **STOP**.
- ▶ Press the **PROG** button. **PROG** and programme position **P01** is shown on the display.
- ▶ Now press ◀ or ▶ to select a track.
- ▶ Press the **PROG** button to save more tracks in the same way.
- ▶ Press ▶ || to start playing back the programmed playlist.
- ▶ Pressing ■ twice deletes the programmed playback list. Opening the CD compartment lid also deletes the programming.

14.8. Repeat functions

- ▶ Press the **REP** button once or multiple times in playback mode to run through the repeat modes. The device has a number of different modes:
 - Repeat individual track (**REP** flashes on the display)
 - Repeat tracks in all folders (**REP** appears continuously on the display).

15. Cassette operation

- ▶ Set the operating mode switch to **TAPE**.

15.1. Inserting/ejecting a cassette

- ▶ Press the **STOP/EJ** ■ ▲ button to open the cassette compartment.
- ▶ Insert a cassette into the compartment grooves with the tape side facing down. The side to be played faces forwards.
- ▶ Close the compartment.
- ▶ To eject the cassette, press the **STOP/EJ** ■ ▲ button again. If playback is active, first stop playback.

15.2. Playing, stopping and pausing a cassette

- ▶ Press the **PLAY** ▶ button to start playing the cassette.
- ▶ You can stop playback by pressing the **STOP/EJ** ■ ▲ button.
- ▶ You can pause playback by pressing the **PAUSE** || button. Press the button again to resume playback.

Once the end of the tape is reached, playback stops automatically.

15.3. Fast-forwarding and rewinding

- ▶ Press the **REW** ◀◀ or **FFWD** ▶▶ buttons to fast forward or rewind the tape.
- ▶ Press the **STOP/EJ** ■▲ button to stop fast-forwarding. You can also press this button if you have reached the end or the beginning of the tape.
Do not switch immediately from fast-forwarding or rewinding to playing. Stop the tape first to protect the tape from wear.

15.4. Recording on the cassette

- ▶ Press the **REC** ● button to start recording on the cassette.
- ▶ Press the **PAUSE** button to temporarily pause recording.
- ▶ Press the **STOP/EJ** ■▲ button if you want to completely stop recording.

16. Recording on a USB/MicroSD storage device

You can record onto a USB storage device or a MicroSD card from all sources (CD, cassette, radio).

16.1. Recording from a CD

You can find out more about handling a CD and the playback functions from section "14. Playing back CDs/USB/MicroSD storage devices" on page 57.

- ▶ Set the operating mode switch to **CD**.
- ▶ Insert a CD.
- ▶ Insert a USB storage device into the **USB** port or insert a MicroSD card into the **MICRO SD** slot.
- ▶ If required, select the desired track on the CD.
- ▶ Start the recording on the USB storage device or the MicroSD card by pressing and holding the **REC** button until **REC** appears on the display.
- ▶ Immediately start CD playback:
- ▶ To end the recording, press the **DEL** button. **REC** no longer appears on the display.

16.2. Recording from a cassette

You can find out more about handling a cassette and the playback functions from section “15. Cassette operation” on page 59.

- ▶ Set the operating mode switch to **TAPE**.
- ▶ Insert a cassette.
- ▶ Insert a USB storage device into the **USB** port or insert a MicroSD card into the **MICRO SD** slot.
- ▶ If necessary, select the desired place on the cassette onto which you want to record.
- ▶ Start the recording on the USB storage device or the MicroSD card by pressing and holding the **REC** button until **REC** appears on the display.
- ▶ Immediately start cassette playback:
- ▶ To end the recording, press the **DEL** button. **REC** no longer appears on the display.

16.3. Recording from the radio

You can find out more about handling the radio from section “12. Radio” on page 54.

- ▶ Set the operating mode switch to **FM/DAB**.
- ▶ Select the desired radio station.
- ▶ Insert a USB storage device into the **USB** port or insert a MicroSD card into the **MICRO SD** slot.
- ▶ Start the recording on the USB storage device or the MicroSD card by pressing and holding the **REC** button until **REC** appears on the display.
- ▶ To end the recording, press the **DEL** button. **REC** no longer appears on the display.

17. Bluetooth mode

You can use Bluetooth to play tracks from external devices such as MP3 players or mobile phones with Bluetooth on this boombox.

17.3.1. Connecting Bluetooth devices for the first time

- ▶ Set the operating mode switch to **MUSIC**.
- ▶ Enable the Bluetooth function on your external device as well.
- ▶ **PAIR** flashes on the display. The boombox is in pairing mode.
- ▶ Perform pairing on the external device. Refer to the user manual for your external device for more information. The name of the audio system is “MD 44538”.
- ▶ **PAIR** is continuously shown on the display. You have now set up the connection and can use the external device on the boombox.

17.3.2. Disconnecting the connection

- ▶ If you want to stop data transfer via Bluetooth, either switch off the Bluetooth function on the external device or switch the operating mode switch to another position to access another mode.

Known external devices, which have already been paired once, will be connected again automatically. It is not necessary to pair the devices again. To reconnect, activate Bluetooth mode on both devices.

17.3.3. Control

You can control track playback, the volume and a range of special functions on your external device and on the boombox. What functions are available is dependent on your external device and the software in use. In principle, these buttons on the device are intended for control via Bluetooth:

Controller: VOLUME -/+	Reduce/increase volume Also ensure that the volume on the external device is set loud enough to ensure a sufficient input signal.
▶	Start/pause playback
◀◀ or ▶▶	Previous track/next track Press and hold: rewind/fast forward in the track

18. Connecting an external playback device

You can use the **AUX** jack to connect an external playback device (for example a CD player MP3 player).

- ▶ Switch the retro 80s boombox to standby mode.
- ▶ Switch off your external device.
- ▶ Plug the end of a 3.5-mm jack cable (not included in package contents) into the **AUX** jack on the front of the retro 80s boombox.
- ▶ Connect the other end of the cable to the headphone output or the "Audio Out" connection on your external playback device.
- ▶ Switch on your external device.
- ▶ Set the operating mode switch to **AUX**.

The audio signal from your external device can now be played back.

19. Cleaning

Always disconnect the device from the mains before cleaning it.

Only use a dry, soft cloth to clean the device. Do not use chemical solutions or cleaning products because these may damage the device's surface and/or markings.



Do not touch or clean the lens in the laser unit.

20. Storing the device when not in use

If you are not going to use the device for a long period of time, store it in a dry, cool place and ensure that the device

is protected from dust and extreme temperature fluctuations.

Disconnect the mains plug from the socket and remove the batteries from the device.

21. Troubleshooting

Problem	Possible cause	Remedy
The device cannot be switched on.	The batteries may be dead. The mains cable is not connected properly.	<ul style="list-style-type: none">▶ If you are operating the device using batteries, check that they are correctly inserted and charged.▶ Ensure that the mains cable is properly connected.
The device switches off when it is in use.	The batteries may be dead.	<ul style="list-style-type: none">▶ Operate the device using the mains cable or replace the batteries.
No or poor radio reception	The station signals are too weak.	<ul style="list-style-type: none">▶ Adjust the frequency of the stations.▶ Move the radio to a different location or change the direction of the aerial to improve the reception, if necessary.

Problem	Possible cause	Remedy
CD is not played.	Condensation has formed.	▶ Pull the mains plug out of the mains outlet and wait until the device and the CD has adapted to the environmental conditions.
	Incorrect CD format.	▶ The device only supports the CD formats specified in the technical specifications.
	The CD is dirty or incorrectly inserted.	▶ Clean the CD and insert it into the CD compartment with the label facing upwards.
No sound	The volume is set too low.	▶ Increase the volume as required.
	When the device is connected via AUX IN or Bluetooth: The volume of the external device is too low.	▶ Increase the volume on the external device.

22. Disposal



PACKAGING

Your device has been packaged to protect it from damage in transit. The packaging is made of materials that can be recycled in an environmentally friendly manner.



DEVICE

Do not dispose of old devices in normal household waste.

In accordance with Directive 2012/19/EU, the device must be disposed of correctly at the end of its service life.



This involves separating the materials in the device for the purpose of recycling and minimising the environmental impact.

Take old devices to an electrical scrap collection point or a recycling centre. Before doing so, remove the batteries from the device and take them to a separate collection point for used batteries.

Contact your local waste disposal company or your local authority for more information.



BATTERIES

Do not dispose of used batteries with normal household rubbish. Batteries must be disposed of correctly. For this purpose, retailers that sell batteries and local collection points provide containers in which you can dispose of them. Contact your local waste disposal company or your local authority for more information.

In connection with the sale of batteries or the supply of devices containing batteries, we are obliged to draw your attention to the following:

As the end user, you are legally required to return used batteries. You can return used batteries that we stock or have stocked in our range as new batteries to our dispatch warehouse (shipping address) free of charge.

23. Technical specifications

Device	
Output power	2 x 10 watt RMS
Protection class	Protection class II
Laser output	Class 1 laser product
Supported formats	CD-R, CD-RW, audio CD, MP3 CD
Number of memory slots of the programmable playback in CD mode	20 tracks (CD), 99 (MP3)
Max. USB storage size	32 GB

Power supply	
Voltage/frequency	100–240 V~ 50/60 Hz
Operation	Approx. 45 watts
Battery operation	8 x 1.5 V (UM-1/D/R20)
USB port	5 V  max 0.15 A

Radio	
FM radio frequency range	88–108 MHz
DAB radio frequency range	169–240 MHz
Station memory	Max. 20 memory slots

Bluetooth	
Frequency	2402 to 2480 MHz
Maximum transmission power	<0.02 dBm
Version	5.3
Profile	A2DP 1.0; AVRCP 1.2; Class II
Range	Up to 10 metres (without obstacles)

Connections	
FM antenna	Permanently installed telescopic aerial
AUX IN	3.5 mm jack
Headphones	3.5 mm jack
Headphone output voltage	< 75 mV
USB input	Version 2.0

Environmental conditions	
Temperatures	In operation: +5°C to +35°C Not in operation: -20°C to +60°C
Humidity (non-condensing)	In operation: < 80% Not in operation: < 90%

Dimensions / weight	
Dimensions (W x H x D)	Approx. 666 x 271 x 171 mm
Weight	Approx. 6.1 kg (with mains cable)



24. Service information

Please contact our Customer Service team if your device ever stops working the way you want or expect it to. There are several ways for you to contact us:

- In our Service-Community, you can meet other users, as well as our staff, and you can exchange your experiences and pass on your knowledge there. You will find our Service-Community at community.medion.com.
- Alternatively, use our contact form at www.medion.com/contact.
- You can also contact our Service team via our hotline or by post.

Opening times	Hotline number UK
Mon – Fri: 08.00 – 20.00 Sat – Sun: 10.00 – 16.00	① 0333 3213106
Service address	
MEDION Electronics Ltd. 120 Faraday Park, Faraday Road, Dorcan Swindon SN3 5JF, Wiltshire United Kingdom	

You can download this and many other sets of operating instructions from our service portal at www.medionservice.com.



We have stopped providing printed copies of our warranty terms and conditions as part of our commitment to sustainability, but you can access the warranty terms and conditions on our service portal.

You can also scan the QR code on the side of the screen, to download the operating instructions onto your mobile device from the service portal.

25. Legal Notice

Copyright © 2023

Date: 20.06.2023

All rights reserved.

These operating instructions are protected by copyright.

Mechanical, electronic and any other forms of reproduction are prohibited without the written permission of the manufacturer.

Copyright is owned by the company:

MEDION AG
Am Zehnthof 77
45307 Essen
Germany

Please note that you cannot use the address above for returns. Please always contact our Customer Service team first.

25.1. Supplier/Producer/Importer

Please note that you cannot use the address below for returns. Please contact the Service Centre mentioned above.



MEDION AG
Am Zehnthof 77
45307 Essen
Germany

Importer for GB market by:

MEDION AG
c/o MEDION ELECTRONICS LTD.
120 Faraday Park, Faraday Road, Dorcan
Swindon SN3 5JF, Wiltshire
United Kingdom

26. Privacy statement

Dear Customer,

We wish to inform you that we, MEDION AG, Am Zehnthof 77, 45307 Essen, Germany process your personal data as a data controller.

For matters regarding data protection, we are supported by our company data protection officer, who can be contacted at MEDION AG, Datenschutz, Am Zehnthof 77, D – 45307 Essen; datenschutz@medion.com. We process your data for the purpose of warranty processing and associated processes (e.g. repairs) and rely on the sales contract concluded with us when processing your data.

Your data will be provided to repair service providers contracted by us for the purpose of warranty processing and associated processes (e.g. repairs). We generally store your personal data for a period of three years in order to fulfil your legal warranty rights.

You have the right to be informed of the personal data concerned as well as the right to rectification, erasure, restriction of processing, the right to object to processing and the right to data portability.

In the case of the right to be informed and the right to erasure, restrictions apply according to paragraphs 34 and 35 of the BDSG (Federal Data Protection Act) (Art. 23 of the GDPR). In addition, there is a right of appeal to a competent data protection supervisory authority (Article 77 of the GDPR in conjunction with paragraph 19 of the BDSG). For MEDION AG, this is the state official for data protection and freedom of information North Rhine-Westphalia, PO box 200444, 40212 Düsseldorf, Germany, www.ldi.nrw.de.

The processing of your data is necessary for warranty processing; it is not possible to process the warranty without the provision of the required data.

Sommaire

1.	Informations concernant la présente notice d'utilisation.....	73
1.1.	Explication des symboles.....	73
2.	Utilisation conforme.....	75
3.	Information relative à la conformité UE	76
4.	Consignes de sécurité.....	76
4.1.	Catégorie de personnes restreinte	76
4.2.	Sécurité de fonctionnement.....	77
4.3.	Lieu d'installation	77
4.4.	Réparation	78
4.5.	Température ambiante	78
4.6.	Alimentation électrique.....	79
4.7.	Lecteur de CD	80
4.8.	Piles	80
5.	Contenu de l'emballage	82
6.	Vue d'ensemble de l'appareil.....	83
6.1.	Face avant.....	83
6.2.	Face arrière	85
7.	Préparation	85
7.1.	Préparation du compartiment CD	85
7.2.	Fonctionnement sur piles – insertion des piles dans l'appareil	86
7.3.	Fonctionnement sur secteur - raccordement du cordon d'alimentation.....	86
7.4.	Orientation de l'antenne	86
8.	Connexion d'un casque audio	87
9.	Raccordement de microphones.....	87
10.	Mise en marche/veille	88
11.	Fonctions sonores.....	88
11.1.	Volume.....	88
11.2.	Treble/Bass.....	88
11.3.	X-Bass.....	88
12.	Radio.....	89
12.1.	Sélectionner FM stéréo/mono et DAB.....	89
12.2.	Réglage d'une station FM	89
12.3.	Mode DAB.....	89
13.	Remarques concernant les supports.....	92
14.	Lecture de CD/mémoires USB/MicroSD	92
14.1.	Insérer un CD	92
14.2.	Connexion d'une clé USB.....	93
14.3.	Utiliser une mémoire MicroSD	93
14.4.	Démarrage/mise en pause/arrêt de la lecture.....	93

14.5.	Sélection de titres, avance/retour rapide	93
14.6.	Sélection de répertoire	93
14.7.	Programmation de l'ordre de lecture.....	94
14.8.	Fonctions de répétition.....	94
15.	Mode cassette	94
15.1.	Insertion/éjection d'une cassette.....	94
15.2.	Lecture, arrêt et interruption d'une cassette.....	94
15.3.	Avance et retour rapide	95
15.4.	Enregistrement sur cassette.....	95
16.	Enregistrer sur une mémoire USB/MicroSD	95
16.1.	Enregistrer sur un CD.....	95
16.2.	Enregistrement à partir d'une cassette	96
16.3.	Enregistrement de la radio	96
17.	Mode Bluetooth.....	96
18.	Connexion d'un périphérique de lecture externe	97
19.	Nettoyage.....	98
20.	Stockage en cas de non-utilisation	98
21.	En cas de dysfonctionnements	98
22.	Recyclage	100
23.	Caractéristiques techniques	101
24.	Informations relatives au service après-vente	102
25.	Mentions légales.....	104
26.	Déclaration de confidentialité.....	105

1. Informations concernant la présente notice d'utilisation



Merci d'avoir choisi notre produit. Nous vous souhaitons une bonne utilisation.

Veuillez lire attentivement les consignes de sécurité et la notice d'utilisation dans son intégralité avant la mise en service de l'appareil. Tenez compte des avertissements figurant sur l'appareil et dans la notice d'utilisation.

Conservez toujours la notice d'utilisation à portée de main. Cette notice d'utilisation fait partie intégrante du produit. Si vous vendez ou donnez l'appareil, il est impératif de la remettre également au nouveau propriétaire.

1.1. Explication des symboles

Le danger décrit dans les paragraphes signalés par l'un des symboles d'avertissement suivants doit être évité, afin d'empêcher les conséquences potentielles évoquées.



DANGER !

Danger de mort imminente !



AVERTISSEMENT !

Éventuel danger de mort et/ou de blessures graves irréversibles !



ATTENTION !

Risque de blessures légères et/ou moyennement graves !



Informations complémentaires concernant l'utilisation du produit



Tenez compte des remarques contenues dans la notice d'utilisation !



AVERTISSEMENT !

Risque d'électrocution !

**AVERTISSEMENT !**

Danger dû à des matières explosives !

**AVERTISSEMENT !**

Danger dû à des brûlures chimiques !

**AVERTISSEMENT !**

Danger en cas de volume élevé !

- Énumération/information sur des événements se produisant pendant l'utilisation
- ▶ Action à exécuter
- Consignes de sécurité à respecter

2. Utilisation conforme

Cet appareil vous offre les possibilités d'utilisation suivantes : l'appareil sert à la lecture de supports audio sur des cartes mémoire SD/MMC, des clés USB et des cassettes audio ainsi qu'à la réception radio DAB et FM.

- L'appareil est destiné exclusivement à un usage privé et non à une utilisation industrielle/commerciale.

Veillez noter qu'en cas d'utilisation non conforme, la garantie sera annulée :

- Ne transformez pas l'appareil sans notre accord et n'utilisez pas d'appareils auxiliaires autres que ceux autorisés ou fournis par nos soins.
- Utilisez uniquement des pièces de rechange et accessoires fournis ou autorisés par nos soins.
- Tenez compte de toutes les informations contenues dans cette notice d'utilisation, en particulier des consignes de sécurité. Toute autre utilisation est considérée comme non conforme et peut entraîner des dommages corporels ou matériels.
- N'utilisez pas l'appareil dans des zones potentiellement explosives. En font p. ex. partie les installations de citernes, les zones de stockage de carburant ou les zones dans lesquelles des solvants sont traités. Cet appareil ne doit pas non plus être utilisé dans des zones où l'air contient des particules en suspension (p. ex. poussière de farine ou de bois).
- N'utilisez pas l'appareil à l'extérieur.
- N'exposez pas l'appareil à des conditions extrêmes. À éviter :
 - Humidité d'air élevée ou exposition à l'eau,
 - températures extrêmement élevées ou basses,
 - rayonnement direct du soleil,
 - flamme nue.

3. Information relative à la conformité UE

L'entreprise MEDION AG déclare par la présente que le type d'équipement radio MD 44538 est conforme aux directives 2014/53/UE (directive RE), 2009/125/CE (directive sur l'écoconception) et 2011/65/UE (directive RoHS). La déclaration de conformité UE intégrale est disponible à l'adresse Internet suivante : www.medion.com/conformity.

4. Consignes de sécurité

4.1. Catégorie de personnes restreinte



AVERTISSEMENT !

Risque de blessure !

Risque de blessure pour les personnes présentant des capacités physiques, sensorielles ou mentales restreintes (p. ex. personnes partiellement handicapées, personnes âgées avec diminution de leurs capacités physiques et mentales) ou manquant d'expérience et/ou de connaissances (p. ex. enfants plus âgés).

- Cet appareil peut être utilisé par des enfants âgés de plus de 8 ans et par des personnes présentant des capacités physiques, sensorielles ou mentales restreintes ou manquant d'expérience et/ou de connaissances, s'ils sont surveillés ou s'ils ont reçu des instructions pour pouvoir utiliser l'appareil en toute sécurité et ont compris les dangers en résultant.
- Les enfants ne doivent pas jouer avec l'appareil.
- Conservez l'appareil et les accessoires dans un endroit hors de portée des enfants.
- Le nettoyage et l'entretien incombant à l'utilisateur ne doivent pas être exécutés par des enfants.
- Conservez l'appareil et le cordon d'alimentation hors de portée des enfants de moins de 8 ans.

4.2. Sécurité de fonctionnement

- Avant chaque utilisation, vérifiez que l'appareil n'est pas endommagé. Un appareil ou un cordon d'alimentation endommagé ou défectueux ne doit pas être utilisé.
- Ne laissez jamais les enfants utiliser des appareils électriques sans surveillance.



DANGER !

Risque de suffocation !

Les films d'emballage présentent un risque de suffocation en cas d'ingestion ou d'utilisation non conforme !

- Conservez les emballages, tels que les films ou sachets en plastique, hors de portée des enfants.
- Ne laissez pas les enfants jouer avec les emballages.

4.3. Lieu d'installation

- Installez l'appareil uniquement sur une surface plane et stable.
- Protégez l'appareil des secousses et vibrations.

L'appareil n'est pas conçu pour être utilisé dans des pièces très humides (p. ex. une salle de bains). Veillez à ce que :

- les fentes d'aération ne soient pas recouvertes afin de garantir en permanence une ventilation suffisante ; celle-ci ne doit jamais être entravée par des objets tels que revues, nappes, rideaux, etc., recouvrant les fentes d'aération ;
- respecter un espace libre d'au moins 10 cm sur les côtés et au-dessus de l'appareil si vous le placez sur une étagère ou autre ;
- l'appareil soit utilisé uniquement dans un climat tempéré ;
- l'appareil ne soit exposé à aucune source de chaleur directe (p. ex. radiateurs, rayons du soleil) ;

-
- aucune source de feu nu (p. ex. bougies allumées) ne se trouve à proximité de l'appareil ou sur celui-ci ;
 - l'appareil ne soit pas en contact avec de l'humidité, des gouttes d'eau ou des éclaboussures : ne posez donc jamais sur l'appareil ou à proximité de celui-ci des objets remplis de liquide, tels qu'un vase ;
 - l'appareil ne se trouve pas à proximité immédiate de champs magnétiques (p. ex. téléviseur ou enceintes).

4.4. Réparation

- Adressez-vous au SAV, lorsque :
 - le cordon d'alimentation a fondu ou est endommagé
 - du liquide s'est infiltré dans l'appareil
 - l'appareil ne fonctionne pas correctement
 - l'appareil est tombé ou le boîtier est endommagé.
- Confiez la réparation de l'appareil uniquement à un personnel qualifié.

4.5. Température ambiante

- L'appareil doit être utilisé et stocké uniquement conformément aux températures ambiantes et à l'humidité relative indiquées dans les caractéristiques techniques.



DANGER !

Risque d'électrocution !

En cas de fortes variations de température ou d'humidité, il est possible que de l'humidité par condensation se forme dans l'appareil et provoque un court-circuit électrique.

- Après le transport de l'appareil, attendez que celui-ci soit à température ambiante avant de le mettre en marche.

4.6. Alimentation électrique

- Faites fonctionner l'appareil de classe de protection II en le branchant uniquement sur une prise de courant sécurisée de 240 V ~ 50 Hz facilement accessible et située à proximité du lieu d'installation de l'appareil ou en insérant 8 piles de 1,5 V, taille UM-1 D R20 dans le compartiment à piles.



DANGER !

Risque d'électrocution !

Certaines pièces de l'appareil restent sous tension, même lorsque l'appareil est éteint.

- Pour couper l'alimentation électrique de votre appareil ou le mettre complètement hors tension, débranchez la fiche d'alimentation de la prise de courant et retirez les piles de l'appareil.
- Disposez le cordon d'alimentation de manière à éviter tout risque de trébuchement. Le cordon d'alimentation ne doit pas être coincé, écrasé ou passer sur des surfaces chaudes.
- Avant le nettoyage, débranchez la fiche d'alimentation de la prise de courant.



DANGER !

Risque d'électrocution !

L'appareil contient des pièces sous tension. En cas de court-circuit accidentel, celles-ci présentent un risque d'électrocution ou d'incendie.

- N'ouvrez jamais le boîtier de l'appareil et n'introduisez aucun objet à l'intérieur de l'appareil par les fentes et les ouvertures !
- Ne posez pas d'objets sur le cordon d'alimentation, cela pourrait l'endommager.
- Conservez au minimum un mètre de distance par rapport aux sources d'interférences haute fréquence et magnétiques (téléviseurs, haut-parleurs, téléphones portables, etc.) afin d'éviter tout dysfonctionnement et toute perte de données.

-
- En situation d'urgence, p. ex. si de la fumée apparaît ou en cas de bruits inhabituels, débranchez le cordon d'alimentation et/ou retirez les piles de l'appareil.
 - Dans de telles situations, la fiche d'alimentation doit pouvoir être rapidement accessible. Veillez ainsi à ce que la prise de courant soit toujours facilement accessible.
 - L'appareil consomme une faible quantité de courant même lorsqu'il est éteint. Pour mettre l'appareil complètement hors tension, débranchez la fiche d'alimentation du réseau électrique et/ou retirez les piles du compartiment à piles.
 - Pour débrancher la fiche d'alimentation de la prise de courant, ne tirez jamais sur le câble lui-même, mais toujours au niveau de la fiche.
 - Ne touchez jamais la fiche d'alimentation avec les mains mouillées. Il y a risque d'électrocution !
 - Si vous n'utilisez pas l'appareil pendant une longue période (p. ex. vacances) ou en cas d'orage avec risque de foudre, débranchez la fiche d'alimentation de la prise de courant.

4.7. Lecteur de CD



Le lecteur de CD est un produit laser de catégorie 1. L'appareil est équipé d'un système de sécurité qui empêche l'émission de rayons laser dangereux lors d'une utilisation normale. Pour prévenir toute lésion oculaire, ne manipulez ou n'endommagez jamais le système de sécurité de l'appareil.

4.8. Piles

L'appareil peut fonctionner avec des piles. Veuillez respecter les consignes suivantes :

- Conservez les piles neuves et usagées hors de portée des enfants. L'ingestion de piles présente un risque de brûlure chimique. Les piles ne sont pas des jouets !

- Évitez tout contact avec l'acide des piles. En cas de contact avec la peau, les yeux ou les muqueuses, rincez abondamment les zones concernées à l'eau claire et consultez immédiatement un médecin.



AVERTISSEMENT !

Risque de brûlure !

En cas d'ingestion, les piles peuvent causer dans les 2 heures qui suivent de graves brûlures internes pouvant entraîner la mort.

- Si vous pensez que des piles ont été ingérées ou introduites dans une partie du corps, demandez immédiatement une aide médicale.
- Si le compartiment à piles ne ferme pas correctement, n'utilisez plus l'appareil et conservez-le hors de portée des enfants.
- Avant l'insertion des piles, contrôlez l'état de propreté des contacts de l'appareil et des piles. Nettoyez-les si nécessaire.
- Utilisez exclusivement des piles neuves du même type. N'utilisez jamais de piles neuves et usagées en même temps.
- Veillez à bien respecter la polarité (+/-) lors de l'insertion des piles dans l'appareil.
- Il existe un risque d'explosion en cas de remplacement non conforme des piles ! Remplacez les piles par des piles de même type ou de type équivalent uniquement.
- N'essayez jamais de recharger les piles. Il y a risque d'explosion !
- N'exposez jamais les piles à une source de chaleur excessive (p. ex. rayons du soleil, feu, etc.).
- Stockez les piles dans un endroit frais et sec. Les piles soumises à une forte source de chaleur directe peuvent être endommagées. N'exposez donc pas l'appareil à de fortes sources de chaleur.
- Ne court-circuitiez pas les piles.
- Ne jetez pas de piles au feu.

-
- Retirez immédiatement les piles qui fuient de l'appareil. Nettoyez les contacts avant d'insérer de nouvelles piles. Risque de brûlure dû à l'acide contenu dans les piles !
 - Veillez à toujours retirer les piles vides de l'appareil. Les piles vides sont davantage susceptibles de couler.
 - Si vous n'utilisez pas l'appareil pendant une longue période, retirez les piles.

5. Contenu de l'emballage



DANGER !

Risque de suffocation !

L'ingestion ou l'inhalation de petites pièces ou de films présente un risque de suffocation.



- Conservez le film d'emballage hors de portée des enfants.
- ▶ Sortez le produit de l'emballage en retirant tous les emballages.
 - ▶ Veuillez vérifier si tous les éléments sont présents et nous signaler toute pièce manquante dans les 14 jours suivant l'achat.
- Le produit que vous avez acheté comprend :
- Boombox vintage années 80
 - Cordon d'alimentation
 - Documentation

6. Vue d'ensemble de l'appareil

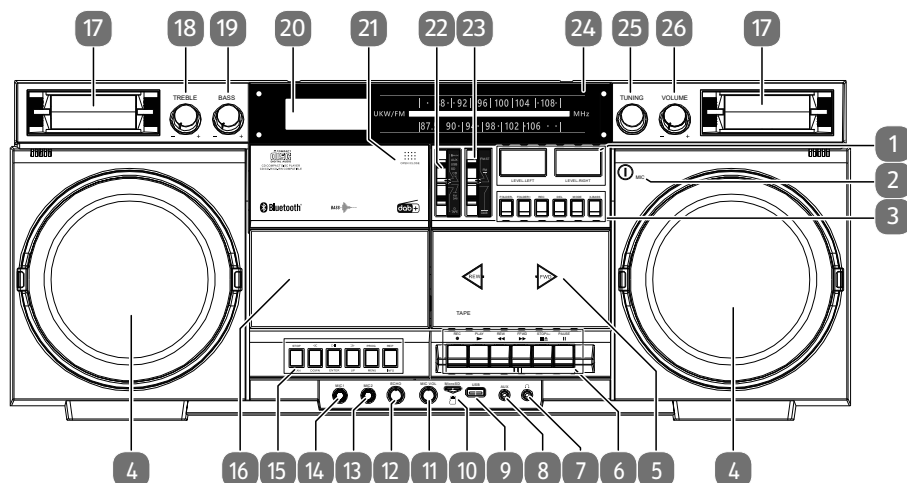
6.1. Face avant



- 1) Indicateur de volume gauche/droit
- 2) Microphone intégré
- 3) **FOLDER-/FOLDER+** – Sélectionner le répertoire précédent/suivant
REC – Démarrer l'enregistrement (USB/MicroSD)
DEL – Supprimer l'enregistrement (USB/MicroSD)
MODE – Passer du mode USB au mode Bluetooth
X-BASS – Amplification des basses marche/arrêt
- 4) Haut-parleurs
- 5) Compartiment à cassette
- 6) Utilisation de la cassette
REC ● – Démarrer l'enregistrement
PLAY ▶ – Démarrer la lecture
REW ◀◀ – Retour rapide
FFWD ▶▶ – Avance rapide
STOP/EJ ▲ – Arrêter la lecture/éjecter la cassette
PAUSE || – Mettre en pause/continuer la lecture
- 7) 🎧 – Port pour casque audio
- 8) **AUX** – Prise pour périphérique audio externe
- 9) **USB** – Prise pour support de stockage USB
- 10) **MICROSD** – Port pour support de stockage MicroSD
- 11) **MIC VOL** – Bouton de réglage du volume du microphone
- 12) **ECHO** – Bouton pour l'effet d'écho du microphone
- 13) **MIC2** – Prise pour le microphone 2
- 14) **MIC1** – Prise pour le microphone 1

-
- 15) Touche de commande pour CD/USB/MicroSD et radio DAB :
STOP – Arrêter la lecture ; **SCAN** – DAB : recherche des stations
◀ – Titre précédent ; retour rapide ; **DOWN** – DAB : station précédente, naviguer vers le bas du menu
▶ **II** – Démarrer/mettre en pause la lecture ; **ENTER** – DAB : confirmer dans le menu
▶▶ – Titre suivant, avance rapide **UP** – DAB : naviguer vers le haut du menu
PROG – Fonction Programme ; **MENU** – Ouvrir/Fermer le menu DAB
REP – Sélectionner le mode de lecture (CD) ; **INFO** – DAB : Affichage d'informations relatives à la station
- 16) Compartiment CD
- 17) Tweeter
- 18) **TREBLE** – Bouton de réglage des aigus
- 19) **BASS** – Bouton de réglage des basses
- 20) Écran
- 21) Ouvrir le compartiment CD
- 22) Sélecteur de mode  **MUSIC/AUX/USB/SD** ; **CD** ; **FM/DAB** ;  **TAPE** – Sélection du mode de fonctionnement
- 23) **FM ST/FM** ; **DAB** – FM stéréo/mono ; DAB
- 24) Échelle de fréquence radio
- 25) **TUNING** – Bouton de réglage des fréquences radio
- 26) **VOLUME** – Bouton de réglage du volume

6.2. Face arrière

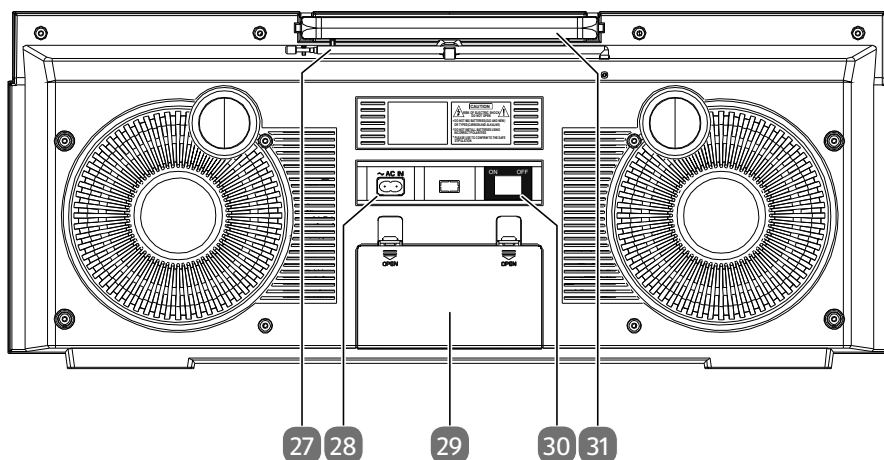

- 27) Antenne télescopique FM
- 28) ~ **AC IN** – Prise pour la fiche d'alimentation
- 29) Compartiment à piles
- 30) **ON/OFF** – Interrupteur d'alimentation
- 31) Poignée

7. Préparation

7.1. Préparation du compartiment CD

- ▶ Sur le couvercle du compartiment CD, appuyez en haut à droite sur **OPEN/CLOSE**.

Le compartiment CD s'ouvre.

- ▶ Avant la première mise en marche, retirez la bande de protection qui se trouve dans le compartiment.
- ▶ Refermez le compartiment CD.

7.2. Fonctionnement sur piles – insertion des piles dans l'appareil

- ▶ Le compartiment à piles se trouve à l'arrière de l'appareil.
- ▶ Appuyez sur les deux clips de verrouillage et retirez le couvercle du compartiment à piles.
- ▶ Insérez huit piles de 1,5 V, taille UM-1 D R20 (non fournies) en veillant à ce que le pôle négatif soit en contact avec les ressorts. Respectez le schéma dans le compartiment à piles !
- ▶ Remettez le couvercle du compartiment à piles en place. Les fermetures doivent être bien verrouillées.

Si le cordon d'alimentation n'est pas branché sur la prise **AC~**, l'appareil fonctionne alors sur piles.



AVERTISSEMENT ! **Risque d'explosion !**

Risque d'explosion en cas de remplacement incorrect des piles.

- Remplacement uniquement par des piles de même type ou de type équivalent.

7.3. Fonctionnement sur secteur - raccordement du cordon d'alimentation

- ▶ Raccordez le cordon d'alimentation fourni à la prise **AC IN** à l'arrière de l'appareil.
- ▶ Branchez la fiche d'alimentation du cordon d'alimentation sur une prise de courant de 240 V ~ 50 Hz facilement accessible.

Si des piles sont également insérées dans l'appareil, l'alimentation électrique se fait à partir du secteur.

7.4. Orientation de l'antenne

Une antenne télescopique se trouve sur le dessus de l'appareil pour la réception radio.

- ▶ Dégagez avec précaution l'extrémité de l'antenne du système de blocage sur le côté droit de l'appareil. Déployez ensuite complètement l'antenne et orientez-la de manière à obtenir une réception optimale.

8. Connexion d'un casque audio

Sur la face avant, l'appareil est équipé d'une prise pour casque de 3,5 mm .

- ▶ Branchez un casque muni d'une prise jack 3,5 mm dans la prise pour casque audio.

Lorsque le casque audio est connecté, les haut-parleurs sont désactivés. Le réglage du volume reste possible pour changer le volume du casque audio.



AVERTISSEMENT !

Risque de lésions auditives !

Pour éviter tout dommage ou perte d'audition, évitez l'écoute à haut volume pendant de longues périodes.

- Réglez le volume au niveau le plus bas avant la lecture.
- Lancez la lecture et augmentez le volume à un niveau qui vous convient.

9. Raccordement de microphones

L'appareil dispose de deux connecteurs jack 6,3 mm pour microphones. Vous pouvez diffuser le son des microphones individuellement via les haut-parleurs ou en plus de la lecture des médias CD, radio, cassette et supports de stockage.

- ▶ Branchez un microphone muni d'une prise jack 6,3 mm dans la prise microphone **MIC1** ou **MIC2**.
- ▶ Le bouton **MIC VOL** permet de régler le volume des microphones.
- ▶ Le bouton **ECHO** permet en outre d'ajouter un effet d'écho.

Le son des microphones n'est pas utilisé lors de l'enregistrement sur cassette ou sur mémoire USB/MicroSD.

10. Mise en marche/veille

- ▶ Lorsque l'appareil fonctionne sur secteur, placez d'abord l'interrupteur d'alimentation **ON/OFF** situé à l'arrière de l'appareil sur **ON**.
- ▶ Pour sélectionner le mode souhaité, placez le sélecteur de mode sur l'une des positions suivantes :
 - **MUSIC** – Mode Bluetooth/MicroSD/USB
 - **AUX** – Mode AUX
 - **CD** – Mode CD
 - **TAPE** – Mode cassette
 - **FM/DAB** – Mode radio FM et DAB
 - **TAPE** – Mode veille ; mode cassette
- ▶ En mode secteur, placez l'interrupteur d'alimentation **ON/OFF** situé à l'arrière de l'appareil sur **OFF** pour éteindre l'appareil.
- ▶ Si l'appareil fonctionne sur piles, placez le sélecteur de mode sur **TAPE** pour éteindre l'appareil.

11. Fonctions sonores

11.1. Volume

- ▶ Réglez le volume à l'aide du bouton **VOLUME -/+**.

La valeur du volume (p. ex. **U8**) s'affiche à l'écran.

11.2. Treble/Bass

- ▶ Réglez les aigus avec le bouton **TREBLE -/+**.
- ▶ Réglez les basses avec le bouton **BASS -/+**.

La position centrale des boutons de réglage est la position neutre. La valeur des aigus (**TR-6...TR+6**) et des basses (**BA-6...BA+6**) s'affiche brièvement à l'écran.

11.3. X-Bass

- ▶ Vous pouvez en outre amplifier les basses en appuyant sur la touche **X-BASS**. Si l'amplification est active, **HBASS ON** s'affiche brièvement à l'écran.
- ▶ Appuyez à nouveau sur la touche **X-BASS** pour désactiver l'amplification des basses. **BASS** s'éteint à l'écran.

12. Radio

- ▶ Placez le sélecteur de mode sur la position **FM/DAB**.

12.1. Sélectionner FM stéréo/mono et DAB

- ▶ Placez le sélecteur de mode **FM ST/FM/DAB** sur l'une des positions suivantes :
 - **FM ST** – Mode radio FM, stéréo
 - **FM** – Mode radio FM, mono
 - **DAB** – Mode radio DAB

12.2. Réglage d'une station FM

- ▶ Tournez le bouton **TUNING** pour régler la fréquence souhaitée. L'échelle de fréquence indique la fréquence sélectionnée pour la gamme FM.

12.3. Mode DAB

12.3.1. Recherche complète

- ▶ Appuyez sur la touche **SCAN** pour démarrer la recherche des stations.



La liste des stations déjà mémorisée sera écrasée lors d'une nouvelle recherche des stations.

12.3.2. Ouvrir une station DAB dans la liste des stations

- ▶ Appuyez plusieurs fois sur la touche **DOWN** ou **UP** pour sélectionner la station DAB souhaitée dans la liste des stations.
- ▶ Appuyez sur le bouton **ENTER** pour écouter la station.

12.3.3. Modification de la liste des favoris DAB

Vous pouvez créer votre propre liste de favoris avec les stations classées dans l'ordre que vous souhaitez.

- ▶ Réglez une station comme décrit dans le chapitre précédent.
- ▶ Appuyez sur la touche **MENU** pour ouvrir le menu.
- ▶ Appuyez sur **DOWN** ou **UP** pour sélectionner l'option **MÉMOR. PRÉRÉGL.** et confirmez avec **ENTER**.
- ▶ Appuyez sur la touche **DOWN** ou **UP** pour sélectionner l'emplacement mémoire souhaité (**1...20**) et confirmez avec **ENTER** pour mémoriser la station.

Le message **MÉMORISÉ** s'affiche à l'écran.

12.3.4. Sélectionner des favoris DAB

- ▶ Appuyez sur la touche **MENU** pour ouvrir le menu.
- ▶ Appuyez sur la touche **DOWN** ou **UP** pour sélectionner l'option **RAPPEL MÉMORISÉ** et confirmez avec **ENTER**.
- ▶ Appuyez sur la touche **DOWN** ou **UP** pour sélectionner l'emplacement mémoire souhaité (1...20) et confirmez avec **ENTER** pour écouter la station.

Le message [**STATION**] **LECTURE** s'affiche à l'écran.

12.3.5. Affichage d'informations/sélection de l'affichage

Appuyez plusieurs fois sur la touche **INFO** pour lire les informations suivantes à l'écran :

- Texte radio
- Puissance du signal
- Type de programme
- Multiplex
- Bloc/fréquence
- Erreur de signal
- Débit binaire/variante DAB
- Heure
- Date

12.3.6. Menu DAB

Pour naviguer dans le menu et effectuer des réglages, procédez comme suit :

- ▶ Appuyez sur la touche **MENU** pour ouvrir le menu.
- ▶ Appuyez sur la touche **DOWN** ou **UP** pour sélectionner un menu ou une option spécifique.
- ▶ Appuyez sur la touche **DOWN** ou **UP** pour ouvrir un certain menu ou confirmer un réglage effectué.
- ▶ Appuyez sur la touche **MENU** pour fermer le menu.

Vue d'ensemble du menu

Le réglage actuellement sélectionné est marqué par un * en haut à droite de l'écran.

Nom du menu	Description
RECHERCHE TOTALE	
	Recherche automatique des stations (voir aussi « 12.3.1. Recherche complète » en page 89)
RAPPEL MÉMORISÉ	
	Sélectionnez l'une des 20 stations mémorisées (voir aussi « 12.3.2. Ouvrir une station DAB dans la liste des stations » en page 89).
MÉMOR. PRÉRÉGL.	
	Sélectionnez un emplacement mémoire pour une station souhaitée (voir aussi « 12.3.3. Modification de la liste des favoris DAB » en page 89)
RÉGLAGE MANUEL	
	Réglez manuellement une station en fonction de la fréquence.
DRC (réglage dynamique du son)	
DÉSACTIVÉ	Dynamic Range Control (DRC) : Sélection de la compression, réglage par défaut : désactivée
BAS	
HAUT	
ECRÉTER	
	Les stations qui n'existent plus sont supprimées/non supprimées de la liste de stations
SYSTÈME	
LANGUE	Choix de la langue du menu en anglais, allemand, italien ou français
RÉGL. EN USINE	Restauration des réglages d'usine Tous les réglages et toutes les stations mémorisé(e)s seront supprimé(e)s.
MISE À JOUR LOGICIELLE	Mise à niveau du micrologiciel de l'appareil
VERSION LOGICIELLE	Affichage de la version logicielle

13. Remarques concernant les supports

Veillez tenir compte de ce qui suit :

- En raison des nombreux systèmes et formats de fichiers différents, le fonctionnement de supports connectés ne peut pas être garanti.
- Selon la taille du support de données, la détection du système peut prendre un certain temps.
- Les systèmes de fichiers FAT16 et FAT32 ainsi que le format de fichier MP3 sont pris en charge.
- Selon le support inséré, il se peut que plusieurs fonctions ne soient pas prises en charge. Ainsi, pour les CD audio, il est impossible de sélectionner un répertoire ou d'afficher les titres.
- Les disques durs externes ne sont pas pris en charge.

14. Lecture de CD/mémoires USB/MicroSD

Vous avez la possibilité de lire des CD ainsi que des mémoires USB et microSD.

Lecture de CD :

- ▶ Placez le sélecteur de mode sur la position **CD**.

Lecture de mémoires USB/MicroSD :

- ▶ Placez le sélecteur de mode sur la position **MUSIC/AUX/USB/SD**.

14.1. Insérer un CD

Respectez un espace d'environ 10 cm devant l'appareil, de manière à ce que le couvercle du compartiment CD ne soit pas gêné lors de l'ouverture.

- ▶ Sur le couvercle du compartiment CD, appuyez sur **OPEN/CLOSE** pour l'ouvrir.
- ▶ Le couvercle du compartiment CD s'ouvre vers l'avant. **OP** s'affiche à l'écran.
- ▶ Insérez un CD avec le côté étiqueté vers l'avant sur l'axe situé au centre du compartiment CD.
- ▶ Appuyez légèrement sur le CD pour qu'il s'enclenche sur l'axe.
- ▶ Fermez le compartiment CD en appuyant avec précaution sur le couvercle du compartiment CD. Le CD commence à tourner et **----** s'affiche à l'écran.

En l'absence de CD ou si le CD n'est pas lisible, **NO** s'affiche brièvement à l'écran.



Attendez que le CD ne tourne plus pour ouvrir le compartiment CD. Appuyez auparavant sur **STOP**.

14.2. Connexion d'une clé USB

- ▶ Insérez la clé USB dans le port **USB**.
- ▶ Appuyez sur la touche **MODE** pour sélectionner le mode **USB** à l'écran.
- ▶ La lecture des titres démarre et le premier titre débute immédiatement.



Les appareils USB ne peuvent pas être chargés sur le port USB.

14.3. Utiliser une mémoire MicroSD

- ▶ Insérez la mémoire MicroSD dans le port **MICRO SD**.
- ▶ Appuyez sur la touche **MODE** pour sélectionner le mode **CARD** à l'écran.
- ▶ La lecture des titres démarre et le premier titre débute immédiatement.

14.4. Démarrage/mise en pause/arrêt de la lecture

- ▶ Avec la touche **II**, la lecture des titres est lancée. Pour interrompre la lecture, appuyez de nouveau sur la touche. Appuyez de nouveau sur cette touche pour reprendre la lecture.
- ▶ La touche **STOP** permet d'arrêter complètement la lecture.

14.5. Sélection de titres, avance/retour rapide

- ▶ Appuyez sur la touche **◀** pour passer au titre précédent. Appuyez sur la touche **▶** pour passer directement au titre suivant.
- ▶ Maintenez la touche **◀** enfoncée pour un retour rapide dans un titre et **▶** pour une avance rapide.

14.6. Sélection de répertoire

Pour la lecture de fichiers MP3, ceux-ci peuvent être enregistrés dans différents répertoires pour une meilleure vue d'ensemble.

- ▶ Arrêtez la lecture avec **STOP**.
- ▶ Pour changer de répertoire avec un support de données MP3, appuyez sur la touche **FOLDER -** ou **FOLDER+**. Le numéro du répertoire sélectionné s'affiche à l'écran (p. ex. **FO1**).
- ▶ Sélectionnez le titre souhaité avec la touche **◀** ou **▶**.
- ▶ Commencez la lecture dans le répertoire sélectionné avec **II**.

14.7. Programmation de l'ordre de lecture

La fonction Programme vous permet de compiler votre propre programme musical en ne sélectionnant que certains titres à lire. Vous pouvez déterminer vous-même l'ordre de lecture des titres dans ce répertoire. Procédez comme suit :

- ▶ Arrêtez la lecture avec **STOP**.
- ▶ Appuyez sur la touche **PROG**. L'indication « **PROG** » et l'emplacement mémoire **P01** s'affichent à l'écran.
- ▶ Sélectionnez maintenant un titre à l'aide des touches «**◀** ou **▶**».
- ▶ Appuyez sur la touche **PROG** et enregistrez d'autres titres de la même manière.
- ▶ Démarrez une lecture programmée en appuyant sur **▶ II**.
- ▶ Appuyez deux fois sur **■** pour supprimer la liste de lecture programmée. La programmation est également supprimée lors de l'ouverture du couvercle du compartiment CD.

14.8. Fonctions de répétition

- ▶ Appuyez une ou plusieurs fois sur la touche **REP** en mode de lecture pour faire défiler les modes de répétition. Différents modes sont pris en charge :
 - Répétition de titre individuel (**REP** clignote à l'écran),
 - répéter les titres de tous les répertoires (**REP** s'affiche de manière fixe à l'écran).

15. Mode cassette

- ▶ Placez le sélecteur de mode sur la position **TAPE**.

15.1. Insertion/éjection d'une cassette

- ▶ Appuyez sur la touche **STOP/EJ ■▲** pour ouvrir le compartiment à cassette.
- ▶ Insérez une cassette dans les glissières du compartiment, le côté bande tourné vers le bas. Le côté de la cassette à écouter est orienté vers l'avant.
- ▶ Fermez le compartiment.
- ▶ Pour éjecter la cassette, appuyez à nouveau sur la touche **STOP/EJ ■▲**. Si une lecture est en cours, arrêtez d'abord la lecture.

15.2. Lecture, arrêt et interruption d'une cassette

- ▶ Appuyez sur la touche **PLAY ▶** pour écouter la cassette.
- ▶ Pour arrêter la lecture, appuyez sur la touche **STOP/EJ ■▲**.
- ▶ Vous pouvez interrompre la lecture en cours en appuyant sur la touche **PAUSE II**. Appuyez une nouvelle fois sur cette touche pour reprendre la lecture. Lorsque la fin de la bande est atteinte, la lecture se termine automatiquement.

15.3. Avance et retour rapide

- ▶ Appuyez sur la touche **REW** ◀ ou **FFWD** ▶ pour effectuer une avance ou un retour rapide de la bande.
- ▶ Appuyez sur **STOP/EJ** ■ ▲ pour arrêter l'avance rapide. Appuyez aussi sur cette touche lorsque la fin ou le début de la bande est atteint.
Ne passez pas directement de l'avance rapide au mode lecture. Arrêtez d'abord l'avance rapide pour ménager la bande.

15.4. Enregistrement sur cassette

- ▶ Appuyez sur la touche **REC** ● pour commencer l'enregistrement sur cassette.
- ▶ Pour interrompre temporairement l'enregistrement, appuyez sur **PAUSE**.
- ▶ Si vous souhaitez arrêter complètement l'enregistrement, appuyez sur la touche **STOP/EJ** ■ ▲.

16. Enregistrer sur une mémoire USB/MicroSD

Vous pouvez enregistrer depuis toutes les sources (CD, cassette, radio) sur une clé USB ou une carte MicroSD.

16.1. Enregistrer sur un CD

Pour la manipulation d'un CD et les fonctions de lecture, consultez à partir du chapitre « 14. Lecture de CD/mémoires USB/MicroSD » en page 92.

- ▶ Placez le sélecteur de mode sur la position **CD**.
- ▶ Insérez un CD.
- ▶ Insérez une clé USB dans le port **USB** ou insérez une carte MicroSD dans l'emplacement **MICRO SD**.
- ▶ Le cas échéant, sélectionnez le titre souhaité sur le CD.
- ▶ Démarrez l'enregistrement sur la clé USB ou la carte MicroSD en maintenant la touche **REC** enfoncée jusqu'à ce que **REC** s'affiche à l'écran.
- ▶ Démarrez immédiatement la lecture du CD :
- ▶ Pour terminer l'enregistrement, appuyez sur la touche **DEL**. Le symbole **REC** s'éteint à l'écran.

16.2. Enregistrement à partir d'une cassette

Vous trouverez la manipulation d'une cassette et les fonctions de lecture à partir du chapitre « 15. Mode cassette » en page 94.

- ▶ Placez le sélecteur de mode sur la position **TAPE**.
- ▶ Insérer une cassette.
- ▶ Insérez une clé USB dans le port **USB** ou insérez une carte MicroSD dans l'emplacement **MICRO SD**.
- ▶ Le cas échéant, sélectionnez l'emplacement souhaité sur la cassette à enregistrer.
- ▶ Démarrez l'enregistrement sur la clé USB ou la carte MicroSD en maintenant la touche **REC** enfoncée jusqu'à ce que **REC** s'affiche à l'écran.
- ▶ Démarrez immédiatement la lecture de la cassette :
- ▶ Pour terminer l'enregistrement, appuyez sur la touche **DEL**. Le symbole **REC** s'éteint à l'écran.

16.3. Enregistrement de la radio

La manipulation de la radio est décrite à partir du chapitre « 12. Radio » en page 89.

- ▶ Placez le sélecteur de mode sur la position **FM/DAB**.
- ▶ Sélectionnez la station de radio souhaitée.
- ▶ Insérez une clé USB dans le port **USB** ou insérez une carte MicroSD dans l'emplacement **MICRO SD**.
- ▶ Démarrez l'enregistrement sur la clé USB ou la carte MicroSD en maintenant la touche **REC** enfoncée jusqu'à ce que **REC** s'affiche à l'écran.
- ▶ Pour terminer l'enregistrement, appuyez sur la touche **DEL**. Le symbole **REC** s'éteint à l'écran.

17. Mode Bluetooth

Vous pouvez lire des titres stockés sur des périphériques externes via Bluetooth (p. ex. lecteur MP3 ou téléphone portable avec Bluetooth) sur ce Boombox.

17.3.1. Première connexion de périphériques Bluetooth

- ▶ Placez le sélecteur de mode sur la position **MUSIC**.
- ▶ Activez également la fonction Bluetooth sur votre périphérique externe.
- ▶ **PAIR** clignote à l'écran. Le Boombox se trouve en mode de couplage.
- ▶ Effectuez un couplage sur le périphérique externe. Lisez à ce sujet la notice d'utilisation de votre périphérique externe. Le nom du système audio est « MD 44538 ».
- ▶ **PAIR** s'affiche en permanence à l'écran. Le couplage est terminé et le périphérique externe peut être utilisé sur le Boombox.

17.3.2. Couper la connexion

- ▶ Si vous souhaitez arrêter la transmission Bluetooth, désactivez le Bluetooth sur le périphérique externe ou placez le sélecteur de mode sur une autre position pour passer à un autre mode.

Les périphériques externes connus, qui ont déjà été couplés une fois, seront directement connectés. Aucun nouveau couplage n'est nécessaire. Pour se reconnecter, il suffit d'activer le mode Bluetooth sur les deux périphériques.

17.3.3. Commande

La lecture des titres, le volume et les fonctions spéciales peuvent être commandés aussi bien sur votre périphérique externe que sur la Radio Boombox. Les fonctions disponibles dépendent de votre périphérique externe et du logiciel utilisé. En principe, ces touches de l'appareil sont prévues pour la commande via Bluetooth :

Bouton de réglage VOLUME -/+	Diminution/augmentation du volume Veillez en outre à ce que le volume du périphérique externe soit suffisamment élevé pour garantir un signal d'entrée suffisant.
▶	Démarrage/arrêt de la lecture
◀ ou ▶▶	titre précédent/suivant Appui prolongé : retour/avance rapide dans le titre

18. Connexion d'un périphérique de lecture externe

Vous pouvez utiliser la prise **AUX** pour raccorder un périphérique de lecture externe (p. ex. lecteur CD ou MP3).

- ▶ Mettez le Boombox vintage, années 80, en mode veille.
- ▶ Éteignez votre périphérique externe.
- ▶ Branchez l'une des extrémités d'un câble jack 3,5 mm (non fourni) dans la prise **AUX** sur la face avant du Boombox vintage, années 80.
- ▶ Branchez l'autre extrémité du câble sur la sortie casque ou sur la prise de sortie casque « Audio-Out » de votre périphérique de lecture externe.
- ▶ Allumez votre périphérique externe.
- ▶ Placez le sélecteur de mode sur la position **AUX**.

Le signal audio de votre périphérique externe peut maintenant être lu.

19. Nettoyage

Avant de nettoyer l'appareil, débranchez impérativement la fiche d'alimentation de la prise de courant.

Pour le nettoyage, utilisez uniquement un chiffon doux et sec. Évitez les solvants et les produits d'entretien chimiques qui pourraient endommager la surface et/ou les inscriptions de l'appareil.



Ne pas toucher ou nettoyer la lentille de l'unité laser.

20. Stockage en cas de non-utilisation

Si vous n'utilisez pas l'appareil pendant une longue période, rangez-le dans un endroit frais et sec et veillez à ce qu'il soit

à l'abri de la poussière et des variations extrêmes de température.

Débranchez la fiche d'alimentation de la prise de courant et retirez les piles de l'appareil.

21. En cas de dysfonctionnements

Problème	Cause possible	Solution
L'appareil ne s'allume pas.	Les piles sont peut-être vides. Le cordon d'alimentation n'est pas bien raccordé.	<ul style="list-style-type: none">▶ Si l'appareil fonctionne sur piles, vérifiez si celles-ci sont bien insérées et chargées.▶ Vérifiez que le cordon d'alimentation est bien branché.
L'appareil s'éteint pendant le fonctionnement.	Les piles sont peut-être vides.	<ul style="list-style-type: none">▶ Faites fonctionner l'appareil avec le cordon d'alimentation ou remplacez les piles.
Réception radio inexistante ou de mauvaise qualité	Les signaux émis sont trop faibles.	<ul style="list-style-type: none">▶ Ajustez la fréquence de la station.▶ Changez éventuellement la radio de place ou modifiez l'orientation de l'antenne pour améliorer la réception.

Problème	Cause possible	Solution
CD non lu.	De la condensation s'est formée.	▶ Débranchez la fiche d'alimentation de l'appareil de la prise de courant et attendez que l'appareil et le CD s'adaptent aux conditions ambiantes.
	Format de CD incorrect	▶ L'appareil ne prend en charge que les formats de CD indiqués dans les caractéristiques techniques.
	Le CD est sale ou mal inséré.	▶ Nettoyez le CD et insérez-le dans le compartiment CD avec l'étiquette dirigée vers le haut.
Pas de son	Le volume est réglé à un niveau trop bas.	▶ Réglez le volume souhaité.
	Pour un périphérique raccordé via AUX IN ou Bluetooth : le volume du périphérique externe est trop faible.	▶ Augmentez le volume du périphérique externe.

22. Recyclage



EMBALLAGE

Votre appareil se trouve dans un emballage qui le protège des dommages pendant le transport. Les emballages sont fabriqués à partir de matériaux qui peuvent être éliminés de manière écologique en étant soumis à un recyclage approprié.



APPAREIL

Ne pas jeter les appareils usagés avec les ordures ménagères normales. Conformément à la directive 2012/19/UE, l'appareil doit être recyclé de manière réglementaire une fois arrivé en fin de cycle de vie.

Les matériaux recyclables contenus dans l'appareil seront recyclés, ce qui permet de respecter l'environnement.

Déposez l'appareil usagé dans un point de collecte de déchets électriques et électroniques ou dans un centre de tri. Retirez auparavant les piles et éliminez-les séparément dans un centre de collecte de piles usagées.

Pour de plus amples renseignements, adressez-vous à l'entreprise de collecte des déchets locale ou à la municipalité.



PILES

Ne pas jeter les piles usagées avec les ordures ménagères. Les piles doivent être éliminées de manière appropriée. Les magasins vendant des piles et les points de collecte municipaux mettent à disposition des containers spéciaux destinés à cet effet. Renseignez-vous auprès de votre entreprise de recyclage locale ou de votre municipalité.

Dans le cadre de la réglementation relative à la distribution de piles ou la livraison d'appareils contenant des piles, nous sommes tenus de vous informer de ce qui suit :

en tant qu'utilisateur final, il vous êtes légalement tenu de retourner les piles usagées. Vous pouvez renvoyer les piles usagées que nous proposons ou avons proposé à la vente gratuitement à notre dépôt d'expédition (adresse d'expédition).

23. Caractéristiques techniques

Appareil	
Puissance de sortie	2 x 10 watts RMS
Classe de protection	Classe de protection II
Puissance du laser	Laser de classe 1
Formats pris en charge	CD-R, CD-RW, CD Audio, CD MP3
Nombre d'emplacements mémoire de la lecture programmable en mode CD	20 titres (CD), 99 (MP3)
Capacité mémoire USB maximale	32 Go

Alimentation électrique	
Tension/fréquence	100–240 V ~ 50/60 Hz
Fonctionnement	env. 45 watts
Fonctionnement sur piles	8 x 1,5 V (UM-1 D R20)
Port USB	5 V  max. 0,15 A

Radio	
Gamme de fréquences radio FM	88 – 108 MHz
Gamme de fréquences radio DAB	169 – 240 MHz
Mémoire de stations	max. 20 emplacements mémoire

Bluetooth	
Fréquence	2 402 – 2 480 MHz
Puissance d'émission maximale	<0,02 dBm
Version	5,3
Profils	A2DP 1.0 ; AVRCP 1.2 ; classe II
Portée	jusqu'à 10 mètres (sans obstacles)

Prises	
Antenne FM	antenne télescopique installée en fixe
Aux-In	Prise jack 3,5 mm
Casque audio	Prise jack 3,5 mm
Tension de sortie du casque	< 75 mV
Entrée USB	Version 2.0

Valeurs ambiantes	
Températures	En fonctionnement : +5 °C – +35 °C Hors fonctionnement : -20 °C – +60 °C
Humidité (sans condensation)	En fonctionnement : < 80 % Hors fonctionnement : < 90 %

Dimensions/poids	
Dimensions (l x H x P)	env. 666 x 271 x 171 mm
Poids	env. 6,1 kg (avec cordon d'alimentation)



24. Informations relatives au service après-vente

Si votre appareil ne fonctionne pas de la manière dont vous le souhaitez, veuillez d'abord vous adresser à notre service après-vente. Vous disposez des moyens suivants pour entrer en contact avec nous :

- Au sein de notre Service-Community, vous pouvez discuter avec d'autres utilisateurs ainsi qu'avec nos collaborateurs pour partager vos expériences et vos connaissances.
Vous pouvez accéder à notre Service-Community ici : community.medion.com.
- Vous pouvez également utiliser notre formulaire de contact disponible ici : www.medion.com/contact.
- Notre équipe du service après-vente se tient également à votre disposition via notre assistance téléphonique ou par courrier.

France	
Horaires d'ouverture	Hotline SAV
Lun - Ven : 9h00 à 19h00	☎ 02 43 16 60 30
Adresse du service après-vente	
MEDION France 75 Rue de la Foucaudière 72100 LE MANS France	

Suisse	
Horaires d'ouverture	Hotline SAV
Lun - Ven : 9h00 à 19h00	☎ 0848 - 33 33 32
Adresse du service après-vente	
MEDION/LENOVO Service Center Ifangstrasse 6 8952 Schlieren Suisse	

Belgique & Luxembourg	
Horaires d'ouverture	Hotline SAV (Belgique)
Lun - Ven : 9h00 à 19h00	☎ 02 - 200 61 98
	Hotline SAV (Luxembourg)
	☎ 34 - 20 808 664
Adresse du service après-vente	
MEDION B.V. John F.Kennedylaan 16a 5981 XC Panningen Pays-Bas	



La présente notice d'utilisation et bien d'autres sont disponibles au téléchargement sur le portail du SAV www.medionservice.com.

Dans le cadre d'un développement durable, nous renonçons à imprimer les conditions de garantie. Vous trouverez également nos conditions de garantie sur notre portail de services.

Vous pouvez également scanner le code QR ci-contre pour charger la notice d'utilisation sur un appareil mobile via le portail de service.

25. Mentions légales

Copyright © 2023

Date : 20.06.2023

Tous droits réservés.

La présente notice d'utilisation est protégé par les droits d'auteur.

Toute reproduction sous forme mécanique, électronique ou sous toute autre forme que ce soit est interdite sans l'autorisation préalable écrite du fabricant.

L'entreprise suivante possède les droits d'auteur :

MEDION AG

Am Zehnthof 77

45307 Essen

Allemagne

Veillez noter que l'adresse ci-dessus n'est pas celle du service des retours. Contactez toujours notre service après-vente d'abord.

26. Déclaration de confidentialité

Chère cliente, cher client,

Nous vous informons que MEDION AG, Am Zehnthof 77, 45307 Essen, est responsable du traitement de vos données à caractère personnel.

En matière de protection des données, nous sommes assistés par le délégué à la protection des données personnelles de notre entreprise, que vous pouvez contacter à l'adresse MEDION AG, Datenschutz, Am Zehnthof 77, D - 45307 Essen ; datenschutz@medion.com. Nous traitons vos données dans le cadre du traitement de la garantie et des processus connexes (p. ex. réparations) ; à cet effet, nous nous référons au contrat d'achat que nous avons conclu.

Nous transmettons vos données aux prestataires de services de réparation que nous avons mandatés dans le cadre du traitement de la garantie et des processus connexes (p. ex. réparations). En règle générale, nous conservons vos données personnelles pendant une période de trois ans, afin de respecter vos droits de garantie légaux.

Vous pouvez exercer vos droits d'information, de rectification, de suppression des données vous concernant ainsi que vos droits de limitation et d'opposition au traitement et à la portabilité de vos données personnelles.

Toutefois, des restrictions en matière de droits d'accès et de suppression des données s'appliquent en vertu des §§ 34 et 35 de la loi fédérale allemande sur la protection des données (BDSG) (art. 23 du RGPD). En outre, il existe un droit de recours auprès d'une autorité de contrôle compétente en matière de protection des données (art. 77 du RGPD en liaison avec le § 19 de la BDSG). Pour MEDION AG, il s'agit du Commissaire d'État à la Protection des Données et à la liberté d'information de Rhénanie-du-Nord-Westphalie, Postfach 200444, 40212 Düsseldorf, www.lidi.nrw.de.

Le traitement de vos données est nécessaire dans le cadre du traitement de la garantie. Sans la mise à disposition des données nécessaires, le traitement de la garantie n'est pas possible.

Índice

1.	Información acerca de este manual de instrucciones	109
1.1.	Explicación de los símbolos.....	109
2.	Uso conforme a lo previsto	111
3.	Información de conformidad UE	112
4.	Indicaciones de seguridad	112
4.1.	Grupo de personas limitado	112
4.2.	Seguridad operativa.....	113
4.3.	Lugar de colocación	113
4.4.	Reparación.....	114
4.5.	Temperatura ambiente	114
4.6.	Alimentación eléctrica	115
4.7.	Lector de CD.....	116
4.8.	Pilas	116
5.	Volumen de suministro	118
6.	Vista general del aparato	119
6.1.	Parte delantera.....	119
6.2.	Parte trasera	121
7.	Preparación	121
7.1.	Preparación del compartimento de CD	121
7.2.	Funcionamiento con pilas: colocación de las pilas en el aparato... ..	122
7.3.	Alimentación por red: conexión del cable de alimentación.....	122
7.4.	Orientación de la antena.....	122
8.	Conexión de los auriculares	123
9.	Conexión de micrófonos	123
10.	Encendido/Standby	124
11.	Funciones de audio	124
11.1.	Volumen	124
11.2.	Treble/Bass.....	124
11.3.	X-Bass.....	124
12.	Radio	125
12.1.	Selección FM estéreo/mono y DAB	125
12.2.	Ajuste de emisoras FM	125
12.3.	Modo DAB.....	125
13.	Indicaciones sobre los medios	128
14.	Reproducción de CD/memorias USB/Micro SD	128
14.1.	Inserción de CD.....	128
14.2.	Conexión de una memoria USB	129
14.3.	Utilización de una memoria Micro SD	129
14.4.	Inicio/pausa/finalización de la reproducción.....	129
14.5.	Selección de pistas, avance/retroceso rápido.....	129

14.6.	Selección de carpetas	129
14.7.	Programación del orden de reproducción.....	130
14.8.	Funciones de repetición	130
15.	Modo casete	130
15.1.	Introducción/expulsión de un casete	130
15.2.	Reproducción, parada e interrupción del casete.....	130
15.3.	Avance y retroceso rápido	131
15.4.	Grabaciones en casete	131
16.	Grabaciones en la memoria USB/Micro SD	131
16.1.	Grabación de un CD	131
16.2.	Grabación de un casete	132
16.3.	Grabación de la radio.....	132
17.	Modo Bluetooth.....	132
18.	Conexión de un dispositivo de reproducción externo	133
19.	Limpieza	134
20.	Almacenamiento en caso de no utilizarse	134
21.	En caso de fallos.....	134
22.	Eliminación.....	136
23.	Datos técnicos	137
24.	Información de asistencia técnica	138
25.	Aviso legal	139
26.	Declaración de privacidad	140

1. Información acerca de este manual de instrucciones



Muchas gracias por haber elegido nuestro producto. Le deseamos que disfrute con este aparato.

Antes de la puesta en servicio, lea atentamente las indicaciones de seguridad y todo el manual. Tenga en cuenta las advertencias que aparecen en el propio aparato y en el manual de instrucciones.

Mantenga siempre a mano el manual de instrucciones. En caso de que venda o transfiera el aparato, es imprescindible que entregue también este manual de instrucciones, ya que constituye una parte esencial del producto.

1.1. Explicación de los símbolos

Si una parte de texto está marcada con uno de los siguientes símbolos de advertencia, deberá evitarse el peligro descrito en el mismo para prevenir las posibles consecuencias indicadas en él.



¡PELIGRO!

Advertencia de peligro de muerte inminente.



¡ADVERTENCIA!

Advertencia de posible peligro de muerte o de lesiones graves irreversibles.



¡ATENCIÓN!

Advertencia de posibles lesiones de grado medio o leve.



Información detallada para el uso del aparato



Respete las indicaciones del manual de instrucciones.



¡ADVERTENCIA!

Advertencia de peligro por descarga eléctrica.



¡ADVERTENCIA!

Advertencia de peligro por sustancias explosivas.



¡ADVERTENCIA!

Advertencia de peligro por corrosión cutánea.



¡ADVERTENCIA!

¡Advertencia de peligro por volumen excesivo!

- Signo de numeración/información sobre eventos durante el manejo
- ▶ Instrucción operativa que debe ejecutarse
- Indicaciones de seguridad que deben ejecutarse

2. Uso conforme a lo previsto

Su aparato le ofrece diversas posibilidades de uso:

El aparato sirve para reproducir medios de audio desde tarjetas de memoria SD/MMC, memorias USB y cassetes, además de para la recepción de radio DAB y FM.

- Este aparato ha sido diseñado exclusivamente para el uso particular y no está indicado para fines comerciales/industriales.

Tenga en cuenta que cualquier uso indebido del aparato conlleva la pérdida de la garantía:

- No realice ninguna modificación en el aparato sin nuestra autorización, ni utilice ningún equipo suplementario que no haya sido suministrado o autorizado por nosotros.
- Utilice exclusivamente accesorios y recambios suministrados o autorizados por nosotros.
- Tenga en cuenta toda la información contenida en este manual de instrucciones, especialmente las indicaciones de seguridad. Cualquier otro uso se considerará contrario al uso previsto y puede provocar daños materiales o personales.
- Nunca utilice el aparato en zonas con peligro de explosión. Por ejemplo, en estaciones de servicio, zonas de almacenamiento de combustibles o zonas en las que se procesan disolventes. El aparato tampoco se debe utilizar en entornos con aire contaminado de partículas (p. ej., polvo de harina o de serrín).
- Nunca utilice el aparato al aire libre.
- No exponga el aparato a condiciones extremas. Se debe evitar lo siguiente:
 - una alta humedad del aire o humedad en general,
 - temperaturas extremadamente altas o bajas,
 - radiación solar directa,
 - llamas abiertas.

3. Información de conformidad UE

Por la presente, MEDION AG declara que el tipo de equipo inalámbrico MD 44538 cumple las directivas 2014/53/UE (Directiva sobre la comercialización de equipos radioeléctricos), 2009/125/CE (Directiva sobre diseño ecológico) y 2011/65/UE (Directiva sobre restricciones de sustancias peligrosas). El texto completo de la declaración de conformidad UE está disponible en la siguiente dirección de Internet: www.medion.com/conformity.

4. Indicaciones de seguridad

4.1. Grupo de personas limitado



¡ADVERTENCIA!

¡Peligro de sufrir lesiones!

Peligro de sufrir lesiones para personas con capacidades mentales, sensoriales o físicas reducidas (como personas parcialmente discapacitadas, personas mayores con limitaciones en sus capacidades físicas y mentales) o con falta de experiencia y conocimiento (como niños mayores).

- Este aparato puede ser utilizado por niños a partir de los 8 años y por personas con discapacidades físicas, sensoriales o mentales y por aquellas que no tengan la suficiente experiencia o conocimientos, siempre que sean supervisadas o hayan recibido las correspondientes instrucciones sobre el manejo seguro y hayan comprendido los peligros resultantes.
- Los niños no deben jugar con el aparato.
- El aparato y los accesorios se deben guardar en un lugar fuera del alcance de los niños.
- La limpieza y el mantenimiento que debe realizar el usuario no deben ser ejecutados por niños.
- Mantenga alejados del aparato y del cable de conexión a los niños menores de 8 años.

4.2. Seguridad operativa

- Antes de utilizarlo, inspeccione el aparato para asegurarse de que no presenta daños. Los aparatos o cables de alimentación dañados o defectuosos no deben utilizarse.
- Nunca permita que los niños utilicen aparatos eléctricos sin vigilancia.



¡PELIGRO!

¡Peligro de asfixia!

Las láminas de embalaje pueden tragarse o utilizarse de forma inadecuada con el consiguiente peligro de asfixia.

- Mantenga el material de embalaje (láminas, bolsas de plástico, etc.) fuera del alcance de los niños.
- No permita que los niños jueguen con el material de embalaje.

4.3. Lugar de colocación

- Coloque el aparato solo sobre una superficie plana y estable.
- Proteja el aparato frente a sacudidas y vibraciones.

El aparato no se ha diseñado para el funcionamiento en espacios con una elevada humedad del aire (p. ej., baños). Procure que:

- no se cubran las ranuras de ventilación para que siempre se garantice una ventilación suficiente;
la ventilación no debe impedirse cubriendo los orificios de ventilación con objetos como revistas, manteles, cortinas, etc.;
- en los laterales y sobre el aparato se mantenga un espacio libre de como mínimo 10 cm si coloca el aparato en un estante o similar;
- el aparato solo se utilice en un ambiente de temperaturas moderadas;
- no actúen fuentes de calor directas (p. ej., calefacciones, luz solar) sobre el aparato;

-
- no haya llamas abiertas (p. ej., velas encendidas) cerca del aparato o sobre él;
 - se evite el contacto con humedad, gotas de agua o agua pulverizada. Por este motivo, tampoco debe colocar ningún objeto lleno de líquido, p. ej., jarrones, sobre el aparato o junto a él;
 - el aparato no se halle junto a campos magnéticos (p. ej., televisores u otros altavoces).

4.4. Reparación

- Diríjase al servicio de atención al cliente en los siguientes casos:
 - el cable de alimentación está fundido o dañado;
 - ha penetrado líquido en el aparato;
 - el aparato no funciona correctamente;
 - el aparato se ha caído o la carcasa está dañada.
- Encargue la reparación de su aparato únicamente a personal técnico cualificado.

4.5. Temperatura ambiente

- El aparato solo debe utilizarse y almacenarse con las temperaturas ambientales y la humedad relativa indicadas en los datos técnicos.



¡PELIGRO!

¡Peligro de descarga eléctrica!

En caso de grandes variaciones de temperatura o humedad, puede formarse humedad dentro del aparato por condensación y esta puede provocar un cortocircuito eléctrico.

- Después de transportar el aparato, espere hasta que este tenga la temperatura ambiente antes de ponerlo en funcionamiento.

4.6. Alimentación eléctrica

- Utilice los aparatos de la clase de protección II solo cerca de una toma de corriente accesible con puesta a tierra y 240 V~, 50 Hz, o bien coloque 8 pilas de 1,5 V, tamaño UM-1/D/R20 en el compartimento de las pilas.



¡PELIGRO!

¡Peligro de descarga eléctrica!

Incluso con el aparato apagado, algunas piezas del mismo siguen bajo tensión.

- Para interrumpir la alimentación eléctrica del aparato o bien para desconectarlo completamente de la tensión, desenchúfelo de la toma de corriente y extraiga las pilas del aparato.
- Asegúrese de que el cable de conexión no suponga ningún riesgo de tropiezo. El cable de conexión no debe aprisionarse, aplastarse ni tenderse sobre puntos calientes.
- Antes de limpiar el aparato, desenchúfelo de la toma de corriente.



¡PELIGRO!

¡Peligro de descarga eléctrica!

En el interior del aparato hay piezas conductoras de corriente. Existe el peligro de que, en caso de un cortocircuito involuntario, estos componentes causen una descarga eléctrica o un incendio.

- Nunca abra la carcasa ni introduzca objetos de ningún tipo en el interior del aparato por sus ranuras y aberturas.
- No coloque ningún objeto sobre el cable, ya que podría dañarse.
- Guarde una distancia de un metro como mínimo frente a fuentes de interferencias de alta frecuencia y magnéticas (televisor, cajas de altavoces, teléfono móvil, etc.) para evitar problemas de funcionamiento y pérdida de datos.

-
- Extraiga el cable de alimentación o las pilas en caso de emergencia, p. ej., si se genera humo o se oyen ruidos inusuales en el aparato.
 - En caso de emergencia, se debe poder acceder rápidamente a la clavija de enchufe. Por este motivo, se debe procurar que la toma de corriente siempre sea fácilmente accesible.
 - Incluso en estado apagado, el aparato sigue consumiendo una pequeña cantidad de corriente. Para apagar completamente el aparato, desenchúfelo de la red eléctrica o retire las pilas del compartimento de las pilas.
 - Para desenchufarlo de la toma de corriente, tire siempre de la clavija de enchufe, no del cable.
 - Nunca lo desenchufe con las manos mojadas. ¡Existe peligro de descarga eléctrica!
 - En caso de que el aparato no vaya a utilizarse durante un periodo prolongado (p. ej., vacaciones) o en caso de tormenta con peligro de rayos, debe desenchufarse de la toma de corriente.

4.7. Lector de CD



El lector de CD es un producto láser de la clase 1. El aparato está equipado con un sistema de seguridad que evita la salida de rayos láser peligrosos durante el uso normal. Para evitar lesiones en los ojos, nunca manipule ni dañe el sistema de seguridad del aparato.

4.8. Pilas

El aparato puede funcionar con pilas. Observe al respecto las siguientes indicaciones:

- Mantenga las pilas nuevas y usadas alejadas de los niños. No ingiera las pilas, ya que existe peligro de quemaduras químicas. ¡Las pilas no son un juguete!

- Evite el contacto con el ácido de las pilas. En caso de contacto con la piel, los ojos o las mucosas, lave inmediatamente las zonas afectadas con abundante agua limpia y acuda de inmediato al médico.



¡ADVERTENCIA!

¡Peligro de quemaduras!

En caso de ingestión de pilas, en el plazo de 2 horas estas pueden provocar quemaduras internas serias que podrían provocar la muerte.

- Si sospecha que se han ingerido pilas o que estas se han introducido en cualquier otra parte del cuerpo, solicite asistencia médica inmediatamente.
- No siga utilizando el aparato si el compartimiento de las pilas no cierra bien y manténgalo alejado de los niños.
- Antes de colocar las pilas, compruebe si los contactos en el aparato y en las pilas están limpios y, de ser necesario, límpielos.
- Básicamente deben utilizarse solo pilas nuevas del mismo tipo. Nunca mezcle pilas nuevas y usadas.
- Al insertar las pilas en el aparato, preste atención a la polaridad (+/-).
- ¡En caso de un cambio inadecuado de las pilas existe peligro de explosión! Sustituya las pilas solo por otras del mismo tipo o un tipo equivalente.
- Nunca intente recargar las pilas. ¡Existe peligro de explosión!
- Nunca exponga las pilas a un calor excesivo (como luz solar, fuego o similares).
- Guarde las pilas en un lugar fresco y seco. El calor intenso directo puede dañar las pilas. Por ello, no exponga el aparato a fuentes de calor intensas.
- No cortocircuite las pilas.
- Nunca tire las pilas al fuego.
- Extraiga inmediatamente del aparato las pilas con fugas. Lim-

pie los contactos antes de insertar pilas nuevas. ¡Existe peligro de quemaduras a causa del ácido de las pilas!

- Retire también las pilas gastadas del aparato. Las pilas gastadas tienden más a gotear.
- En caso de que no vaya a utilizar el aparato durante un periodo prolongado, extraiga las pilas.

5. Volumen de suministro



¡PELIGRO!

¡Peligro de asfixia!

Existe peligro de asfixia por la ingestión o inhalación de piezas pequeñas o láminas de plástico.

- Mantenga la lámina de plástico del embalaje alejada de los niños.
- ▶ Extraiga el producto del embalaje y retire todo el material de embalaje.
- ▶ Compruebe que el suministro esté completo, y, si no fuera este el caso, avísenos dentro de un plazo de 14 días después de su compra.

Con el paquete que ha adquirido recibirá lo siguiente:



- Boombox retro años 80
- Cable de conexión a la red eléctrica
- Documentación

6. Vista general del aparato

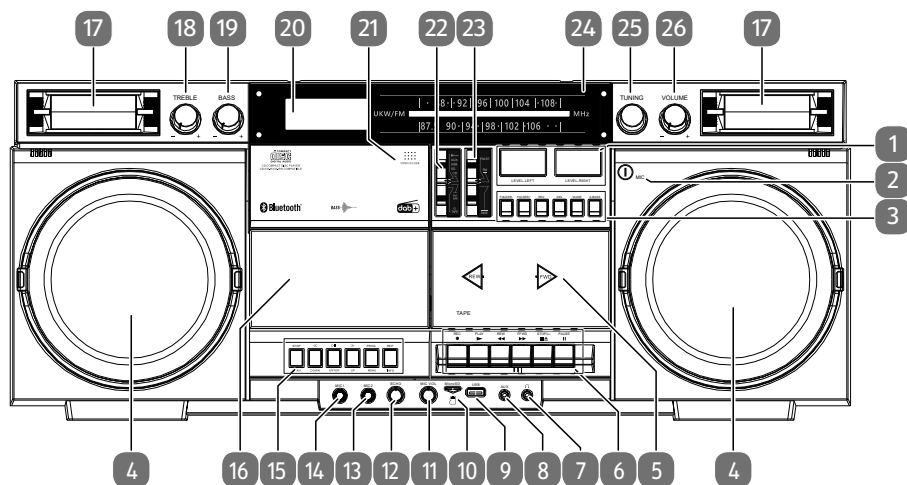
6.1. Parte delantera



- 1) Indicador de volumen izquierdo/derecho
- 2) Micrófono integrado
- 3) **FOLDER-/FOLDER+**: elegir la carpeta anterior/siguiente
REC: iniciar grabación (USB/Micro SD)
DEL: eliminar grabación (USB/Micro SD)
MODE: cambiar entre los modos USB y Bluetooth
X-BASS: encender/apagar el amplificador de bajos
- 4) Altavoz
- 5) Compartimento del casete
- 6) Funcionamiento del casete
REC ●: iniciar grabación
PLAY ▶: iniciar reproducción
REW ◀◀: rebobinado rápido
FFWD ▶▶: avance rápido
STOP/EJ ▲: detener reproducción/expulsar el casete
PAUSE ||: pausar/reanudar la reproducción
- 7) 🎧: jack para auriculares
- 8) **AUX**: conexión para dispositivo de audio externo
- 9) **USB**: conexión para un medio de almacenamiento USB
- 10) **MICROSD**: conexión para un medio de almacenamiento MicroSD
- 11) **MIC VOL**: regulador de volumen para el micrófono
- 12) **ECHO**: regulador del efecto eco del micrófono
- 13) **MIC2**: conexión para el micrófono 2
- 14) **MIC1**: conexión para el micrófono 1

-
- 15) Tecla de mando para CD/USB/MicroSD y radio DAB:
STOP: detener reproducción; **SCAN:** DAB: búsqueda de emisoras
◀: pista anterior/rebobinado rápido; **DOWN:** DAB: emisora anterior, navegar hacia abajo en el menú
▶ **II** : iniciar/pausar reproducción; **ENTER:** DAB: confirmar en el menú
▶▶: pista siguiente, avance rápido; **UP:** DAB: navegar hacia arriba en el menú
PROG: función de programación; **MENU:** abrir/cerrar menú DAB
REP: seleccionar el modo de reproducción (CD); **INFO:** DAB: visualizar la información de emisoras
- 16) Compartimento de CD
- 17) Altavoz de agudos
- 18) **TREBLE:** regulador de agudos
- 19) **BASS:** regulador de graves
- 20) Pantalla
- 21) Abrir compartimento de CD
- 22) Interruptor de modo operativo  **MUSIC/AUX/USB/SD; CD; FM/DAB;** 
TAPE: seleccionar el modo operativo
- 23) **FM ST/FM; DAB:** FM estéreo/mono; DAB
- 24) Escala de radiofrecuencia
- 25) **TUNING:** regulador de radiofrecuencia
- 26) **VOLUME:** regulador de volumen

6.2. Parte trasera

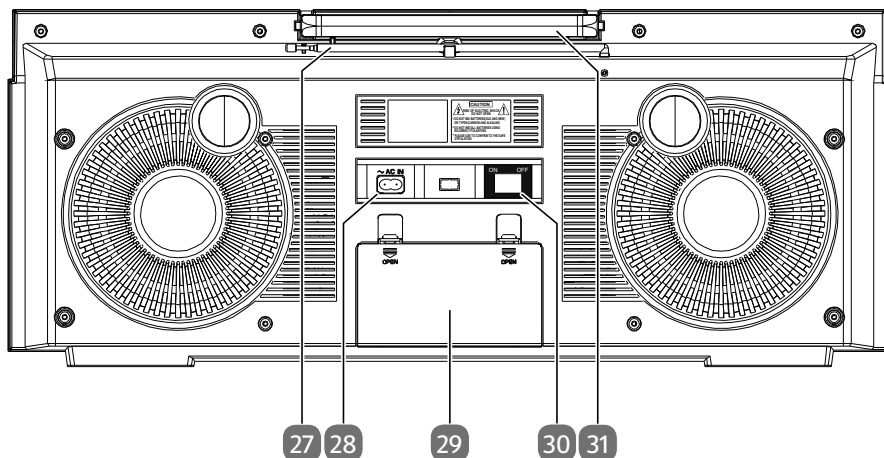

- 27) Antena telescópica FM
- 28) ~ **AC IN**: conexión para clavija de enchufe
- 29) Compartimento de la batería
- 30) **ON/OFF**: interruptor de red
- 31) Asa de transporte

7. Preparación

7.1. Preparación del compartimento de CD

- ▶ En la tapa del compartimento de CD, pulse **OPEN/CLOSE** arriba a la derecha. Se abre el compartimento de CD.
- ▶ Antes del primer uso, encontrará un cartón en el compartimento. Retírelo.
- ▶ Cierre el compartimento de CD.

7.2. Funcionamiento con pilas: colocación de las pilas en el aparato

- ▶ El compartimento de baterías se encuentra en el lado posterior del aparato.
- ▶ Suelte los dos bloqueos y retire la tapa del compartimento de las pilas.
- ▶ Coloque ocho pilas de 1,5 V, tamaño UM-1/D/R20 (no incluidas en el volumen de suministro) de manera que el polo negativo se encuentre en contacto con los resortes. ¡Observe el esquema en el compartimento de las pilas!
- ▶ Vuelva a cerrar el compartimento de las pilas. Los cierres deben estar bien bloqueados.

Si no hay ningún cable de alimentación enchufado en el conector hembra **AC~**, el aparato funcionará con pilas.



¡ADVERTENCIA!

¡Peligro de explosión!

Peligro de explosión en caso de un cambio inadecuado de las pilas.

- Las pilas se deben sustituir por otras del mismo tipo o del mismo valor.

7.3. Alimentación por red: conexión del cable de alimentación

- ▶ Conecte el cable de conexión a la red suministrado al conector hembra **~AC IN** de la parte posterior del aparato.
- ▶ Enchufe la clavija del cable de alimentación en una toma de corriente de red de fácil acceso de 240 V ~ 50 Hz.

Aunque el aparato tenga las pilas puestas, la alimentación se realiza desde la red eléctrica.

7.4. Orientación de la antena

Para la recepción de radio, hay una antena telescópica en la parte superior del aparato.

- ▶ Saque con cuidado la punta de la antena del bloqueo a la derecha del aparato. A continuación extraiga la antena completamente y gírela o bien oriéntela para una recepción óptima.

8. Conexión de los auriculares

En la parte delantera del aparato hay una conexión para auriculares de 3,5 mm .

- ▶ Enchufe los auriculares con un conector jack de 3,5 mm en la conexión para auriculares.

Al conectar los auriculares se desconectan los altavoces. La regulación del volumen sigue estando disponible para modificar el volumen de los auriculares.



¡ADVERTENCIA!

¡Peligro de daños auditivos!

Para evitar posibles daños o incluso la pérdida del sentido de audición, evite un volumen demasiado elevado durante un periodo prolongado.

- Antes de la reproducción, ajuste el volumen al mínimo.
- Inicie la reproducción y suba el volumen al nivel que sea adecuado para usted.

9. Conexión de micrófonos

El aparato cuenta con dos conectores jack de 6,3 mm para micrófonos. Puede reproducir el sonido de los micrófonos en solitario a través de los altavoces o sumado a la reproducción del CD, la radio, el casete o los medios de almacenamiento.

- ▶ Conecte un micrófono con un conector jack de 6,3 mm a la conexión del micrófono **MIC1** o **MIC2**.
- ▶ Con el regulador **MIC VOL** regula el volumen de los micrófonos.
- ▶ Con el regulador **ECHO** puede añadir además un efecto eco.

El sonido de los micrófonos no se utiliza para las grabaciones en casete o en memorias USB/Micro SD.

10. Encendido/Standby

- ▶ Si el aparato está funcionando con cable, ponga el interruptor de alimentación **ON/OFF** de la parte trasera del aparato en **ON**.
- ▶ Para seleccionar el modo operativo deseado, coloque el interruptor de modo operativo en una de las siguientes posiciones:
 - **MUSIC**: modo Bluetooth/MicroSD/USB
 - **AUX**: modo AUX
 - **CD**: modo CD
 - **TAPE**: modo casete
 - **FM/DAB**: modo radio FM y DAB
 - **TAPE**: modo standby; modo casete
- ▶ Si el aparato está funcionando con cable, ponga el interruptor de alimentación **ON/OFF** de la parte trasera del aparato en **OFF** para apagar el aparato.
- ▶ Si el aparato está funcionando con pilas, lleve el interruptor de modo operativo a **TAPE** para apagarlo.

11. Funciones de audio

11.1. Volumen

- ▶ Regule el volumen con el regulador **VOLUME -/+**.
- En la pantalla se muestra brevemente el valor del volumen (p. ej., **U8**).

11.2. Treble/Bass

- ▶ Regule los agudos con el regulador **TREBLE -/+**.
- ▶ Regule los graves con el regulador **BASS -/+**.

La posición central de los reguladores es siempre la posición neutra. En la pantalla se muestra brevemente el valor de los agudos (**TR-6...TR+6**) y de los graves (**BA-6...BA+6**).

11.3. X-Bass

- ▶ Además, puede amplificar los graves pulsando la tecla **X-BASS**. Si la amplificación está activa, en la pantalla se muestra brevemente **HBASS ON**.
- ▶ Vuelva a pulsar la tecla **X-BASS** para desactivar la amplificación de graves. **BASS** desaparece de la pantalla.

12. Radio

- ▶ Coloque el interruptor de modo operativo en la posición **FM/DAB**.

12.1. Selección FM estéreo/mono y DAB

- ▶ Coloque el interruptor **FM ST/FM/DAB** en una de las posiciones siguientes:
 - **FM ST**: modo de radio FM, estéreo
 - **FM**: modo de radio FM, mono
 - **DAB**: modo de radio DAB

12.2. Ajuste de emisoras FM

- ▶ Gire el regulador **TUNING** para ajustar la frecuencia deseada. La escala de frecuencia muestra la frecuencia escogida para el rango FM.

12.3. Modo DAB

12.3.1. Búsqueda completa

- ▶ Pulse la tecla **SCAN** para llevar a cabo una búsqueda de emisoras.



La lista de emisoras ya guardada se sobrescribe si se realiza una nueva búsqueda de emisoras.

12.3.2. Acceso a las emisoras DAB de la lista de emisoras

- ▶ Pulsando repetidamente las teclas **DOWN** o **UP**, seleccione la emisora deseada de la lista de emisoras.
- ▶ Pulse el regulador **ENTER** para reproducir la emisora.

12.3.3. Edición de la lista de favoritos DAB

Si lo desea, puede crear una lista de favoritos con la secuencia de emisoras que más le guste.

- ▶ Ajuste una emisora tal y como se describe en el capítulo anterior.
- ▶ Pulse la tecla **MENU** para abrir el menú.
- ▶ Pulsando las teclas **DOWN** o **UP** seleccione la opción **PRESET STORE** y confirme con **ENTER**.
- ▶ Pulsando las teclas **DOWN** o **UP** seleccione la posición de memoria deseada (**1...20**) y confirme con **ENTER** para guardar la emisora.

En la pantalla aparece el mensaje **PRESET ... STORED**.

12.3.4. Consulta de emisoras DAB favoritas

- ▶ Pulse la tecla **MENU** para abrir el menú.
- ▶ Pulsando las teclas **DOWN** o **UP** seleccione la opción **PRESET RECALL** y confirme con **ENTER**.
- ▶ Pulsando las teclas **DOWN** o **UP** seleccione la posición de memoria deseada (**1...20**) y confirme con **ENTER** para reproducir la emisora.

En la pantalla aparece el mensaje **[EMISORA] RECALL**.

12.3.5. Visualización de información/selección de vistas

Pulse la tecla **INFO** varias veces para obtener la siguiente información en la pantalla:

- Texto de radio
- Intensidad de la señal
- Tipo de programa
- Multiplex
- Bloque/frecuencia
- Error de señal
- Tasa de bits/variante DAB
- Hora
- Fecha

12.3.6. Menú DAB

Para navegar por el menú y llevar a cabo ajustes, proceda del siguiente modo:

- ▶ Pulse la tecla **MENU** para abrir el menú.
- ▶ Pulsando las teclas **DOWN** o **UP**, seleccione un menú o una opción en concreto.
- ▶ Pulsando las teclas **DOWN** o **UP** abre un menú determinado o confirma un ajuste realizado.
- ▶ Pulsando la tecla **MENU** cierra el menú.

Vista general del menú

El ajuste seleccionado actualmente se marca en la parte superior derecha de la pantalla con un *.

Nombre del menú	Descripción
FULL SCAN	
	Búsqueda automática de emisoras (véase también «12.3.1. Búsqueda completa» en la página 125)
PRESET RECALL	
	Seleccione una de las hasta 20 emisoras memorizadas (véase también «12.3.2. Acceso a las emisoras DAB de la lista de emisoras» en la página 125).
PRESET STORE	
	Seleccione una posición de memoria para la emisora que desee (véase también «12.3.3. Edición de la lista de favoritos DAB» en la página 125)
MANUAL TUNE	
	Ajuste una emisora por frecuencia de forma manual.
DRC (control de rango dinámico)	
OFF	Dynamic Range Control (DRC): selección de compresión, ajuste estándar: apagado
LOW	
HIGH	
PRUNE	
	Las emisoras que ya no existen se borran/no se borran de la lista de emisoras
SYSTEM	
LANGUAGE	Selección del idioma del menú en inglés, alemán, italiano o francés
FACTORY RESET	Restablecimiento de la configuración de fábrica Se borran todos los ajustes y emisoras memorizados.
SOFTWARE UPGRADE	Actualización del firmware del aparato
SW VERSION	Indicación de la versión de software

13. Indicaciones sobre los medios

Tenga en cuenta lo siguiente:

- Debido a los múltiples sistemas de archivos y formatos de archivo distintos, no puede garantizarse el funcionamiento de las memorias conectadas.
- Según el tamaño del soporte de datos puede prolongarse el tiempo necesario hasta detectar el sistema.
- Los sistemas de archivos compatibles son FAT16 y FAT32 y el formato de archivo compatible es MP3.
- Según el medio insertado, son varias las funciones que no son compatibles. Así, p. ej., en un CD de audio no pueden seleccionarse carpetas ni información de pistas.
- Los discos duros externos no son compatibles.

14. Reproducción de CD/memorias USB/Micro SD

Tiene la posibilidad de reproducir CD y memorias USB o Micro SD.

Reproducir CD:

- ▶ Coloque el interruptor de modo operativo en la posición **CD**.

Reproducción de memorias USB/Micro SD:

- ▶ Coloque el interruptor de modo operativo en la posición **MUSIC/AUX/USB/SD**.

14.1. Inserción de CD

Asegúrese de que el aparato tenga delante unos 10 cm de espacio para que la tapa del compartimento del CD pueda abrirse.

- ▶ Para abrir la tapa del compartimento de CD, pulse **OPEN/CLOSE**.
- ▶ La tapa del compartimento del CD se abre hacia adelante. En la pantalla aparece **OP**.
- ▶ Inserte un CD con la cara rotulada hacia adelante en el eje central del compartimento de CD.
- ▶ Presione ligeramente el CD para que encaje en el eje.
- ▶ Cierre el compartimento del CD presionando la tapa suavemente. El CD empieza a girar y en la pantalla aparece ----.

Si no se ha insertado ningún CD o el disco no es legible, en la pantalla aparece **NO**.



Espera a que el CD deje de girar antes de abrir el compartimento de CD. Pulse previamente **STOP**.

14.2. Conexión de una memoria USB

- ▶ Inserte la memoria USB en la conexión **USB**.
- ▶ Pulsando la tecla **MODE** seleccione el modo **USB** en la pantalla.
- ▶ Las pistas se leen e inmediatamente se inicia la reproducción de la primera.



No es posible cargar dispositivos USB en la conexión USB.

14.3. Utilización de una memoria Micro SD

- ▶ Inserte la memoria Micro SD en la conexión **MICRO SD**.
- ▶ Pulsando la tecla **MODE** seleccione el modo **CARD** en la pantalla.
- ▶ Las pistas se leen e inmediatamente se inicia la reproducción de la primera.

14.4. Inicio/pausa/finalización de la reproducción

- ▶ La reproducción de pistas se inicia con la tecla ▶ II . Para interrumpir la reproducción, vuelva a pulsar la tecla. Si pulsa de nuevo la tecla, la reproducción se reanuda.
- ▶ Con la tecla **STOP** detiene del todo la reproducción.

14.5. Selección de pistas, avance/retroceso rápido

- ▶ Pulse la tecla ◀ para saltar a la pista anterior. Con la tecla ▶ puede saltar directamente a la siguiente pista.
- ▶ Mantenga pulsada la tecla ◀ para retroceder rápidamente dentro de una pista; con ▶ se avanza rápidamente.

14.6. Selección de carpetas

Si reproduce archivos MP3, estos pueden estar guardados en distintas carpetas para tener una mejor visión de conjunto.

- ▶ Detenga la reproducción con **STOP**.
- ▶ Para cambiar la carpeta en un soporte de datos MP3, pulse la tecla **FOLDER-** o **FOLDER+**. En la pantalla se muestra el número de la carpeta seleccionada (p. ej., **F01**).
- ▶ Seleccione con la tecla ◀ o ▶ la pista deseada.
- ▶ Empiece la reproducción en la carpeta seleccionada con ▶ II .

14.7. Programación del orden de reproducción

Con la función de programación puede componer su propio programa de música seleccionando solo pistas concretas para la reproducción. El orden en el que se reproducen los capítulos puede determinarlo usted mismo. Proceda del siguiente modo:

- ▶ Detenga la reproducción con **STOP**.
- ▶ Pulse la tecla **PROG**. En la pantalla aparece la indicación **PROG** y se muestra el canal de programación **P01**.
- ▶ Seleccione ahora una pista con ◀◀ o ▶▶.
- ▶ Pulse la tecla **PROG** y guarde otras pistas del mismo modo.
- ▶ Inicie una reproducción programada con ▶ II.
- ▶ La lista de reproducción programada se borra pulsando dos veces ■. Igualmente, al abrir la tapa del compartimento para CD se borra la programación.

14.8. Funciones de repetición

- ▶ Pulse la tecla **REP** una o varias veces en el modo de reproducción para cambiar entre los modos de repetición. Se ofrecen distintos modos:
 - repetir pistas individuales (en la pantalla parpadea **REP**),
 - repetir las pistas de todas las carpetas (en la pantalla aparece la indicación **REP** fija).

15. Modo casete

- ▶ Coloque el interruptor de modo operativo en la posición **TAPE**.

15.1. Introducción/expulsión de un casete

- ▶ Pulse la tecla **STOP/EJ** ■ ▲ para abrir el compartimento de casete.
- ▶ Introduzca un casete en las guías del compartimento con la parte de la cinta hacia abajo. La cara que se va a reproducir mira hacia delante.
- ▶ Cierre el compartimento.
- ▶ Para expulsar el casete, pulse la tecla **STOP/EJ** ■ ▲ de nuevo. Si hay una reproducción activa, detenga primero la reproducción.

15.2. Reproducción, parada e interrupción del casete

- ▶ Pulse la tecla **PLAY** ▶ para reproducir el casete.
- ▶ Pare la reproducción con la tecla **STOP/EJ** ■ ▲.
- ▶ Puede interrumpir la reproducción en curso con la tecla **PAUSE II**. Pulse de nuevo la tecla para reanudar la reproducción.

Una vez alcanzado el final de la cinta, la reproducción finaliza automáticamente.

15.3. Avance y retroceso rápido

- ▶ Pulse las teclas **REW** ◀ o **FFWD** ▶ para que la cinta retroceda o avance rápidamente.
- ▶ Pulse **STOP/EJ** ■ ▲ para finalizar el accionamiento rápido. Pulse la tecla también cuando se llegue al principio o al final de la cinta.
No cambie inmediatamente de avance rápido a reproducción. Detenga primero el avance rápido para no dañar la cinta.

15.4. Grabaciones en casete

- ▶ Pulse la tecla **REC** ● para iniciar la grabación en un casete.
- ▶ Para pausar la grabación, pulse **PAUSE**.
- ▶ Si desea finalizar la grabación por completo, pulse la tecla **STOP/EJ** ■ ▲.

16. Grabaciones en la memoria USB/Micro SD

Puede grabar desde todas las fuentes (CD, casete o radio) en una memoria USB o Micro SD.

16.1. Grabación de un CD

En el capítulo «14. Reproducción de CD/memorias USB/Micro SD» en la página 128 encontrará toda la información relativa al manejo de un CD y a las funciones de reproducción.

- ▶ Coloque el interruptor de modo operativo en la posición **CD**.
- ▶ Introduzca un CD.
- ▶ Inserte una memoria USB en la conexión **USB** o introduzca una tarjeta Micro SD en la ranura **MICRO SD**.
- ▶ Seleccione la pista que desee del CD.
- ▶ Inicie la grabación en la memoria USB o en la tarjeta Micro SD manteniendo pulsada la tecla **REC** hasta que aparezca **REC** en la pantalla.
- ▶ Inicie la reproducción del CD inmediatamente:
- ▶ Para detener la grabación, pulse la tecla **DEL**. En la pantalla se apaga **REC**.
- ▶

16.2. Grabación de un casete

En «15. Modo casete» en la página 130 encontrará toda la información relativa al manejo de un casete y a las funciones de reproducción.

- ▶ Coloque el interruptor de modo operativo en la posición **TAPE**.
- ▶ Introduzca un casete.
- ▶ Inserte una memoria USB en la conexión **USB** o introduzca una tarjeta Micro SD en la ranura **MICRO SD**.
- ▶ Si es el caso, seleccione el punto deseado del casete que va a grabar.
- ▶ Inicie la grabación en la memoria USB o en la tarjeta Micro SD manteniendo pulsada la tecla **REC** hasta que aparezca **REC** en la pantalla.
- ▶ Inicie la reproducción del casete inmediatamente:
- ▶ Para detener la grabación, pulse la tecla **DEL**. En la pantalla se apaga **REC**.

16.3. Grabación de la radio

La información sobre el manejo de la radio la encontrará a partir del capítulo «12. Radio» en la página 125.

- ▶ Coloque el interruptor de modo operativo en la posición **FM/DAB**.
- ▶ Elija la emisora de radio deseada.
- ▶ Inserte una memoria USB en la conexión **USB** o introduzca una tarjeta Micro SD en la ranura **MICRO SD**.
- ▶ Inicie la grabación en la memoria USB o en la tarjeta Micro SD manteniendo pulsada la tecla **REC** hasta que aparezca **REC** en la pantalla.
- ▶ Para detener la grabación, pulse la tecla **DEL**. En la pantalla se apaga **REC**.

17. Modo Bluetooth

Puede utilizar Bluetooth para reproducir pistas de dispositivos externos (como un reproductor MP3 o un teléfono móvil con Bluetooth) en la Boombox.

17.3.1. Primera conexión de dispositivos con Bluetooth

- ▶ Coloque el interruptor de modo operativo en la posición  **MUSIC**.
- ▶ Active también la función de Bluetooth en su dispositivo externo.
- ▶ En la pantalla parpadea **PAIR**. La Boombox se encuentra en el modo de emparejamiento.
- ▶ Ejecute el proceso de emparejamiento en el dispositivo externo. Lea al respecto el manual de su dispositivo externo. El nombre del sistema de audio es «MD 44538».
- ▶ En la pantalla se muestra **PAIR** de manera permanente. El emparejamiento ha finalizado y el dispositivo externo puede utilizarse en la Boombox.

17.3.2. Interrupción de la conexión

- ▶ Si desea finalizar la transmisión mediante Bluetooth, apague el Bluetooth en el dispositivo externo o coloque el interruptor de modo operativo en otra posición para acceder a otro modo.

Los dispositivos conocidos que ya se han emparejado una vez se conectarán directamente. No es necesario emparejarlos de nuevo. Para volver a establecer la conexión, tiene que activar el modo Bluetooth en ambos aparatos.

17.3.3. Control

La reproducción de las pistas, así como el volumen y las funciones especiales, pueden controlarse tanto en su dispositivo externo como en la Boombox. Las funciones que están disponibles dependen de su dispositivo externo y del software que utiliza. Principalmente, en el aparato se han previsto las siguientes teclas para el control mediante Bluetooth:

Regulador VOLUME -/+	Bajar/subir volumen Además, asegúrese de que el volumen del dispositivo externo esté lo suficientemente alto para garantizar una señal de entrada suficiente.
▶	Iniciar/detener la reproducción
◀ ◻ ▶	Pista anterior/siguiente Si se mantienen pulsados: avance/retroceso rápidos en la pista

18. Conexión de un dispositivo de reproducción externo

Puede utilizar la conexión **AUX** para conectar un dispositivo de reproducción externo (p. ej., un reproductor de CD o de MP3).

- ▶ Ponga la Boombox retro años 80 en el modo standby.
- ▶ Apague su dispositivo externo.
- ▶ Inserte uno de los extremos de un cable de clavija jack de 3,5 mm (no incluido en el volumen de suministro) en la conexión **AUX** de la parte delantera de la Boombox retro años 80.
- ▶ El otro extremo del cable debe conectarlo a la salida de los auriculares o a la conexión «Audio Out» de su equipo de reproducción externo.
- ▶ Encienda el dispositivo externo.
- ▶ Coloque el interruptor de modo operativo en la posición **AUX**.

Ahora puede reproducirse la señal de audio de su equipo externo.

19. Limpieza

Antes de limpiar el aparato, desenchúfelo siempre primero de la red eléctrica. Para limpiar utilice únicamente un paño seco y suave. No utilice disolventes ni productos de limpieza químicos, puesto que podrían dañar la superficie o las inscripciones del aparato.



La lente de la unidad láser no debe tocarse ni limpiarse.

20. Almacenamiento en caso de no utilizarse

Si no va a utilizar el aparato durante un periodo de tiempo prolongado, guárdelo en un lugar seco y fresco, y procure que el aparato esté bien protegido frente a polvo y cambios extremos de temperatura. Desenchúfelo de la toma de corriente y extraiga las pilas del aparato.

21. En caso de fallos

Problema	Posible causa	Solución
No se puede encender el aparato.	Es posible que las pilas se hayan agotado. El cable de alimentación no está conectado correctamente.	<ul style="list-style-type: none">▶ Si el aparato va a funcionar solo con pilas, compruebe si están bien insertadas y cargadas.▶ Compruebe que el cable de alimentación esté bien conectado.
El aparato se apaga durante el funcionamiento.	Es posible que las pilas se hayan agotado.	<ul style="list-style-type: none">▶ Utilice el aparato con el cable de alimentación o cambie las pilas.
Sin recepción de radio o recepción mala.	Las señales de emisión son muy débiles.	<ul style="list-style-type: none">▶ Ajuste la frecuencia de la emisora.▶ En caso necesario, cambie la ubicación de la radio o la orientación de la antena para mejorar la recepción.

Problema	Posible causa	Solución
El CD no se reproduce.	Se ha formado condensación.	▶ Extraiga la clavija de enchufe de la toma de corriente y espere hasta que el aparato y el CD se hayan adaptado a las condiciones ambientales.
	Formato de CD incorrecto.	▶ El aparato solo es compatible con los formatos de CD indicados en los datos técnicos.
	El CD está sucio o no se ha introducido correctamente.	▶ Limpie el CD e insértelo en el compartimento de CD con la inscripción hacia arriba.
No hay sonido.	El volumen se ha ajustado muy bajo.	▶ Ajuste el volumen más alto según desee.
	Si hay un dispositivo conectado mediante AUX IN o Bluetooth: el volumen del aparato externo está demasiado bajo.	▶ Suba el volumen del aparato externo.

22. Eliminación



EMBALAJE

El aparato se envía embalado para protegerlo de posibles daños durante el transporte. Los embalajes están hechos con materiales que pueden desecharse de forma respetuosa con el medioambiente y llevarse a un punto de reciclaje.



APARATO

Los aparatos usados no deben desecharse con la basura doméstica normal.

De acuerdo con la Directiva 2012/19/UE, al final de su vida útil, el aparato debe llevarse a un punto de recogida de residuos adecuado.

De este modo, es posible reutilizar o reciclar los materiales y componentes reutilizables del aparato y proteger el medioambiente.

Lleve el aparato usado a un punto de reciclaje o de recogida de aparatos eléctricos y electrónicos. Extraiga previamente las pilas del aparato y entréguelas separadas a un punto de reciclaje de pilas usadas.

Para más información, diríjase a la empresa municipal de recogida de residuos o a las autoridades locales pertinentes.



PILAS

Las pilas usadas no pueden tirarse a la basura doméstica normal. Las pilas deben eliminarse de forma apropiada. Con este fin, en los comercios de distribución de pilas, así como en los puntos de recogida locales, se dispone de contenedores adecuados para su eliminación. Para más información consulte a la planta local responsable de la eliminación o a su administración local.

En relación con la comercialización de pilas o el suministro de aparatos que incluyen pilas, estamos obligados a informarle de lo siguiente:

Como usuario final, está obligado por ley a la devolución de las pilas usadas. Si lo desea, puede devolver las pilas gastadas que hayamos incluido en el volumen de suministro como pilas nuevas, de forma gratuita, a nuestro almacén de envío (dirección de envío).

23. Datos técnicos

Aparato	
Potencia de salida	2 × 10 W RMS
Clase de protección	Clase de protección II
Potencia láser	Láser clase 1
Formatos compatibles	CD-R, CD-RW, CD de audio, MP3-CD
Número de posiciones de memoria de la reproducción programable en el modo CD	20 pistas (CD), 99 (MP3)
Tamaño de memoria USB máximo	32 GB

Alimentación de tensión	
Tensión/frecuencia	100–240 V~ 50/60 Hz
Funcionamiento	Aprox. 45 W
Funcionamiento con pilas	8 pilas de 1,5 V (UM-1/D/R20)
Conexión USB	5 V  máx. 0,15 A

Radio	
Rango de frecuencia de radio FM	88-108 MHz
Rango de frecuencia de radio DAB	169-240 MHz
Memoria de emisoras	Máx. 20 posiciones de memoria

Bluetooth	
Frecuencia	2402-2480 MHz
Potencia de emisión máx.	<0,02 dBm
Versión	5.3
Perfil	A2DP 1.0; AVRCP 1.2; clase II
Alcance	hasta 10 metros (sin obstáculos)

Conexiones	
Antena FM	Antena telescópica de instalación fija
Aux-In	Conector jack de 3,5 mm
Auriculares	Conector jack de 3,5 mm
Tensión de salida de los auriculares	< 75 mV

Conexiones	
Entrada USB	Versión 2.0

Valores ambientales	
Temperaturas	Durante el servicio: +5 °C-+35 °C Sin servicio: -20 °C-+60 °C
Humedad (sin condensación)	Durante el servicio: < 80 % Sin servicio: < 90 %

Dimensiones/peso	
Dimensiones (An × Al × P)	aprox. 666 × 271 × 171 mm
Peso	6,1 kg aprox. (con cable de alimentación)



24. Información de asistencia técnica

En caso de que su aparato no funcione según lo deseado y esperado, diríjase en primer lugar a nuestro servicio de atención al cliente. Dispone de distintas opciones para ponerse en contacto con nosotros:

- En nuestra Service Community encontrará a otros usuarios, así como a nuestros empleados, y podrá intercambiar sus experiencias y compartir sus conocimientos.
Encontrará nuestra Service Community en community.medion.com.
- Si lo desea, también puede utilizar nuestro formulario de contacto que encontrará en www.medion.com/contact.
- Por supuesto, nuestro equipo de asistencia técnica también está a su disposición a través de nuestra línea directa o por correo postal.

Horario	Productos multimedia (PC, notebook, etc.)
Lu.-vi.: 07:00 - 20:00 Sá.: 10:00 - 18:00	☎ +49 (0)201 22099-111
	Hogar y electrónica de consumo
	☎ +49 (0)201 22099-222
	Teléfono móvil; tablet y smartphone
	☎ +49 (0)201 22099-333

Dirección de asistencia técnica

MEDION AG
45092 Essen
Alemania



Puede descargarse tanto este como muchos otros manuales de instrucciones a través del portal de servicio www.medionservice.com.

Por motivos de sostenibilidad, prescindimos de las condiciones de garantía impresas; también encontrará nuestras condiciones de garantía en nuestro portal de servicio.

También puede escanear el código QR adjunto y cargar el manual de instrucciones en su dispositivo móvil a través del portal de servicio.

25. Aviso legal

Copyright © 2023

Versión: 20.06.2023

Reservados todos los derechos.

Este manual de instrucciones está protegido por derechos de autor.

Queda prohibida la reproducción mecánica, electrónica o de cualquier otro tipo sin la autorización por escrito del fabricante.

El copyright pertenece a la empresa:

MEDION AG
Am Zehnthof 77
45307 Essen
Alemania

Tenga en cuenta que la dirección indicada arriba no es una dirección para devoluciones. Póngase siempre primero en contacto con nuestro servicio de atención al cliente.

26. Declaración de privacidad

Apreciado cliente:

Le comunicamos que nosotros, MEDION AG, Am Zehnthof 77, 45307 Essen, procesamos sus datos personales en calidad de responsables.

En el caso de las cuestiones legales relacionadas con la protección de datos, estamos a su disposición a través de nuestro responsable de la protección de datos empresarial, al que puede localizar en MEDION AG, Datenschutz, Am Zehnthof 77, D – 45307 Essen; datenschutz@medion.com. Por nuestra parte, procesamos sus datos para fines de ejecución de la garantía y procesos relacionados con ello (p. ej., reparaciones) basándonos para ello en el contrato de compra celebrado con nosotros.

Para fines de ejecución de la garantía y procesos relacionados con ello (p. ej., reparaciones) transferiremos sus datos al proveedor de servicios de reparación encargado por nosotros. Por lo general, almacenamos sus datos personales durante tres años para satisfacer sus derechos legales de prestación de garantía.

Tiene derecho a solicitarnos información sobre los datos personales que le afectan, así como a la corrección, el borrado, la limitación del procesamiento, y la revocación del procesamiento y la transferibilidad de los datos.

En el caso del derecho de información y borrado, se aplican sin embargo limitaciones según los artículos 34 y 35 de la Ley Federal de Protección de Datos (BDSG) (art. 23 del RGPD). Además, existe un derecho de apelación ante una autoridad de supervisión de la protección de datos responsable (art. 77 del RGPD en combinación con el art. 19 BDSG). Para MEDION AG es el responsable federal de protección de datos y libertad de información de Renania del Norte-Westfalia, ap. correos 200444, 40212 Düsseldorf. www.ldi.nrw.de.

El procesamiento de sus datos es necesario para la ejecución de la garantía; en caso de no facilitarse dichos datos, no será posible la ejecución de la garantía.

Indice dei contenuti

1.	Informazioni relative alle presenti istruzioni per l'uso	143
1.1.	Spiegazione dei simboli.....	143
2.	Utilizzo conforme	145
3.	Informazioni sulla conformità UE.....	146
4.	Indicazioni sulla sicurezza	146
4.1.	Limitazione d'uso.....	146
4.2.	Utilizzo sicuro	147
4.3.	Luogo di posizionamento	147
4.4.	Riparazione.....	148
4.5.	Temperatura ambiente	148
4.6.	Alimentazione elettrica.....	149
4.7.	Lettore CD.....	150
4.8.	Batterie.....	150
5.	Contenuto della confezione.....	152
6.	Panoramica del dispositivo.....	153
6.1.	Lato anteriore	153
6.2.	Lato posteriore	155
7.	Operazioni preliminari.....	155
7.1.	Preparazione del vano CD.....	155
7.2.	Funzionamento a batterie - Inserire le batterie nel dispositivo principale	156
7.3.	Utilizzo con alimentazione elettrica – Collegamento del cavo di alimentazione.....	156
7.4.	Orientamento dell'antenna	156
8.	Collegamento di cuffie/auricolari	157
9.	Collegamento di microfoni	157
10.	Accensione / Standby	158
11.	Funzioni audio	158
11.1.	Volume.....	158
11.2.	Treble/Bass.....	158
11.3.	X-Bass.....	158
12.	Radio.....	159
12.1.	Selezione della modalità FM stereo/mono e DAB.....	159
12.2.	Impostazione di una stazione FM	159
12.3.	Modalità DAB.....	159
13.	Note sui supporti	162
14.	Riproduzione di Cd/supporti di memoria USB/MicroSD	162
14.1.	Inserimento del CD.....	162
14.2.	Inserimento di una chiavetta USB.....	163
14.3.	Inserimento del supporto di memoria MicroSD.....	163

14.4.	Avvio/arresto/interruzione della riproduzione	163
14.5.	Selezione della traccia, scorrimento veloce avanti/indietro.....	163
14.6.	Selezione di una cartella.....	163
14.7.	Programmazione di una sequenza di riproduzione	164
14.8.	Funzioni di ripetizione.....	164
15.	Modalità cassetta	164
15.1.	Inserimento/espulsione della cassetta.....	164
15.2.	Riproduzione della cassetta, arresto e pausa della riproduzione ..	164
15.3.	Scorrimento veloce avanti/indietro.....	165
15.4.	Registrazione su cassetta	165
16.	Registrazione su supporto di memoria USB/MicroSD	165
16.1.	Registrazione da un CD.....	165
16.2.	Registrazione da una cassetta	166
16.3.	Registrazione dalla radio	166
17.	Modalità Bluetooth	166
18.	Collegamento di un dispositivo di riproduzione esterno	167
19.	Pulizia	168
20.	Come conservare il dispositivo quando non viene utilizzato	168
21.	In caso di problemi	168
22.	Smaltimento.....	170
23.	Dati tecnici	171
24.	Informazioni relative al servizio di assistenza	172
25.	Note legali	173
26.	Informativa sulla protezione dei dati personali.....	174

1. Informazioni relative alle presenti istruzioni per l'uso



Grazie per aver scelto il nostro prodotto. Ci auguriamo che sia di vostro gradimento.

Prima di utilizzare il prodotto, leggere attentamente le indicazioni di sicurezza e queste istruzioni nella loro interezza. Osservare le avvertenze riportate sul dispositivo e nelle istruzioni per l'uso.

Tenere le istruzioni per l'uso sempre a portata di mano. Esse sono parte integrante del prodotto e, in caso di vendita o cessione dello stesso, devono essere consegnate al nuovo proprietario.

1.1. Spiegazione dei simboli

Quando un paragrafo è contrassegnato da uno dei seguenti simboli di avvertenza, è necessario evitare il pericolo indicato per prevenire le possibili conseguenze descritte.



PERICOLO!

Pericolo immediato di morte!



AVVERTENZA!

Possibile pericolo di morte e/o di lesioni gravi irreversibili!



ATTENZIONE!

Possibili lesioni di media e/o lieve entità!



Ulteriori informazioni sull'utilizzo del dispositivo



Osservare le indicazioni contenute nelle istruzioni per l'uso!



AVVERTENZA!

Pericolo di scosse elettriche!

**AVVERTENZA!**

Pericolo causato da materiali a rischio di esplosione!

**AVVERTENZA!**

Pericolo di ustione chimica!

**AVVERTENZA!**

Pericolo dovuto al volume elevato!

- Punto elenco/informazioni relative a eventi che si possono verificare durante l'uso
- ▶ Istruzioni operative da seguire
- Indicazioni di sicurezza da seguire

2. Utilizzo conforme

Il dispositivo può essere utilizzato in diversi modi:

Il dispositivo serve per la riproduzione di supporti audio su schede di memoria SD/MMC, chiavette USB e audiocassette nonché per la ricezione di radio DAB e FM.

- Il prodotto è destinato esclusivamente all'utilizzo privato e non a quello industriale/commerciale.

L'utilizzo non conforme comporta il decadimento della garanzia:

- Non modificare il dispositivo senza la nostra approvazione e non utilizzare alcun altro dispositivo ausiliario non approvato o non fornito da noi.
- Utilizzare esclusivamente pezzi di ricambio e accessori forniti o approvati da noi.
- Attenersi a tutte le informazioni fornite in queste istruzioni per l'uso, in particolare alle indicazioni di sicurezza. Qualsiasi altro uso è considerato non conforme e può provocare danni a persone o cose.
- Non utilizzare il dispositivo in ambienti a rischio di esplosione, quali ad es. stazioni di servizio, zone di stoccaggio carburanti o aree adibite alla lavorazione di solventi. Il dispositivo non deve inoltre essere utilizzato in ambienti con alte concentrazioni di polveri fini nell'aria (ad es. polvere di farina o legno).
- Non utilizzare il dispositivo all'aperto.
- Non esporre il dispositivo a condizioni estreme. Occorre evitare:
 - elevata umidità dell'aria o presenza di liquidi,
 - temperature estremamente alte o basse,
 - raggi diretti del sole,
 - fiamme libere.

3. Informazioni sulla conformità UE

Con la presente MEDION AG dichiara che il tipo di apparecchiatura radio MD 44538 è conforme alla direttiva 2014/53/UE (Direttiva RED), alla direttiva 2009/125/CE (Direttiva sulla progettazione ecocompatibile) e alla direttiva 2011/65/UE (Direttiva RoHS). Il testo completo della dichiarazione di conformità UE è disponibile al seguente indirizzo Internet: www.medion.com/conformity.

4. Indicazioni sulla sicurezza

4.1. Limitazione d'uso



AVVERTENZA!

Pericolo di lesioni!

Pericolo di lesioni per persone con ridotte capacità fisiche, sensoriali o intellettive (ad esempio, persone parzialmente disabili, anziani con capacità fisiche o intellettive ridotte) o con carenza di esperienza e di conoscenze (ad esempio, bambini grandi).

- Il presente dispositivo può essere utilizzato da bambini a partire da un'età di 8 anni e anche da persone con capacità fisiche, sensoriali o intellettive ridotte o con carenza di esperienza e/o di conoscenze, a condizione che siano sorvegliate o istruite circa l'utilizzo sicuro del dispositivo e che abbiano compreso i pericoli che ne derivano.
- I bambini non devono giocare con il dispositivo.
- Tenere il dispositivo e gli accessori fuori dalla portata dei bambini.
- La pulizia e la manutenzione spettanti all'utilizzatore non devono essere eseguite da bambini.
- Tenere il dispositivo e il cavo di alimentazione elettrica fuori dalla portata dei bambini di età inferiore a 8 anni.

4.2. Utilizzo sicuro

- Prima di utilizzare il dispositivo controllare che non presenti danni. Non utilizzare il dispositivo o il cavo di alimentazione se presentano danni.
- Non permettere ai bambini incustoditi di utilizzare i dispositivi elettrici.



PERICOLO!

Pericolo di soffocamento!

Le pellicole utilizzate per l'imballaggio possono essere inghiottite o utilizzate in modo improprio con conseguente rischio di soffocamento!

- Tenere il materiale dell'imballaggio, ad esempio le pellicole o i sacchetti di plastica, fuori dalla portata dei bambini.
- Non permettere ai bambini di giocare con il materiale d'imballaggio.

4.3. Luogo di posizionamento

- Posizionare il dispositivo soltanto su una superficie piana e stabile.
- Proteggere il dispositivo da scosse e vibrazioni.

Il dispositivo non è concepito per l'utilizzo in locali con elevata umidità (per esempio bagni). Assicurarsi che:

- le fessure di ventilazione non siano coperte, in modo tale da garantire sempre un'aerazione sufficiente; l'aerazione non deve essere ostacolata coprendo le aperture di ventilazione con oggetti come giornali, tovaglie, tende ecc.;
- lateralmente e sopra il dispositivo sia mantenuta una distanza di almeno 10 cm se il dispositivo viene posizionato sopra uno scaffale o simili;
- il dispositivo venga utilizzato soltanto in condizioni di clima temperato;
- il dispositivo non sia esposto a fonti di calore dirette (come ad

-
- esempio termosifoni e raggi solari);
 - sopra il dispositivo o nelle sue vicinanze non vi siano fiamme libere (ad es. candele accese);
 - venga evitato il contatto con umidità, gocce o spruzzi d'acqua. Pertanto sul dispositivo o nelle sue vicinanze non devono essere appoggiati oggetti riempiti con liquidi, come ad es. vasi;
 - il dispositivo non si trovi nelle immediate vicinanze di campi magnetici (ad es. televisori o altri diffusori acustici).

4.4. Riparazione

- Rivolgersi al Servizio clienti se:
 - il cavo di alimentazione è bruciato o danneggiato
 - è penetrato del liquido nel dispositivo
 - il dispositivo non funziona correttamente
 - il dispositivo è caduto o l'involucro è danneggiato.
- Affidare la riparazione del dispositivo esclusivamente a personale specializzato.

4.5. Temperatura ambiente

- Il dispositivo deve essere utilizzato e conservato nel rispetto della temperatura ambiente e dell'umidità relativa indicate nei dati tecnici.



PERICOLO!

Pericolo di scossa elettrica!

In caso di forte escursione termica o di notevoli variazioni dell'umidità dell'aria, la formazione di condensa all'interno del dispositivo può causare un cortocircuito.

- Dopo avere trasportato il dispositivo, prima di metterlo in funzione attendere che abbia raggiunto la temperatura ambiente.

4.6. Alimentazione elettrica

- Utilizzare il dispositivo della classe di protezione II solo collegandolo a una presa da 240 V~, 50 Hz con messa a terra che sia vicina e facilmente accessibile, oppure inserire 8 batterie da 1,5 V, dimensioni UM-1/D/R20, nel vano batterie.



PERICOLO!

Pericolo di scossa elettrica!

Alcuni componenti del dispositivo sono in tensione anche quando il dispositivo è spento.

- Per interrompere l'alimentazione elettrica del dispositivo o per metterlo totalmente fuori tensione, staccare la spina dalla presa elettrica e rimuovere le batterie dal dispositivo.
- Assicurarsi che non vi sia il rischio di inciampare nel cavo di alimentazione. Il cavo di alimentazione non deve essere incastrato, schiacciato o appoggiato su superfici calde.
- Prima della pulizia estrarre la spina dalla presa elettrica.



PERICOLO!

Pericolo di scossa elettrica!

All'interno del dispositivo sono presenti componenti sotto tensione. Un cortocircuito accidentale delle parti sotto tensione può causare scosse elettriche o un incendio.

- Non aprire mai l'involucro del dispositivo e non introdurre oggetti attraverso le relative fessure e aperture!
- Non appoggiare alcun oggetto sul cavo, in quanto questo potrebbe danneggiarsi.
- Per evitare malfunzionamenti o la perdita di dati, mantenere almeno un metro di distanza da fonti di disturbo ad alta frequenza e magnetiche (televisore, diffusori acustici, telefono cellulare ecc.).

-
- In casi di emergenza, ad esempio in presenza di fumo o rumori insoliti, rimuovere il cavo di alimentazione e/o le batterie dal dispositivo.
 - In casi di emergenza, la spina deve essere rapidamente raggiungibile. È dunque necessario assicurarsi che la presa elettrica sia sempre facilmente raggiungibile.
 - Il dispositivo consuma una piccola quantità di corrente anche quando è spento. Per spegnere completamente il dispositivo, scollegare la spina dalla presa elettrica e/o rimuovere le batterie dal vano batterie.
 - Per estrarre la spina dalla presa elettrica, afferrare sempre la spina, mai il cavo.
 - Non estrarre mai la spina con le mani bagnate. Pericolo di scossa elettrica!
 - Se non si utilizza il dispositivo per un periodo prolungato (ad es. quando si è in vacanza) o in caso di temporale con pericolo di fulmini, la spina deve essere scollegata dalla presa elettrica.

4.7. Lettore CD



Il lettore CD è un prodotto laser della classe 1. Il dispositivo è dotato di un sistema di sicurezza che impedisce la fuoriuscita di raggi laser pericolosi durante il normale utilizzo. Per evitare danni alla vista, non manomettere né danneggiare mai il sistema di sicurezza del dispositivo.

4.8. Batterie

Il dispositivo funziona anche a batterie. Osservare le indicazioni seguenti:

- Tenere le batterie nuove e usate fuori dalla portata dei bambini. Non ingerire le batterie. Pericolo di ustione chimica. Le batterie non sono un giocattolo!

- Evitare il contatto con l'acido delle batterie. In caso di contatto con la pelle, gli occhi o le mucose, sciacquare i punti interessati con abbondante acqua pulita e contattare immediatamente un medico.



AVVERTENZA!

Pericolo di ustione chimica!

Se ingerite, nel giro di 2 ore le batterie possono provocare gravi ustioni chimiche interne che possono risultare letali.

- Se si pensa che le batterie possano essere state ingerite o trovarsi in una qualsiasi parte del corpo, rivolgersi immediatamente a un medico.
- Non utilizzare il dispositivo se il vano batterie non si chiude in modo sicuro e tenere il dispositivo lontano dalla portata dei bambini.
- Prima di introdurre le batterie nel relativo vano, verificare che i contatti nel dispositivo e sulle batterie siano puliti e, se necessario, pulirli.
- Utilizzare sempre solo batterie nuove dello stesso tipo. Non utilizzare mai insieme batterie vecchie e nuove.
- Nel collocare le batterie nel relativo vano fare attenzione alla corretta polarità (+/-).
- In caso di sostituzione impropria delle batterie, sussiste il pericolo di esplosione! Sostituire le batterie soltanto con altre dello stesso tipo o equivalenti.
- Non cercare mai di ricaricare le batterie. Potrebbero esplodere!
- Non esporre mai le batterie a un calore eccessivo (ad esempio raggi diretti del sole, fuoco o simili).
- Conservare le batterie in un luogo fresco e asciutto. Fonti di calore diretto possono danneggiare le batterie. Non esporre il dispositivo a fonti di calore eccessive.
- Non cortocircuitare le batterie.

-
- Non gettare le batterie nel fuoco.
 - In caso di fuoriuscita di liquido dalle batterie, rimuoverle immediatamente dal dispositivo. Pulire i contatti prima di inserire nuove batterie. Pericolo di ustioni chimiche causate dall'acido delle batterie!
 - Estrarre dal dispositivo anche le batterie scariche. Le batterie scariche tendono a perdere liquido.
 - Se si prevede di non utilizzare il dispositivo per lungo tempo, estrarre le batterie.

5. Contenuto della confezione



PERICOLO!

Pericolo di soffocamento!

Pericolo di soffocamento in caso di ingestione o inalazione di componenti piccoli o pellicole dell'imballaggio.

- Tenere la pellicola dell'imballaggio fuori dalla portata dei bambini.
- ▶ Estrarre il prodotto dalla confezione e rimuovere tutto il materiale d'imballaggio.
- ▶ Verificare l'integrità della confezione e comunicare l'eventuale incompletezza della fornitura entro 14 giorni dall'acquisto.

La confezione acquistata include:



- Stereo portatile retrò anni '80
- Cavo di alimentazione
- Documentazione

6. Panoramica del dispositivo

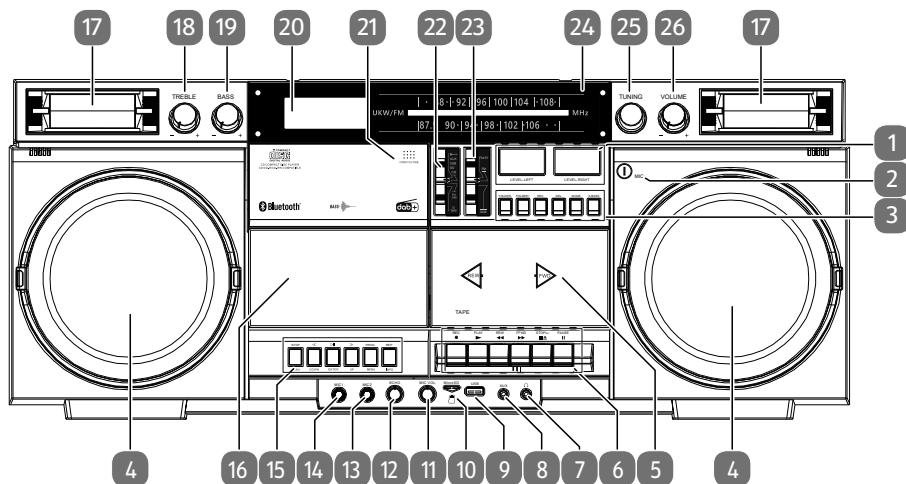
6.1. Lato anteriore



- 1) Display del volume sinistro/destro
- 2) Microfono integrato
- 3) **FOLDER-/FOLDER+** – selezione della cartella precedente/successiva
REC – avvio della registrazione (USB/Micro SD)
DEL – eliminazione della registrazione (USB/Micro SD)
MODE – passaggio tra le modalità USB/Bluetooth
X-BASS – attivazione/disattivazione dell'amplificazione dei bassi
- 4) Diffusori acustici
- 5) Vano cassette
- 6) Funzionamento della cassetta
REC ● – Avvio della registrazione
PLAY ▶ – Avvio della riproduzione
REW ◀◀ – Scorrimento rapido indietro
FFWD ▶▶ – Scorrimento rapido avanti
STOP/EJ ▲ – Arresto della riproduzione/espulsione della cassetta
PAUSE || – Pausa/ripresa della riproduzione
- 7) 🎧 – Presa di collegamento per cuffie/auricolari
- 8) **AUX** – Presa di collegamento per dispositivo audio esterno
- 9) **USB** – Presa di collegamento per supporto di memorizzazione USB
- 10) **MICROSD** – Presa di collegamento per supporto di memorizzazione Micro-SD
- 11) **MIC VOL** – Manopola di regolazione del volume del microfono
- 12) **ECHO** – Manopola di regolazione dell'effetto eco del microfono
- 13) **MIC2** – Presa di collegamento del microfono 2

-
- 14) **MIC1** – Presa di collegamento del microfono 1
- 15) Tasto di comando per CD/USB/MicroSD e radio DAB:
STOP– Arresto della riproduzione; **SCAN** – DAB: ricerca delle stazioni radio
◀ – Traccia precedente/scorrimento rapido indietro; **DOWN** – DAB: stazione precedente, navigazione verso il basso nel menu
▶ **II** – Avvio/pausa della riproduzione; **ENTER** – DAB: conferma nel menu
▶▶ – Traccia successiva, scorrimento rapido avanti; **UP** – DAB: navigazione verso l'alto nel menu
PROG – Funzione di programmazione; **MENU** – Apertura/chiusura del menu DAB
REP – Selezione della modalità di riproduzione (CD); **INFO** – DAB: visualizzazione delle informazioni sulla stazione radio
- 16) Vano CD
- 17) Toni alti
- 18) **TREBLE** – Manopola di regolazione degli alti
- 19) **BASS** – Manopola di regolazione dei bassi
- 20) Display
- 21) Apertura del vano CD
- 22) Interruttore della modalità di funzionamento  **MUSIC/AUX/USB/SD; CD; FM/DAB;  TAPE** – Selezione della modalità di funzionamento
- 23) **FM ST/FM; DAB** – FM stereo/mono; DAB
- 24) Scala di sintonizzazione
- 25) **TUNING** – Manopola di sintonizzazione
- 26) **VOLUME** – Manopola di regolazione del volume

6.2. Lato posteriore

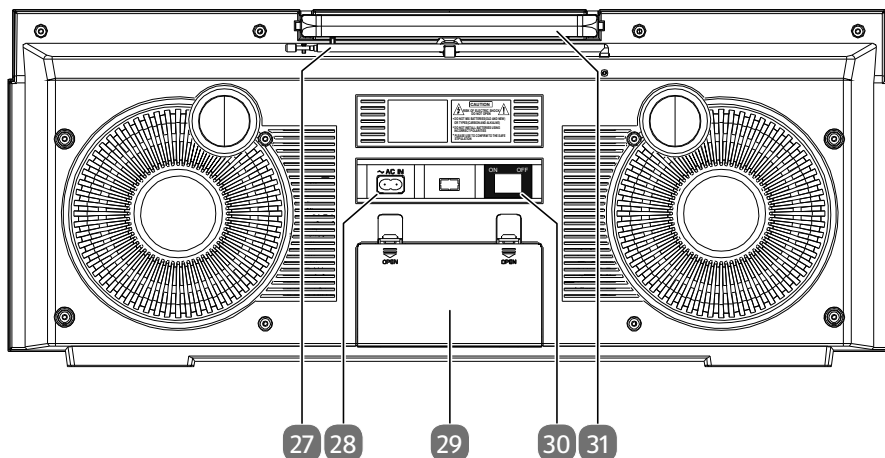

- 27) Antenna telescopica FM
- 28) ~ **AC IN** – Presa per il cavo di alimentazione
- 29) Vano batteria
- 30) **ON/OFF** – Interruttore di alimentazione
- 31) Maniglia per il trasporto

7. Operazioni preliminari

7.1. Preparazione del vano CD

- ▶ Premere **OPEN/CLOSE** in alto a destra sul coperchio del vano CD. Il vano CD si apre.
- ▶ Prima della prima messa in funzione, nel vano è presente un cartoncino. Rimuoverlo.
- ▶ Chiudere il vano CD.

7.2. Funzionamento a batterie - Inserire le batterie nel dispositivo principale

- ▶ Il vano batterie si trova sul lato posteriore del dispositivo.
- ▶ Sbloccare ambedue gli arresti e rimuovere il coperchio del vano batterie.
- ▶ Inserire otto batterie da 1,5 V, dimensioni UM-1/D/R20 (non incluse) in modo tale che il polo negativo sia a contatto con le molle. Rispettare lo schema riportato sul vano batterie.
- ▶ Riposizionare il coperchio del vano batterie. Gli arresti devono essere bloccati correttamente.

Quando la presa **AC~** non è collegata al cavo di alimentazione, il dispositivo funziona a batterie.



AVVERTENZA!

Pericolo di esplosione!

Pericolo di esplosione in caso di sostituzione scorretta delle batterie.

- Sostituirle soltanto con batterie dello stesso tipo o di tipo equivalente.

7.3. Utilizzo con alimentazione elettrica – Collegamento del cavo di alimentazione

- ▶ Collegare il cavo di alimentazione in dotazione alla presa **~AC IN** sul lato posteriore del dispositivo.
- ▶ Inserire la spina del cavo in una presa facilmente accessibile da 240 V ~ 50 Hz. Anche se sono presenti le batterie, l'alimentazione viene fornita dalla rete elettrica.

7.4. Orientamento dell'antenna

Per la ricezione radio, è presente un'antenna telescopica sul lato superiore del dispositivo.

- ▶ Staccare con cautela la punta dell'antenna dal fermo sul lato destro del dispositivo. Estrarre l'antenna completamente e ruotarla e/o inclinarla per ottenere una ricezione ottimale.

8. Collegamento di cuffie/auricolari

Sul lato anteriore del dispositivo si trova una presa di collegamento per cuffie/auricolari da 3,5 mm .

- ▶ Inserire le cuffie/gli auricolari con uno spinotto da 3,5 mm nell'apposita presa. Quando le cuffie/gli auricolari sono collegati, gli altoparlanti vengono disattivati. Il volume delle cuffie/degli auricolari può essere modificato tramite la manopola di regolazione del volume.



AVVERTENZA!

Pericolo di danni all'udito!

Per prevenire possibili danni o la perdita dell'udito, evitare l'ascolto ad alto volume per lunghi periodi di tempo.

- Regolare il volume al livello più basso prima di riprodurre l'audio.
- Avviare la riproduzione e aumentare il volume a un livello adeguato.

9. Collegamento di microfoni

Il dispositivo dispone di due prese per spinotti da 6,3 mm per i microfoni. È possibile riprodurre l'audio dei microfoni singolarmente tramite gli altoparlanti o in aggiunta alla riproduzione dei supporti CD, radio, cassette e supporti di memorizzazione.

- ▶ Inserire un microfono con connettore jack da 6,3 mm nell'ingresso microfono **MIC1** o **MIC2**.
- ▶ Utilizzare la manopola di regolazione **MIC VOL** per regolare il volume dei microfoni.
- ▶ È inoltre possibile aggiungere un effetto eco con la manopola di regolazione **ECHO**.

L'audio dei microfoni non viene utilizzato per le registrazioni su cassetta o su supporto di memoria USB/MicroSD.

10. Accensione / Standby

- ▶ Quando il dispositivo è collegato all'alimentazione elettrica, portare prima l'interruttore di alimentazione **ON/OFF** sul lato posteriore del dispositivo in posizione **ON**.
- ▶ Per selezionare la modalità di funzionamento desiderata, portare l'interruttore della modalità di funzionamento in una delle seguenti posizioni:
 - **MUSIC** – Modalità Bluetooth/MicroSD/USB
 - **AUX** – Modalità AUX
 - **CD** – Modalità CD
 - **TAPE** – Modalità cassetta
 - **FM/DAB** – Modalità FM e radio DAB
 - **TAPE** – Modalità standby; modalità cassetta
- ▶ Per l'alimentazione elettrica, portare l'interruttore di alimentazione **ON/OFF** sul lato posteriore del dispositivo in posizione **OFF**, per spegnere il dispositivo.
- ▶ Se il dispositivo è alimentato a batterie, per spegnere il dispositivo portare l'interruttore della modalità di funzionamento su **TAPE**.

11. Funzioni audio

11.1. Volume

- ▶ Regolare il volume ruotando l'apposita manopola **VOLUME -/+**. Sul display viene visualizzato brevemente il valore del volume (ad es. **U8**).

11.2. Treble/Bass

- ▶ Regolare gli alti con l'apposita manopola **TREBLE -/+**.
- ▶ Regolare i bassi con l'apposita manopola **BASS -/+**.

La posizione centrale delle manopole di regolazione è sempre la posizione neutra. Sul display viene visualizzato brevemente il valore degli alti (**TR-6...TR+6**) e dei bassi (**BA-6...BA+6**).

11.3. X-Bass

- ▶ È possibile amplificare ulteriormente i bassi premendo il tasto **X-BASS**. Se l'amplificazione è attiva, sul display viene visualizzato brevemente **HBASS ON**.
- ▶ Premere nuovamente il tasto **X-BASS** per disattivare l'amplificazione dei bassi. L'indicazione **BASS** sul display si spegne.

12. Radio

- ▶ Portare l'interruttore della modalità di funzionamento in posizione **FM/DAB**.

12.1. Selezione della modalità FM stereo/mono e DAB

- ▶ Portare l'interruttore **FM ST/FM/DAB** in una delle seguenti posizioni:
 - **FM ST** – Modalità radio FM, stereo
 - **FM** – Modalità radio FM, mono
 - **DAB** – Modalità radio DAB

12.2. Impostazione di una stazione FM

- ▶ Ruotare la manopola di regolazione **TUNING**, per impostare la frequenza desiderata. La scala di sintonizzazione indica la frequenza selezionata per la gamma FM.

12.3. Modalità DAB

12.3.1. Ricerca di tutte le stazioni

- ▶ Premere il tasto **SCAN** per eseguire la ricerca delle stazioni radio.



L'elenco delle stazioni già memorizzate viene sovrascritto durante la nuova ricerca delle stazioni.

12.3.2. Selezione di una stazione DAB dall'elenco delle stazioni

- ▶ Selezionare la stazione desiderata dall'elenco delle stazioni premendo più volte i tasti **DOWN** o **UP**.
- ▶ Premere la manopola di regolazione **ENTER** per riprodurre la stazione radio.

12.3.3. Modifica dell'elenco delle stazioni DAB preferite

È possibile creare un elenco delle stazioni preferite con una sequenza di stazioni a scelta.

- ▶ Impostare una stazione come descritto nel capitolo precedente.
- ▶ Premere il tasto **MENU** per aprire il menu.
- ▶ Premere i tasti **DOWN** o **UP** per selezionare la voce **MEMOR. PRESELEZ.** e confermare con **ENTER**.
- ▶ Premere i tasti **DOWN** o **UP** per selezionare la posizione di memoria desiderata (**1...20**) e confermare con **ENTER** per memorizzare la stazione radio.

Sul display viene visualizzata l'indicazione **PRESELEZ. ... IN MEM..**

12.3.4. Richiamo delle stazioni DAB preferite

- ▶ Premere il tasto **MENU** per aprire il menu.
- ▶ Premere i tasti **DOWN** o **UP** per selezionare la voce **VISUAL. PRESELEZ** e confermare con **ENTER**.
- ▶ Premere i tasti **DOWN** o **UP** per selezionare la posizione di memoria desiderata (**1...20**) e confermare con **ENTER** per riprodurre la stazione radio.

Sul display viene visualizzata l'indicazione **[STAZIONE] RIPRODUZIONE**.

12.3.5. Visualizzazione di informazioni/selezione delle modalità di visualizzazione

Premere ripetutamente il tasto **INFO** per visualizzare le seguenti informazioni sul display:

- Testo radio
- Intensità del segnale
- Tipo di programma
- Multiplex
- Block/Frequenza
- Errore di segnale
- Bitrate/Variante DAB
- Ora
- Data

12.3.6. Menu DAB

Per navigare nel menu e configurare le impostazioni, procedere come segue:

- ▶ Premere il tasto **MENU** per aprire il menu.
- ▶ Premere i tasti **DOWN** o **UP** per selezionare un determinato menu o una determinata voce.
- ▶ Premere i tasti **DOWN** o **UP** per aprire un determinato menu o confermare un'impostazione eseguita.
- ▶ Premere il tasto **MENU** per chiudere il menu.

Panoramica del menu

L'impostazione attualmente selezionata viene contrassegnata con il simbolo * e visualizzata sul display in alto a destra.

Nome menu	Descrizione
RICERCA COMPLETA	
	Ricerca automatica delle stazioni (vedere anche "12.3.1. Ricerca di tutte le stazioni" a pagina 159)
VISUAL. PRESELEZ.	
	Selezionare una delle 20 stazioni memorizzate (vedere anche "12.3.2. Selezione di una stazione DAB dall'elenco delle stazioni" a pagina 159).
MEMOR. PRESELEZ.	
	Selezionare una posizione di memoria per la stazione radio desiderata (vedere anche "12.3.3. Modifica dell'elenco delle stazioni DAB preferite" a pagina 159)
SINTONIZZ. MANUALE	
	Impostare manualmente una stazione radio in base alla frequenza.
DRC (Impostazione dinamica dell'audio)	
DISATTIVATO	Dynamic Range Control (DRC): selezione della compressione; impostazione standard: off
BASSO	
ALTO	
ELIMINA	
	Le stazioni che non esistono più vengono eliminate/non vengono eliminate dall'elenco delle stazioni
SISTEMA	
LINGUA	Selezione della lingua del menu tra English, Deutsch, Italiano o Français
RIPRISTINO VALORI DI DEFAULT	Ripristino delle impostazioni di fabbrica Tutte le impostazioni e le stazioni memorizzate verranno eliminate.
AGGIORNAMENTO DEL SOFTWARE	Upgrade del firmware del dispositivo
VERSIONE DEL SOFTWARE	Visualizzazione della versione del software

13. Note sui supporti

Tenere conto di quanto segue:

- a causa dei numerosi sistemi e formati di file diversi, il funzionamento dei supporti di memorizzazione collegati non può essere garantito.
- A seconda della dimensione dei supporti dati può essere necessario un tempo più lungo per il riconoscimento del sistema.
- I sistemi di file supportati sono FAT16 e FAT32; il formato di file supportato è MP3.
- A seconda del supporto inserito, diverse funzioni non sono supportate. Nel caso di un CD audio, per esempio, non possono essere selezionate cartelle e informazioni sulla traccia.
- Non sono supportati dischi fissi esterni.

14. Riproduzione di Cd/supporti di memoria USB/MicroSD

È possibile riprodurre CD e supporti di memoria USB e MicroSD.

Riproduzione di CD:

- ▶ Portare l'interruttore della modalità di funzionamento in posizione **CD**.

Riproduzione del supporto di memoria USB/MicroSD:

- ▶ Portare l'interruttore della modalità di funzionamento in posizione **MUSIC/AUX/USB/SD**.

14.1. Inserimento del CD

Assicurarsi che vi siano circa 10 cm di spazio davanti al dispositivo, in modo da non ostacolare l'apertura del coperchio del vano CD.

- ▶ Premere **OPEN/CLOSE** per aprire il coperchio del vano CD.
- ▶ Il coperchio del vano CD si apre in avanti. Sul display viene visualizzata l'indicazione **OP**.
- ▶ Inserire un CD sul perno al centro del vano CD, con il lato scritto rivolto in avanti.
- ▶ Premere leggermente sul CD affinché questo si incastri sul perno.
- ▶ Chiudere il vano CD premendo delicatamente il coperchio del vano. Il CD inizia a girare e sul display viene visualizzato ----.

Se non si inserisce alcun CD o se viene inserito un disco non leggibile, sul display viene visualizzata l'indicazione **NO**.



Prima di aprire il vano CD, attendere che il CD abbia smesso di girare. Prima premere **STOP**.

14.2. Inserimento di una chiavetta USB

- ▶ Inserire la chiavetta USB nella presa di collegamento **USB**.
- ▶ Premere il tasto **MODE** per selezionare la modalità **USB** sul display.
- ▶ Le tracce vengono lette e la riproduzione della prima traccia inizia immediatamente.



I dispositivi USB non possono essere caricati dalla porta USB.

14.3. Inserimento del supporto di memoria MicroSD

- ▶ Inserire il supporto di memoria MicroSD nella porta **MICRO SD**.
- ▶ Premere il tasto **MODE** per selezionare la modalità **CARD** sul display.
- ▶ Le tracce vengono lette e la riproduzione della prima traccia inizia immediatamente.

14.4. Avvio/arresto/interruzione della riproduzione

- ▶ Per avviare la riproduzione delle tracce premere il tasto ▶ II . Per interrompere la riproduzione premere nuovamente lo stesso tasto. Un'ulteriore pressione del tasto consente di proseguire la riproduzione.
- ▶ Per interrompere definitivamente la riproduzione premere il tasto **STOP**.

14.5. Selezione della traccia, scorrimento veloce avanti/indietro

- ▶ Premere nuovamente il tasto ◀◀ per passare alla traccia precedente. Con il tasto ▶▶ si passa direttamente al brano successivo.
- ▶ Tenere premuto il tasto ◀◀ per scorrere rapidamente all'indietro il brano; premere il tasto ▶▶ per scorrerlo rapidamente in avanti.

14.6. Selezione di una cartella

Per godere di una panoramica migliore durante la riproduzione di file MP3, questi possono essere memorizzati in diverse cartelle.

- ▶ Arrestare la riproduzione con **STOP**.
- ▶ Per passare a una cartella diversa all'interno di un supporto dati MP3, premere il tasto **FOLDER-** o **FOLDER+**. Sul display viene visualizzato il numero della cartella selezionata (ad es. **F01**).
- ▶ Selezionare la traccia desiderata con il tasto ◀◀ o ▶▶.
- ▶ Avviare la riproduzione di una traccia all'interno della cartella selezionata con ▶ II .

14.7. Programmazione di una sequenza di riproduzione

Con la funzione di programmazione è possibile comporre il proprio programma musicale selezionando soltanto determinate tracce da riprodurre. La sequenza nella quale vengono riprodotti i capitoli può essere definita in modo personalizzato. Procedere come segue:

- ▶ Arrestare la riproduzione con **STOP**.
- ▶ Premere il tasto **PROG**. Sul display viene visualizzata l'indicazione **PROG** e la posizione di memoria **PO1**.
- ▶ A questo punto selezionare una traccia premendo ◀ oppure ▶.
- ▶ Premere il tasto **PROG** e memorizzare altre tracce nello stesso modo.
- ▶ Avviare la riproduzione della sequenza programmata con ▶ II .
- ▶ La sequenza di riproduzione programmata può essere cancellata premendo due volte il tasto ■ . La sequenza programmata viene cancellata anche quando si apre il coperchio del vano CD.

14.8. Funzioni di ripetizione

- ▶ Premere il tasto **REP** una o più volte in modalità di riproduzione per passare da una modalità di riproduzione all'altra. Vengono supportate diverse modalità:
 - ripetizione di singole tracce (sul display lampeggia l'indicazione **REP**),
 - ripetizione delle tracce di tutte le cartelle (sul display viene visualizzata costantemente l'indicazione **REP**).

15. Modalità cassetta

- ▶ Portare l'interruttore della modalità di funzionamento in posizione **TAPE**.

15.1. Inserimento/espulsione della cassetta

- ▶ Premere il tasto **STOP/EJ** ■ ▲, per aprire il vano cassette.
- ▶ Inserire la cassetta nelle guide del vano con il lato del nastro rivolto verso il basso. Il lato da riprodurre è rivolto in avanti.
- ▶ Chiudere il vano.
- ▶ Per espellere la cassetta, premere nuovamente il tasto **STOP/EJ** ■ ▲. Se la riproduzione è attiva, interrompere per prima cosa la riproduzione.

15.2. Riproduzione della cassetta, arresto e pausa della riproduzione

- ▶ Premere il tasto **PLAY** ▶ per riprodurre la cassetta.
- ▶ La riproduzione si arresta con il tasto **STOP/EJ** ■ ▲.
- ▶ La riproduzione può essere messa in pausa con il tasto **PAUSE** II . Premere nuovamente il tasto per proseguire la riproduzione.

Terminato il nastro, la riproduzione si arresta automaticamente.

15.3. Scorrimento veloce avanti/indietro

- ▶ Premere i tasti **REW** ◀◀ o **FFWD** ▶▶ per avanzare velocemente o riavvolgere il nastro.
- ▶ Premere **STOP/EJ** ■ ▲ per interrompere lo scorrimento veloce. Premere il tasto anche quando viene raggiunto l'inizio o la fine del nastro. Non avviare la riproduzione direttamente dallo scorrimento veloce. Per non danneggiare il nastro, prima arrestare lo scorrimento veloce.

15.4. Registrazione su cassetta

- ▶ Premere il tasto **REC** ● per avviare la registrazione su cassetta.
- ▶ Per mettere temporaneamente in pausa la registrazione, premere **PAUSE**.
- ▶ Per terminare definitivamente la registrazione, premere il tasto **STOP/EJ** ■ ▲.

16. Registrazione su supporto di memoria USB/ MicroSD

È possibile registrare da tutte le sorgenti (CD, cassette, radio) su un supporto di memoria USB o una scheda MicroSD.

16.1. Registrazione da un CD

Le informazioni sull'utilizzo del CD e sulle funzioni di riproduzione sono riportate a partire dal capitolo "14. Riproduzione di Cd/supporti di memoria USB/MicroSD" a pagina 162.

- ▶ Portare l'interruttore della modalità di funzionamento in posizione **CD**.
- ▶ Inserire un CD.
- ▶ Inserire un supporto di memoria USB nella porta **USB** oppure inserire una scheda MicroSD nell'apposito slot **MICRO SD**.
- ▶ Se necessario, selezionare la traccia desiderata sul CD.
- ▶ Avviare la registrazione sul supporto di memoria USB o sulla scheda MicroSD tenendo premuto il tasto **REC**, finché sul display non viene visualizzato **REC**.
- ▶ Avviare immediatamente la riproduzione del CD:
- ▶ Premere il tasto **DEL** per terminare la registrazione. L'indicazione **REC** sul display si spegne.

16.2. Registrazione da una cassetta

Le informazioni sull'utilizzo della cassetta e sulle funzioni di riproduzione sono riportate a partire dal capitolo "15. Modalità cassetta" a pagina 164.

- ▶ Portare l'interruttore della modalità di funzionamento in posizione **TAPE**.
- ▶ Inserire una cassetta.
- ▶ Inserire un supporto di memoria USB nella porta **USB** oppure inserire una scheda MicroSD nell'apposito slot **MICRO SD**.
- ▶ Se necessario, selezionare il punto desiderato sulla cassetta da registrare.
- ▶ Avviare la registrazione sul supporto di memoria USB o sulla scheda MicroSD tenendo premuto il tasto **REC**, finché sul display non viene visualizzato **REC**.
- ▶ Avviare immediatamente la riproduzione della cassetta:
- ▶ Premere il tasto **DEL** per terminare la registrazione. L'indicazione **REC** sul display si spegne.

16.3. Registrazione dalla radio

Le informazioni sull'utilizzo della radio sono riportate a partire dal capitolo "12. Radio" a pagina 159.

- ▶ Portare l'interruttore della modalità di funzionamento in posizione **FM/DAB**.
- ▶ Selezionare la stazione radio desiderata.
- ▶ Inserire un supporto di memoria USB nella porta **USB** oppure inserire una scheda MicroSD nell'apposito slot **MICRO SD**.
- ▶ Avviare la registrazione sul supporto di memoria USB o sulla scheda MicroSD tenendo premuto il tasto **REC**, finché sul display non viene visualizzato **REC**.
- ▶ Premere il tasto **DEL** per terminare la registrazione. L'indicazione **REC** sul display si spegne.

17. Modalità Bluetooth

Grazie alla tecnologia Bluetooth è possibile riprodurre tracce di dispositivi esterni (ad esempio lettori MP3 o telefoni cellulari con tecnologia Bluetooth) su questo stereo portatile.

17.3.1. Prima connessione dei dispositivi Bluetooth

- ▶ Portare l'interruttore della modalità di funzionamento in posizione  **MUSIC**.
- ▶ Attivare la funzione Bluetooth anche sul dispositivo esterno.
- ▶ Sul display lampeggia l'indicazione **PAIR**. Lo stereo portatile è in modalità di pairing.
- ▶ Eseguire la procedura di pairing sul dispositivo esterno. A tale scopo leggere le istruzioni del dispositivo esterno. Il nome dell'impianto stereo è "MD 44538".
- ▶ Sul display viene visualizzata in modo permanente l'indicazione **PAIR**. Il pairing è completato e il dispositivo esterno può essere utilizzato con lo stereo portatile.

17.3.2. Interruzione della connessione

- ▶ Per interrompere la trasmissione Bluetooth, disattivare il Bluetooth sul dispositivo esterno o portare l'interruttore della modalità di funzionamento in un'altra posizione per accedere a un'altra modalità.

I dispositivi esterni riconosciuti, per i quali è già stato effettuato il pairing almeno una volta, vengono collegati direttamente. Non è necessario eseguire un nuovo pairing. Per ripristinare la connessione attivare la modalità Bluetooth su entrambi i dispositivi.

17.3.3. Controllo

La riproduzione delle tracce nonché il volume e le funzioni speciali possono essere controllati sia tramite il dispositivo esterno sia tramite lo stereo portatile. Le funzioni disponibili dipendono dal dispositivo esterno e dal software utilizzato. Normalmente sul dispositivo sono previsti i seguenti tasti per il comando via Bluetooth:

Manopola di regolazione VOLUME -/+	Riduzione/aumento del volume Inoltre, assicurarsi che il volume del dispositivo esterno sia abbastanza alto da garantire un segnale di ingresso sufficiente.
▶	Avvio/arresto della riproduzione
◀ oppure ▶	Traccia precedente/successiva Tenere premuto: scorrimento veloce avanti/indietro della traccia

18. Collegamento di un dispositivo di riproduzione esterno

La presa **AUX** può essere utilizzata per il collegamento a un dispositivo di riproduzione esterno (per esempio un lettore CD o un lettore MP3).

- ▶ Portare lo stereo portatile retrò anni '80 in modalità standby.
- ▶ Spegnerne il dispositivo esterno.
- ▶ Infilare un'estremità di un cavo con spinotto da 3,5 mm (non compreso nella fornitura) nella presa **AUX** sul lato anteriore dello stereo portatile retrò anni '80.
- ▶ L'altra estremità del cavo deve essere collegata all'uscita per cuffie/auricolari o alla presa "Audio-Out" del dispositivo di riproduzione esterno.
- ▶ Accendere il dispositivo esterno.
- ▶ Portare l'interruttore della modalità di funzionamento in posizione **AUX**.

Ora il segnale audio del dispositivo esterno può essere riprodotto.

19. Pulizia

Prima di pulire il dispositivo, staccare la spina di alimentazione dalla presa elettrica. Per la pulizia utilizzare soltanto un panno asciutto e morbido. Evitare solventi e detersivi chimici perché possono danneggiare la superficie e/o le diciture sul dispositivo.



La lente dell'unità laser non deve essere toccata o pulita.

20. Come conservare il dispositivo quando non viene utilizzato

Quando si prevede di non utilizzare il dispositivo per lungo tempo, riporlo in un luogo asciutto e fresco, assicurandosi che il dispositivo sia al riparo dalla polvere e da sbalzi di temperatura eccessivi.

Staccare la spina dalla presa elettrica ed estrarre le batterie dal dispositivo.

21. In caso di problemi

Problema	Possibile causa	Rimedio
Il dispositivo non si accende.	Le batterie potrebbero essere scariche. Il cavo di alimentazione non è collegato correttamente.	<ul style="list-style-type: none">▶ Quando il dispositivo viene alimentato a batterie, verificare che queste siano inserite correttamente e cariche.▶ Verificare il corretto collegamento del cavo di alimentazione.
Il dispositivo si spegne durante il funzionamento.	Le batterie potrebbero essere scariche.	<ul style="list-style-type: none">▶ Inserire il cavo di alimentazione nella presa elettrica o sostituire le batterie.
Nessuna ricezione radio o cattiva ricezione radio.	I segnali delle stazioni radio sono troppo deboli.	<ul style="list-style-type: none">▶ Regolare la frequenza delle stazioni radio.▶ Eventualmente cambiare la posizione della radio o l'orientamento dell'antenna per migliorare la ricezione.

Problema	Possibile causa	Rimedio
Il CD non viene riprodotto.	Si è formata della condensa.	▶ Staccare la spina dalla presa elettrica e attendere che il dispositivo e il CD si siano adattati alle condizioni ambientali.
	Formato CD sbagliato.	▶ Il dispositivo supporta solo i formati CD indicati nei Dati tecnici.
	Il CD è sporco o non è inserito correttamente.	▶ Pulire il CD e inserirlo nell'apposito vano come descritto.
Audio assente.	Il volume impostato è troppo basso.	▶ Impostare il volume al livello desiderato.
	Con dispositivo collegato via AUX IN o Bluetooth: il volume del dispositivo esterno è troppo basso.	▶ Aumentare il volume del dispositivo esterno.

22. Smaltimento



IMBALLAGGIO

L'imballaggio protegge il dispositivo da eventuali danni durante il trasporto. Gli imballaggi sono prodotti con materiali che possono essere smaltiti nel rispetto dell'ambiente e destinati a un corretto riciclaggio.



DISPOSITIVO

I dispositivi usati non devono essere smaltiti insieme ai rifiuti domestici. Come previsto dalla direttiva 2012/19/UE, al termine del ciclo di vita del dispositivo occorre smaltirlo correttamente.

■ In questo modo i materiali contenuti nel dispositivo verranno riciclati e si ridurrà l'impatto ambientale.

Conferire il vecchio dispositivo presso un punto di raccolta per rifiuti elettronici o un centro di riciclaggio. Prima dello smaltimento, togliere le batterie dal dispositivo e consegnarle a un centro di raccolta di batterie esauste.

Per ulteriori informazioni, rivolgersi all'azienda locale di smaltimento o all'amministrazione comunale.



BATTERIE

Le batterie usate non possono essere smaltite nei rifiuti domestici. Le batterie devono essere smaltite conformemente alle disposizioni di legge. A tale scopo, presso gli esercizi commerciali che vendono batterie e presso i punti di raccolta sono disponibili contenitori appositi per lo smaltimento. Per ulteriori informazioni, rivolgersi all'azienda locale di smaltimento o all'amministrazione comunale.

In relazione alla distribuzione di batterie o alla fornitura di dispositivi contenenti batterie, siamo obbligati a informare gli utilizzatori di quanto segue:

L'utilizzatore finale ha per legge l'obbligo di restituire le batterie usate. È possibile restituire gratuitamente al nostro magazzino di spedizione (indirizzo di spedizione) le batterie vecchie che gestiamo o abbiamo gestito come batterie nuove nella gamma.

23. Dati tecnici

Dispositivo	
Potenza in uscita	2 x 10 Watt RMS
Classe di protezione	Classe di protezione II
Potenza laser	Laser di classe 1
Formati supportati	CD-R, CD-RW, CD audio, CD MP3
Numero di posizioni di memoria per la riproduzione programmabile in modalità CD	20 tracce (CD), 99 (MP3)
Dimensione massima del supporto USB	32 GB

Alimentazione elettrica	
Tensione / frequenza	100–240 V~ 50–60 Hz
Funzionamento	45 Watt circa
Funzionamento a batterie	8 x 1,5 V (UM-1/D/R20)
Porta USB	5 V  max 0,15 A

Radio	
Gamma di frequenza radio FM	88 – 108 MHz
Gamma di frequenza radio DAB	169 – 240 MHz
Memoria stazioni	max. 20 posizioni di memoria

Bluetooth	
Frequenza	2402-2480 MHz
Potenza di trasmissione massima	<0,02 dBm
Versione	5,3
Profili	A2DP 1.0; AVRCP 1.2; Classe II
Portata	fino a 10 metri (senza ostacoli)

Collegamenti	
Antenna FM	Antenna telescopica fissa
Aux-In	Ingresso per spinotto da 3,5 mm
Cuffie/auricolari	Ingresso per spinotto da 3,5 mm
Tensione di uscita cuffie/auricolari	< 75 mV

Collegamenti	
Ingresso USB	Versione 2.0

Valori ambientali	
Temperature	In funzione: +5 °C – +35 °C Non in funzione: -20 °C – +60 °C
Umidità (senza formazione di condensa)	In funzione: < 80% Non in funzione: < 90%

Dimensioni/peso	
Dimensioni (LxAxP)	ca. 666 x 271 x 171 mm
Peso	ca. 6,1 kg (con cavo di alimentazione)



24. Informazioni relative al servizio di assistenza

Nel caso in cui il dispositivo non funzioni come desiderato o come previsto, per prima cosa contattare il nostro servizio clienti. Esistono diversi modi per mettersi in contatto con noi.

- In alternativa è possibile compilare il modulo di contatto disponibile alla pagina www.medion.com/contact.
- Il nostro team di assistenza è raggiungibile anche via telefonicamente.

Italia	
Orari di apertura	Assistenza Post-Vendita
Lun.-ven.: 9.00-17.00	☎ 800 580250
Svizzera	
Orari di apertura	Assistenza Post-Vendita
Lun.-ven.: 9.00-19.00	☎ 0848 - 33 33 32

Indirizzo del servizio di assistenza

MEDION/LENOVO Service Center
Ifangstrasse 6
8952 Schlieren
Svizzera



Queste e altre istruzioni per l'uso possono essere scaricate dal portale dell'assistenza www.medionservice.com.

Per ragioni di sostenibilità abbiamo deciso di non stampare le condizioni di garanzia: le nostre condizioni di garanzia sono reperibili sul nostro portale dell'assistenza.

È inoltre possibile effettuare una scansione del codice QR riportato a fianco e scaricare le istruzioni per l'uso dal portale dell'assistenza utilizzando un dispositivo portatile.

25. Note legali

Copyright © 2023

Ultimo aggiornamento: 20.06.2023

Tutti i diritti riservati.

Le presenti istruzioni per l'uso sono protette da copyright.

È vietata la riproduzione in forma meccanica, elettronica e in qualsiasi altra forma senza l'autorizzazione scritta da parte del produttore.

Il copyright appartiene all'azienda:

MEDION AG
Am Zehnthof 77
45307 Essen
Germania

L'indirizzo riportato sopra non è quello a cui spedire la merce resa. Per prima cosa contattare sempre il nostro servizio clienti.

26. Informativa sulla protezione dei dati personali

Gentile cliente,

La informiamo che noi, MEDION AG, Am Zehnthof 77, 45307 Essen, Germania, siamo responsabili del trattamento dei suoi dati personali.

In materia di protezione dei dati siamo supportati dal nostro responsabile aziendale del trattamento dati che può essere contattato all'indirizzo MEDION AG, Datenschutz, Am Zehnthof 77, D – 45307 Essen, Germania; datenschutz@medion.com. Elaboriamo i suoi dati ai fini della gestione della garanzia e dei processi a essa collegati (ad es. riparazioni) e basiamo il trattamento di tali dati sul contratto di acquisto con noi stipulato.

Trasmetteremo i suoi dati ai fornitori di servizi di riparazione da noi incaricati ai fini della gestione della garanzia e dei relativi processi (ad es. riparazioni). Di norma, conserviamo i suoi dati personali per un periodo di tre anni al fine di rispettare i suoi diritti di garanzia previsti dalla legge.

Nei nostri confronti ha il diritto di ottenere informazioni sui dati personali di cui sopra, di ottenerne la rettifica e la cancellazione, di limitarne il trattamento, di opporsi al trattamento nonché il diritto alla portabilità dei dati.

I diritti di accesso e di cancellazione sono tuttavia soggetti a restrizioni ai sensi degli §§ 34 e 35 della Legge federale tedesca sulla protezione dei dati (Bundesdatenschutzgesetz, BDSG) (art. 23 GDPR). Sussiste inoltre il diritto di ricorso presso un'autorità di controllo competente per la protezione dei dati (art. 77 GDPR in combinato disposto con § 19 BDSG). Per MEDION AG si tratta dell'incaricato regionale per la protezione dei dati e la libertà d'informazione della Renania Settentrionale-Vestfalia: Landesbeauftragte für Datenschutz und Informationsfreiheit Nordrhein Westfalen, casella postale 200444, 40212 Düsseldorf, www.lidi.nrw.de.

Il trattamento dei suoi dati è necessario ai fini della gestione della garanzia; senza i dati necessari non è possibile evadere la procedura di garanzia.

Inhoudsopgave

1.	Informatie over deze gebruiksaanwijzing.....	175
1.1.	Betekenis van de symbolen.....	175
2.	Gebruiksdoel.....	177
3.	EU-conformiteitsinformatie.....	178
4.	Veiligheidsvoorschriften	178
4.1.	Personen die het apparaat niet mogen gebruiken.....	178
4.2.	Veilig gebruik.....	179
4.3.	Plaats van opstelling	179
4.4.	Reparatie	180
4.5.	Omgevingstemperatuur	180
4.6.	Stroomvoorziening.....	181
4.7.	Cd-speler	182
4.8.	Batterijen.....	182
5.	Inhoud van de levering	184
6.	Overzicht van het apparaat	185
6.1.	Voorkant.....	185
6.2.	Achterkant	187
7.	Vorbereiding.....	187
7.1.	Cd-vak voorbereiden	187
7.2.	Werking op batterijen - batterijen in het hoofdapparaat plaatsen	188
7.3.	Netvoeding - netsnoer aansluiten	188
7.4.	Antenne richten.....	188
8.	Hoofdtelefoon aansluiten.....	189
9.	Microfoon aansluiten	189
10.	Inschakelen/stand-by.....	190
11.	Geluidsfuncties	190
11.1.	Volume.....	190
11.2.	Treble/Bass.....	190
11.3.	X-Bass.....	190
12.	Radio.....	191
12.1.	FM stereo/mono en DAB selecteren	191
12.2.	FM-zenders instellen.....	191
12.3.	DAB-modus	191
13.	Aanwijzingen over de te gebruiken media.....	194
14.	Cd's/USB-sticks/MicroSD-geheugenkaarten afspelen	194
14.1.	Cd plaatsen.....	194
14.2.	USB-stick plaatsen.....	195
14.3.	MicroSD-geheugenkaarten plaatsen.....	195
14.4.	Afspelen starten/onderbreken/beëindigen	195
14.5.	Titel selecteren, snel terug/vooruit.....	195

14.6.	Map selecteren.....	195
14.7.	Afspeellijst programmeren.....	196
14.8.	Herhalingsfuncties.....	196
15.	Cassettes gebruiken	196
15.1.	Cassette plaatsen/uitwerpen.....	196
15.2.	Cassette afspelen, stoppen, onderbreken.....	196
15.3.	Snel vooruit- en terugspoelen.....	196
15.4.	Op cassette opnemen	197
16.	Op USB-stick/MicroSD-geheugenkaart opnemen	197
16.1.	Opname van een cd	197
16.2.	Opname van een cassette.....	198
16.3.	Opname van de radio.....	198
17.	Bluetoothmodus.....	198
18.	Extern afspeelapparaat aansluiten	199
19.	Reiniging	200
20.	Opslag bij niet-gebruik	200
21.	Als zich storingen voordoen	200
22.	Afvalverwerking	202
23.	Technische gegevens.....	203
24.	Service-informatie.....	204
25.	Colofon	205
26.	Privacyverklaring	206

1. Informatie over deze gebruiksaanwijzing



Hartelijk dank dat u voor ons product hebt gekozen. Wij wensen u veel plezier met het apparaat.

Lees de veiligheidsvoorschriften en de volledige gebruiksaanwijzing aandachtig door voordat u het apparaat in gebruik neemt. Neem de waarschuwingen op het apparaat en in de gebruiksaanwijzing in acht.

Houd de gebruiksaanwijzing altijd binnen handbereik. Als u het apparaat verkoopt of doorgeeft, geef dan ook altijd deze gebruiksaanwijzing mee, omdat deze een essentieel onderdeel is van het product.

1.1. Betekenis van de symbolen

Als een tekstgedeelte is gemarkeerd met een van de volgende waarschuwingssymbolen, moet het in de tekst beschreven gevaar worden vermeden om de daar beschreven mogelijke gevolgen te voorkomen.



GEVAAR!

Waarschuwing voor direct levensgevaar



WAARSCHUWING!

Waarschuwing voor mogelijk levensgevaar en/of ernstig blijvend letsel!



VOORZICHTIG!

Waarschuwing voor mogelijk minder ernstig en/of licht letsel!



Meer informatie over het gebruik van het apparaat



Neem de aanwijzingen in de gebruiksaanwijzing in acht



WAARSCHUWING!

Waarschuwing voor gevaar door een elektrische schok

**WAARSCHUWING!**

Waarschuwing voor gevaar door explosiegevaarlijke stoffen

**WAARSCHUWING!**

Waarschuwing voor gevaar door chemische brandwonden

**WAARSCHUWING!**

Waarschuwing voor gevaar door een hoog volume

- Opsommingsteken/informatie over gebeurtenissen die zich tijdens de bediening kunnen voordoen
- ▶ Instructie voor een uit te voeren handeling
- Veiligheidsvoorschriften die in acht moeten worden genomen

2. Gebruiksdoel

Dit apparaat biedt u een breed scala aan gebruiksmogelijkheden:

Het apparaat dient voor het afspelen van geluidsmedia op SD/MMC-geheugenkaarten, USB-sticks en audiocassettes en voor de DAB-FM-radio-ontvangst.

- Het apparaat is uitsluitend bedoeld voor privégebruik en niet voor industrieel/commercieel gebruik.

Houd er rekening mee dat bij gebruik van het apparaat voor een ander doel dan dat waarvoor het bestemd is, de aansprakelijkheid komt te vervallen:

- Bouw het apparaat zonder onze toestemming niet om en gebruik het niet in combinatie met hulp- of aanbouwapparaten die niet door ons zijn goedgekeurd of geleverd.
- Gebruik uitsluitend door ons geleverde of goedgekeurde reserveonderdelen en accessoires.
- Neem alle informatie in deze gebruiksaanwijzing in acht en houd u in het bijzonder aan de veiligheidsvoorschriften. Elke andere bediening geldt als niet in overeenstemming met het gebruiksdoel en kan letsel of materiële schade veroorzaken.
- Gebruik het apparaat niet in een omgeving waar explosiegevaar bestaat. Dit betreft bijvoorbeeld tankinstallaties, opslagplaatsen voor brandstof en ruimtes waar oplosmiddelen worden verwerkt. Ook in omgevingen waar veel fijnstof voorkomt (bijvoorbeeld meel- of houtstof), mag dit apparaat niet worden gebruikt.
- Gebruik het apparaat niet in de openlucht.
- Stel het apparaat niet bloot aan extreme omstandigheden.
Vermijd:
 - hoge luchtvochtigheid en vocht;
 - extreem hoge en lage temperaturen;
 - direct zonlicht;
 - open vuur.

3. EU-conformiteitsinformatie

Hiermee verklaart MEDION AG dat het type radiografische apparatuur MD 44538 voldoet aan de richtlijn 2014/53/EU (RE-richtlijn) alsook de richtlijn 2009/125/EG (ecodesignrichtlijn) en de richtlijn 2011/65/EU (RoHS-richtlijn). Ga voor de volledige tekst van de EU-conformiteitsverklaring naar: www.medion.com/conformity.

4. Veiligheidsvoorschriften

4.1. Personen die het apparaat niet mogen gebruiken



WAARSCHUWING!

Gevaar voor letsel!

Gevaar voor letsel bij personen met een lichamelijke, zintuiglijke of geestelijke beperking (bijv. mindervaliden en ouderen met een lichamelijke en geestelijke beperking) of met gebrek aan kennis en ervaring (bijv. oudere kinderen).

- Dit product kan worden gebruikt door kinderen vanaf 8 jaar en door personen met een lichamelijke, zintuiglijke of geestelijke beperking of met gebrek aan kennis en/of ervaring onder voorwaarde dat er iemand toezicht op hen houdt of hun is geleerd hoe ze het product veilig kunnen gebruiken en ze hebben begrepen welke gevaren het gebruik van het product met zich meebrengt.
- Kinderen mogen niet met het apparaat spelen.
- Bewaar het apparaat en de accessoires buiten het bereik van kinderen.
- Reiniging en gebruikersonderhoud mogen niet worden uitgevoerd door kinderen.
- Kinderen jonger dan 8 jaar moeten uit de buurt van het apparaat en het netsnoer worden gehouden.

4.2. Veilig gebruik

- Onderzoek het apparaat voor gebruik op schade. Een beschadigd of defect apparaat of netsnoer mag niet worden gebruikt.
- Laat kinderen elektrische apparaten nooit gebruiken zonder dat er iemand bij is.



GEVAAR!

Verstikkingsgevaar!

Verpakkingsfolie kan worden ingeslikt of verkeerd worden gebruikt. Hierdoor bestaat er gevaar voor verstikking.

- Houd het verpakkingsmateriaal zoals folie of plastic zakken uit de buurt van kinderen.
- Laat kinderen niet met het verpakkingsmateriaal spelen.

4.3. Plaats van opstelling

- Plaats het apparaat alleen op een vlakke en stabiele ondergrond.
 - Bescherm het apparaat tegen schokken en trillingen.
- Het apparaat is niet geschikt voor gebruik in ruimtes met een hoge luchtvochtigheid (bijv. badkamers). Zorg ervoor dat:
- de ventilatiesleuven niet zijn afgesloten, zodat een goede ventilatie altijd gewaarborgd is; de ventilatie niet wordt belemmerd doordat ventilatieopeningen worden afgedekt door voorwerpen als tijdschriften, tafelkleden, gordijnen e.d.;
 - er aan de zijkanten en boven het apparaat een vrije ruimte is van minimaal 10 cm wanneer u het apparaat neerzet in een kast of iets dergelijks;
 - het apparaat alleen wordt gebruikt in een gematigd klimaat;
 - het apparaat niet wordt blootgesteld aan directe warmtebronnen (bijv. radiatoren of zonlicht);

-
- er geen bronnen van open vuur (bijv. brandende kaarsen) op of in de buurt van het apparaat staan;
 - het apparaat niet in contact komt met vocht, druiwater of spatwater; zet daarom ook geen met vloeistof gevulde voorwerpen, bijv. vazen, op of naast het apparaat;
 - het apparaat niet in de buurt staat van magnetische velden (bijv. van een televisie of luidsprekers).

4.4. Reparatie

- Neem contact op met de klantenservice als:
 - het netsnoer verschroeid of beschadigd is;
 - er vloeistof in het apparaat terecht is gekomen;
 - het apparaat niet goed werkt;
 - het apparaat is gevallen of de behuizing beschadigd is.
- Laat het apparaat uitsluitend repareren door gekwalificeerde vakmensen.

4.5. Omgevingstemperatuur

- Het apparaat mag uitsluitend worden gebruikt en opgeborgen onder de bij de technische gegevens vermelde omgevingscondities.



GEVAAR!

Gevaar voor een elektrische schok!

Bij grote schommelingen in temperatuur of luchtvochtigheid kan er door condensatie vocht in het apparaat terechtkomen, waardoor er kortsluiting kan ontstaan.

- Neem het apparaat nadat het is vervoerd pas weer in gebruik als het de omgevingstemperatuur heeft aangenomen.

4.6. Stroomvoorziening

- Sluit dit apparaat van veiligheidsklasse II uitsluitend aan op een goed bereikbaar, geaard stopcontact met 240 V~, 50 Hz dat zich in de buurt van het apparaat bevindt, of acht 1,5V-batterijen, type UM-1 D R20 in het batterijvak.



GEVAAR!

Gevaar voor een elektrische schok!

Ook als het apparaat uitgeschakeld is, staan onderdelen ervan onder spanning.

- Onderbreek de stroomvoorziening van uw apparaat of schakel alle spanning uit door de stekker van het netsnoer uit het stopcontact te halen en de batterijen uit het apparaat te verwijderen.
- Zorg ervoor dat er niemand over het netsnoer kan struikelen. Het netsnoer mag nergens klem zitten, niet worden geknikt en niet langs hete plekken worden geleid.
- Haal de netstekker uit het stopcontact voordat u het apparaat gaat reinigen.



GEVAAR!

Gevaar voor een elektrische schok!

Binnen in het apparaat bevinden zich stroomvoerende onderdelen. Bij deze onderdelen bestaat er gevaar voor elektrische schokken of brand door onbedoelde kortsluiting.

- Open de behuizing nooit en steek geen voorwerpen door de sleuven en openingen in het apparaat!
- Plaats geen voorwerpen op het netsnoer, omdat dit hierdoor beschadigd kan raken.
- Houd minimaal één meter afstand tussen het apparaat en hoogfrequente en magnetische storingsbronnen (televisietoestellen, luidsprekerboxen, mobiele telefoons enz.) om storingen in de werking en gegevensverlies te voorkomen.
- Verwijder het netsnoer en/of de batterijen in een noodsituatie.

tie, bijv. als er rook uit het apparaat komt of als het vreemde geluiden maakt.

- De netstekker moet in een noodsituatie snel bereikbaar zijn. Zorg er daarom voor dat het stopcontact altijd gemakkelijk toegankelijk is.
- Ook als het apparaat uitgeschakeld is, verbruikt het een kleine hoeveelheid stroom. Om het apparaat helemaal uit te schakelen, haalt u de netstekker uit het stopcontact en/of verwijdert u de batterijen uit het batterijvak.
- Als u de netstekker uit het stopcontact haalt, trek dan altijd aan de stekker en nooit aan de kabel.
- Haal de netstekker nooit uit het stopcontact met natte handen. Er bestaat gevaar voor een elektrische schok!
- Wanneer het apparaat langere tijd niet wordt gebruikt (bijv. bij vakantie) en bij onweer met gevaar voor blikseminslag moet de stekker uit het stopcontact worden gehaald.

4.7. Cd-speler



De cd-speler is een laserproduct klasse 1. Het apparaat is uitgerust met een veiligheidssysteem dat voorkomt dat gevaarlijke laserstralen tijdens normaal gebruik naar buiten komen. Om oogletsel te voorkomen, mag u het veiligheidssysteem van het apparaat nooit manipuleren of beschadigen.

4.8. Batterijen

Het apparaat werkt ook op batterijen. Neem de volgende aanwijzingen in acht:

- Houd nieuwe en gebruikte batterijen uit de buurt van kinderen. Slik batterijen niet in; er bestaat gevaar voor chemische brandwonden. Batterijen zijn geen speelgoed!

- Vermijd contact met batterijzuur. Spoel bij contact met de huid, de ogen of de slijmvliezen de betreffende lichaamsdelen met overvloedig schoon water en raadpleeg onmiddellijk een arts.



WAARSCHUWING!

Gevaar voor brandwonden!

Als batterijen worden ingeslikt, kunnen er binnen twee uur ernstige inwendige brandwonden ontstaan die de dood tot gevolg kunnen hebben.

- Als u vermoedt dat een batterij is ingeslikt of ergens in het lichaam terecht is gekomen, moet u onmiddellijk medische hulp inroepen.
- Gebruik het apparaat niet langer als het batterijvak niet goed sluit. Houd het apparaat uit de buurt van kinderen.
- Controleer vóór het plaatsen van de batterijen of de contacten in het apparaat en op de batterijen schoon zijn en reinig ze zo nodig.
- Plaats uitsluitend nieuwe batterijen van hetzelfde type. Gebruik oude en nieuwe batterijen nooit door elkaar.
- Let bij het plaatsen van de batterijen in het apparaat op de polariteit (+/-).
- Als de batterijen niet op de juiste manier worden vervangen, bestaat er explosiegevaar! Vervang batterijen alleen door batterijen van hetzelfde of een gelijkwaardig type.
- Probeer nooit batterijen opnieuw op te laden. Er bestaat explosiegevaar!
- Stel batterijen nooit bloot aan overmatige warmte (zoals zonlicht, vuur en dergelijke).
- Bewaar batterijen op een koele, droge plaats. Door de directe invloed van sterke warmte kunnen de batterijen beschadigd raken. Stel het apparaat daarom niet bloot aan sterke warmtebronnen.
- Voorkom kortsluiting van de batterijen.

-
- Gooi batterijen niet in het vuur.
 - Haal lekkende batterijen onmiddellijk uit het apparaat. Reinig de contacten voordat u nieuwe batterijen plaatst. Er bestaat gevaar voor brandwonden door batterijzuur!
 - Verwijder ook lege batterijen uit het apparaat. Lege batterijen hebben eerder de neiging om te gaan lekken.
 - Als u het apparaat gedurende langere tijd niet gebruikt, haal de batterijen er dan uit.

5. Inhoud van de levering



GEVAAR!

Verstikkingsgevaar!

Er bestaat verstikkingsgevaar door het inslikken of inademen van kleine onderdelen of folie.

- Houd verpakkingsfolie buiten het bereik van kinderen.
- ▶ Haal het product uit de verpakking en verwijder al het verpakkingsmateriaal.
- ▶ Controleer de levering op volledigheid en informeer ons binnen 14 dagen na aankoop als de levering niet compleet is.

Het door u gekochte pakket moet het volgende bevatten:



- Retro 80s Boombbox
- netsnoer
- documentatie

6. Overzicht van het apparaat

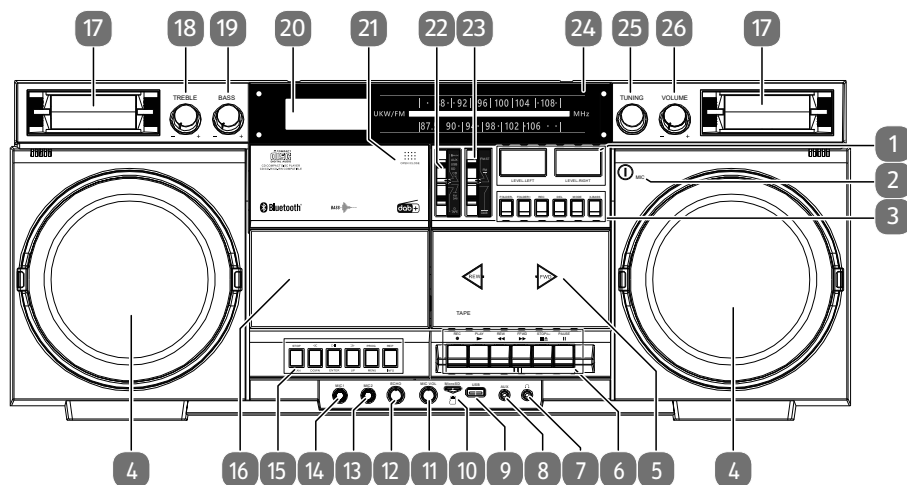
6.1. Voorkant



- 1) Linker/rechter volume-indicatie
- 2) Ingebouwde microfoon
- 3) **FOLDER-/FOLDER+** – Vorige/volgende map selecteren
REC – Opname starten (USB/MicroSD)
DEL – Opname wissen (USB/MicroSD)
MODE – Tussen USB-/bluetoothmodus wisselen
X-BASS – Basversterking aan/uit
- 4) Luidspreker
- 5) Cassettevak
- 6) Cassettebediening
REC ● – Opname starten
PLAY ▶ – Afspelen starten
REW ◀◀ – Snel terugspoelen
FFWD ▶▶ – Snel vooruitspoelen
STOP/EJ ▲ – Afspelen stoppen/cassette uitwerpen.
PAUSE || – Afspelen pauzeren/voortzetten
- 7) ☎ – Connector voor hoofdtelefoon
- 8) **AUX** – Aansluiting voor extern audioapparaat
- 9) **USB** – Aansluiting voor USB-opslagmedium
- 10) **MICROSD** – Aansluitbus voor MicroSD-opslagmedium
- 11) **MIC VOL** – Volumeknop voor microfoon
- 12) **ECHO** – Knop voor echo-effect van de microfoon
- 13) **MIC2** – Aansluitbus voor microfoon 2
- 14) **MIC1** – Aansluitbus voor microfoon 1

-
- 15) Bedieningstoets voor CD/USB/MicroSD en DAB-radio:
STOP– Afspelen stoppen; **SCAN** – DAB: zenders zoeken
◀ – Vorig nummer/snel terugspoelen; **DOWN** – DAB: vorige zender, in het menu omlaag navigeren
▶ **II** – Afspelen starten/pauzeren; **ENTER** – DAB: in het menu bevestigen
▶▶ – Volgend nummer, snel vooruitspoelen; **UP** – DAB: in het menu omhoog navigeren
PROG – Programmafunctie; **MENU** – DAB-menu openen/sluiten
REP – Afspeelmodus selecteren (CD); **INFO** – DAB: zenderinformatie weergeven
- 16) Cd-vak
- 17) Tweeter
- 18) **TREBLE** – Knop hoge tonen
- 19) **BASS** – Basknop
- 20) Display
- 21) Cd-vak openen
- 22) Modusschakelaar  **MUSIC/AUX/USB/SD; CD; FM/DAB**;  **TAPE** – Modus selecteren
- 23) **FM ST/FM; DAB** – FM stereo/mono; DAB
- 24) Radiofrequentieschaal
- 25) **TUNING** – Radiofrequentieknop
- 26) **VOLUME** – Volumeknop

6.2. Achterkant

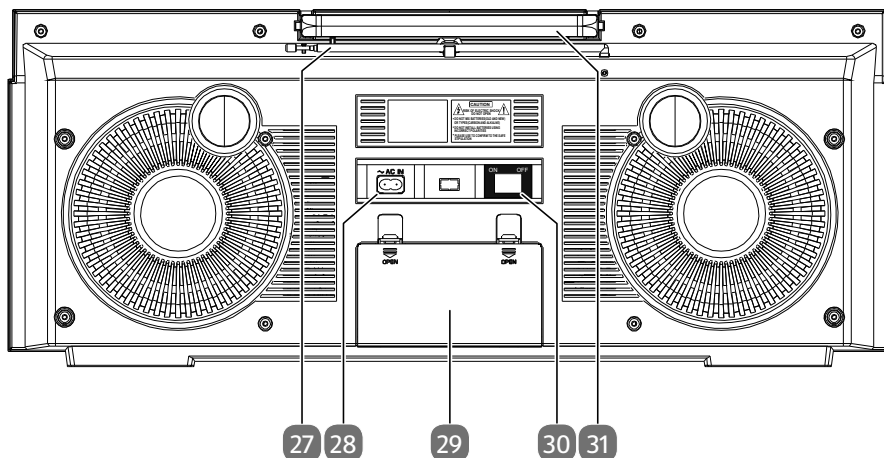

- 27) FM-telescoopantenne
- 28) ~ **AC IN** – Aansluiting voor netstekker
- 29) Batterijvak
- 30) **ON/OFF** – Netschakelaar
- 31) Draaggreep

7. Voorbereiding

7.1. Cd-vak voorbereiden

- ▶ Druk op het cd-vakdeksel rechtsboven op **OPEN/CLOSE**.

Het cd-vak gaat open.

- ▶ Vóór het eerste gebruik bevindt zich een stuk karton in het vak. Verwijder het karton.
- ▶ Sluit het cd-vak.

7.2. Werking op batterijen - batterijen in het hoofdapparaat plaatsen

- ▶ Het batterijvak bevindt zich aan de achterkant van het apparaat.
- ▶ Maak de twee vergrendelingen los en haal het deksel van het batterijvak af.
- ▶ Plaats acht batterijen van 1,5 V, type UM-1/D/R20 (niet meegeleverd) zodanig dat de minpool tegen de veren duwt. Zie ook de afbeelding in het batterijvak!
- ▶ Doe het deksel weer op het batterijvak. De sluitingen moeten goed vergrendeld zijn.

Als er geen netsnoer op de **AC**-aansluiting is aangesloten, werkt het apparaat nu op de batterijen.



WAARSCHUWING!

Explosiegevaar!

Explosiegevaar als de batterijen niet op de juiste manier worden vervangen.

- Vervang batterijen alleen door batterijen van hetzelfde of een gelijkwaardig type.

7.3. Netvoeding - netsnoer aansluiten

- ▶ Sluit de meegeleverde netvoedingskabel aan op de **AC IN**-aansluiting aan de achterzijde van het apparaat.
- ▶ Steek de stekker van het netsnoer in een goed toegankelijk stopcontact van 240 V ~ 50 Hz.

Ook als er batterijen zijn geplaatst, wordt het apparaat nu van stroom voorzien via het elektriciteitsnet.

7.4. Antenne richten

Voor de radio-ontvangst bevindt zich aan de bovenkant van het apparaat een telescoopantenne.

- ▶ Maak het uiteinde van de antenne voorzichtig los uit de vergrendeling rechts op het apparaat. Trek de antenne vervolgens helemaal uit en draai en/of zwenk hem voor een optimale ontvangst.

8. Hoofdtelefoon aansluiten

Aan de voorkant van het apparaat bevindt zich een 3,5 mm-aansluiting voor een hoofdtelefoon .

- ▶ Steek een hoofdtelefoon met een jackplug van 3,5 mm in de aansluiting voor de hoofdtelefoon.

Als er een hoofdtelefoon is aangesloten, worden de luidsprekers uitgeschakeld. Wel kunt u met de volumeregeling het volume van de hoofdtelefoon regelen.



WAARSCHUWING!

Gevaar voor gehoorschade!

Om een mogelijke beschadiging of zelfs verlies van het gehoor te voorkomen, moet u ervoor zorgen dat u niet te lang bij hoog volume naar het apparaat luistert.

- Stel het volume in op het laagste niveau voordat u begint met afspelen.
- Start met afspelen en verhoog het volume tot het niveau dat u prettig vindt.

9. Microfoon aansluiten

Het apparaat heeft twee jackaansluitingen van 6,3 mm voor microfoons. U kunt het geluid van de microfoons afzonderlijk via de luidsprekers weergeven of samen met de weergave van de media cd, radio, cassette en opslagmedia.

- ▶ Steek een microfoon met een jackplug van 6,3 mm in de microfoonaansluiting **MIC1** of **MIC2**.
- ▶ Met de knop **MIC VOL** regelt u het volume van de microfoons.
- ▶ Met de knop **ECHO** kunt u bovendien een echo-effect toevoegen.

Het geluid van de microfoons wordt niet bij opnames op cassette of USB-sticks/MicroSD-geheugenkaarten gebruikt.

10. Inschakelen/stand-by

- ▶ Als het apparaat met netstroom wordt gebruikt, zet dan de netschakelaar **ON/OFF** aan de achterkant van het apparaat eerst op **ON**.
- ▶ Om de gewenste modus te kiezen, zet u de modusschakelaar in een van de volgende posities:
 - **MUSIC** – Bluetoothmodus/MicroSD-/USB-modus
 - **AUX** – AUX-modus
 - **CD** – CD-modus
 - **TAPE** – Cassettemodus
 - **FM/DAB** – FM en DAB-radiomodus
 - **TAPE** – Stand-bymodus; cassettemodus
- ▶ Bij gebruik op netstroom zet u de netschakelaar **ON/OFF** aan de achterkant van het apparaat op **OFF** om het apparaat uit te schakelen.
- ▶ Als het apparaat met batterijen wordt gebruikt, zet dan de modusschakelaar op **TAPE** om het apparaat uit te schakelen.

11. Geluidsfuncties

11.1. Volume

- ▶ Het volume kunt u regelen met de knop **VOLUME-/+**.
Op het display wordt de waarde van het volume (bijv. **U8**) kort weergegeven.

11.2. Treble/Bass

- ▶ Regel de hoge tonen met de knop **TREBLE -/+**.
- ▶ Regel de lage tonen met de knop **BASS -/+**.

De middelste stand van de knoppen is telkens de neutrale stand. Op het display wordt de waarde van de hoge tonen (**TR-6...TR+6**) en bas (**BA-6...BA+6**) kort weergegeven.

11.3. X-Bass

- ▶ U kunt de bas extra versterken als u op de toets **X-BASS** drukt. Als de versterking actief is, wordt op het display kort **HBASS ON** weergegeven.
- ▶ Druk opnieuw op de toets **X-BASS** om de basversterking te deactiveren. **BASS** gaat uit op het display.

12. Radio

- ▶ Zet de modusschakelaar op **FM/DAB**.

12.1. FM stereo/mono en DAB selecteren

- ▶ Zet de schakelaar **FM ST/FM/DAB** in een van de volgende posities:
 - **FM ST** – FM-radiomodus, stereo
 - **FM** – FM-radiomodus, mono
 - **DAB** – DAB-radiomodus

12.2. FM-zenders instellen

- ▶ Draai de knop **TUNING** om de gewenste frequentie in te stellen. De frequentieschaal toont voor het FM-bereik de gekozen frequentie.

12.3. DAB-modus

12.3.1. Zenders zoeken

- ▶ Druk op de toets **SCAN** om zenders te zoeken.



Wanneer opnieuw naar zenders wordt gezocht, wordt de reeds opgeslagen zenderlijst overschreven.

12.3.2. DAB-zender afspelen vanuit de zenderlijst

- ▶ Selecteer de gewenste zender uit de zenderlijst door de toetsen **DOWN** of **UP** meerdere keren in te drukken.
- ▶ Druk op **ENTER** om de zender te beluisteren.

12.3.3. Lijst met DAB-voorkeurszenders bewerken

U kunt een lijst met voorkeurszenders maken met de door u gewenste volgorde.

- ▶ Stel een zender in zoals beschreven in het vorige hoofdstuk.
- ▶ Druk op de toets **MENU** om het menu te openen.
- ▶ Selecteer door het indrukken van de toetsen **DOWN** of **UP** de optie **PRESET STORE** en bevestig met **ENTER**.
- ▶ Selecteer door het indrukken van de toetsen **DOWN** of **UP** de gewenste geheugenplaats (**1...20**) en bevestig met **ENTER** om de zender op te slaan. Op het display verschijnt de melding **PRESET ... STORED**.

12.3.4. DAB-voorkeurszender kiezen

- ▶ Druk op de toets **MENU** om het menu te openen.
 - ▶ Selecteer door het indrukken van de toetsen **DOWN** of **UP** de optie **PRESET RECALL** en bevestig met **ENTER**.
 - ▶ Selecteer door het indrukken van de toetsen **DOWN** of **UP** de gewenste geheugenplaats (**1...20**) en bevestig met **ENTER** om de zender af te spelen.
- Op het display verschijnt de melding [**ZENDER**] **RECALL**.

12.3.5. Informatie weergeven/weergaven selecteren

Druk meerdere keren op de toets **INFO** om volgende informatie op het display af te lezen:

- Radiotekst
- Signaalfout
- Signaalsterkte
- Bitrate/DAB-variant
- Soort programma
- Tijd
- Multiplex
- Datum
- Block/frequentie

12.3.6. DAB-menu

Ga als volgt te werk om in het menu te navigeren en instellingen in te voeren:

- ▶ Druk op de toets **MENU** om het menu te openen.
- ▶ Selecteer door het indrukken van de toetsen **DOWN** of **UP** een bepaald menu of een bepaalde optie.
- ▶ Door het indrukken van de toetsen **DOWN** of **UP** opent u een bepaald menu of bevestigt u een uitgevoerde instelling.
- ▶ Door op de toets **MENU** te drukken sluit u het menu.

Overzicht van het menu

De momenteel gekozen instelling is rechtsboven op het display gemarkeerd met een *.

Menu	Omschrijving
FULL SCAN	
	Automatisch naar zenders zoeken (zie ook "12.3.1. Zenders zoeken" op blz. 193)
PRESET RECALL	
	Selecteer een van maximaal 20 opgeslagen zenders (zie ook "12.3.2. DAB-zender afspelen vanuit de zenderlijst" op blz. 193).
PRESET STORE	
	Selecteer een geheugenplaats voor een gewenste zender (zie ook "12.3.3. Lijst met DAB-voorkeurszenders bewerken" op blz. 193)
MANUAL TUNE	
	Stel een zender handmatig volgens frequentie in.
DRC (dynamische geluidsinstelling)	
OFF	Dynamic Range Control (DRC): compressie selecteren: standaardinstelling: uit
LOW	
HIGH	
PRUNE	
	Niet meer beschikbare zenders worden uit de zenderlijst gewist / niet gewist
SYSTEM	
LANGUAGE	Selectie van de menutaal in English, Deutsch, Italiano of Français
FACTORY RESET	De fabrieksinstellingen herstellen Alle opgeslagen instellingen en zenders worden verwijderd.
SOFTWARE UPGRADE	Upgrade van de firmware van het apparaat
SW VERSION	Softwareversie weergeven

13. Aanwijzingen over de te gebruiken media

Neem de volgende punten in acht:

- Vanwege het grote aantal verschillende bestandssystemen en bestandsformaten kan niet worden gegarandeerd dat de aangesloten opslagmedia goed werken.
- Afhankelijk van de grootte van de gegevensdrager kan het even duren voordat het systeem wordt herkend.
- Ondersteund worden de bestandssystemen FAT16 en FAT32 en het bestandsformaat MP3.
- Afhankelijk van het geplaatste medium worden verschillende functies niet ondersteund. Zo kunnen er bij een audio-cd geen mappen en geen titelinformatie worden geselecteerd.
- Externe harde schijven worden niet ondersteund.

14. Cd's/USB-sticks/MicroSD-geheugenkaarten afspelen

U hebt de mogelijkheid om cd's, maar ook USB-sticks en MicroSD-geheugenkaarten af te spelen.

Cd's afspelen:

- ▶ Zet de modusschakelaar op **CD**.

Cd's/USB-sticks/MicroSD-geheugenkaarten afspelen:

- ▶ Zet de modusschakelaar op **MUSIC/AUX/USB/SD**.

14.1. Cd plaatsen

Zorg ervoor dat vóór het apparaat ca. 10 cm plaats is zodat de afdekking van het cd-vak bij het openen niet gehinderd wordt.

- ▶ Druk op het deksel van het cd-vak op **OPEN/CLOSE** om het te openen.
- ▶ Het deksel van het cd-vak gaat naar voren toe open. Op het display verschijnt **OP**.
- ▶ Plaats een cd met de bedrukte kant naar voren op de as in het midden van het cd-vak.
- ▶ Druk de cd voorzichtig aan, zodat hij op de as vastklikt.
- ▶ Sluit het cd-vak door voorzichtig op het deksel van het cd-vak te duwen. De cd begint te draaien en op het display verschijnt ----.

Als er geen disk of een onleesbare disk is geplaatst, verschijnt er **NO** op het display.



Wacht tot de cd niet meer draait voordat u het cd-vak opent. Druk eerst op **STOP**.

14.2. USB-stick plaatsen

- ▶ Steek de USB-stick in de aansluiting **USB**.
 - ▶ Selecteer de modus **USB** door op de toets **MODE** op het display te drukken.
 - ▶ De titels worden ingelezen en de eerste titel wordt meteen afgespeeld.
- USB-apparaten kunnen niet via de USB-aansluiting worden opgeladen.



14.3. MicroSD-geheugenkaarten plaatsen

- ▶ Steek de MicroSD-geheugenkaart in de aansluiting **MICRO SD**.
- ▶ Selecteer de modus **CARD** door op de toets **MODE** op het display te drukken.
- ▶ De titels worden ingelezen en de eerste titel wordt meteen afgespeeld.

14.4. Afspelen starten/onderbreken/beëindigen

- ▶ Met de toets ▶ **II** start u het afspelen van titels. Druk opnieuw op de toets om het afspelen te onderbreken. Druk nog een keer op de toets om weer door te gaan met afspelen.
- ▶ Met de toets **STOP** beëindigt u het afspelen volledig.

14.5. Titel selecteren, snel terug/vooruit

- ▶ Druk op de toets ◀ om naar de vorige titel te gaan. Met de toets ▶ springt u direct naar het volgende nummer.
- ▶ Houd de toets ◀ ingedrukt om binnen een nummer snel terug te spoelen; met ▶ kunt u snel vooruitspoelen.

14.6. Map selecteren

Voor een beter overzicht kunnen afgespeelde mp3-bestanden in verschillende mappen opgeslagen zijn.

- ▶ Stop het afspelen met **STOP**.
- ▶ Druk op de toets **FOLDER-** of **FOLDER+** om bij een mp3-gegevensdrager naar een andere map te gaan. Op het display wordt het nummer van de gekozen map weergegeven (bijv. **F01**).
- ▶ Selecteer met de toets ◀ of ▶ het gewenste nummer.
- ▶ Start het afspelen binnen de gekozen map met ▶ **II** .

14.7. Afspeellijst programmeren

Met behulp van de programmeerfunctie kunt u bepaalde titels selecteren om af te spelen en zo uw eigen muziekprogramma samenstellen. De volgorde waarin de titels worden afgespeeld, kunt u hierbij zelf bepalen. Ga als volgt te werk:

- ▶ Stop het afspelen met **STOP**.
- ▶ Druk op de toets **PROG**. Op het display wordt de aanduiding **PROG** en de geheugenplaats **P01** weergegeven.
- ▶ Selecteer nu met **◀** of **▶** een nummer.
- ▶ Druk op de toets **PROG** en sla op dezelfde manier nog meer titels op.
- ▶ U kunt een geprogrammeerde afspeellijst starten met **▶ II**.
- ▶ De geprogrammeerde weergavelijst wordt door tweemaal drukken op **■** gewist. Bij opening van het deksel van het cd-vak wordt de programmering eveneens gewist.

14.8. Herhalingsfuncties

- ▶ Druk in de afspeelmodus een of meerdere keren op de toets **REP** om naar de herhaalmodi te gaan. Er worden verschillende modi ondersteund:
 - één nummer herhalen (**REP** knippert op het display),
 - de nummers van alle mappen herhalen (**REP** verschijnt constant op het display).

15. Cassettes gebruiken

- ▶ Zet de modusschakelaar op **TAPE**.

15.1. Cassette plaatsen/uitwerpen

- ▶ Druk op de toets **STOP/EJ ■ ▲**, om het cassettevak te openen.
- ▶ Plaats een cassette met de bandzijde naar onderen in de geleiderails van het vak. De af te spelen zijde wijst naar voren.
- ▶ Sluit het vak.
- ▶ Druk opnieuw op de toets **STOP/EJ ■ ▲** om de cassette uit te werpen. Als er op dat moment wordt afgespeeld, stop dan eerst het afspelen.

15.2. Cassette afspelen, stoppen, onderbreken

- ▶ Druk op de toets **PLAY ▶** om de cassette af te spelen.
- ▶ U stopt het afspelen met de toets **STOP/EJ ■ ▲**.
- ▶ U kunt het afspelen onderbreken met de toets **PAUSE II**. Druk de toets opnieuw in om door te gaan met afspelen.

Als het einde van de band is bereikt, wordt het afspelen automatisch beëindigd.

15.3. Snel vooruit- en terugspoelen

- ▶ Druk op de toetsen **REW ◀** of **FFWD ▶** om de band snel terug of vooruit te

spoelen.

- ▶ Druk op **STOP/EJ** ■ ▲ om het snel spoelen te beëindigen. Druk de toets ook in als het einde of het begin van de band is bereikt.
Schakel niet meteen over van snel spoelen naar afspelen. Stop het snel vooruitspoelen om de band te sparen.

15.4. Op cassette opnemen

- ▶ Druk op de toets **REC** ● om de opname op een cassette te starten.
- ▶ Druk op **PAUSE** om de opname tijdelijk te onderbreken.
- ▶ Druk op de toets **STOP/EJ** ■ ▲ als u de opname volledig wilt beëindigen.

16. Op USB-stick/MicroSD-geheugenkaart opnemen

U kunt van alle bronnen (cd, cassette, radio) op een USB-stick of een MicroSD-kaart opnemen.

16.1. Opname van een cd

Informatie over het gebruik van een cd en de weergavefuncties kunt u vanaf hoofdstuk "14. Cd's/USB-sticks/MicroSD-geheugenkaarten afspelen" op blz. 196 nalezen.

- ▶ Zet de modusschakelaar op **CD**.
- ▶ Plaats een cd.
- ▶ Steek een USB-stick in de aansluiting **USB** of plaats een MicroSD-kaart in de sleuf **MICRO SD**.
- ▶ Selecteert evt. het gewenste nummer op de cd.
- ▶ Start de opname op de USB-stick of de MicroSD-kaart door de toets **REC** ingedrukt te houden tot op het display **REC** verschijnt.
- ▶ Start onmiddellijk met het afspelen van de cd.
- ▶ Druk op de toets **DEL** om de opname te beëindigen. In de display gaat **REC** uit.

16.2. Opname van een cassette

Informatie over de bediening van een cassette en de weergavefuncties vindt u vanaf "15. Cassettes gebruiken" op blz. 198.

- ▶ Zet de modusschakelaar op **TAPE**.
- ▶ Plaats een cassette.
- ▶ Steek een USB-stick in de aansluiting **USB** of plaats een MicroSD-kaart in de sleuf **MICRO SD**.
- ▶ Selecteer evt. de gewenste plaats op de cassette die moet worden opgenomen.
- ▶ Start de opname op de USB-stick of de MicroSD-kaart door de toets **REC** ingedrukt te houden tot op het display **REC** verschijnt.
- ▶ Start onmiddellijk met het afspelen van de cassette:
- ▶ Druk op de toets **DEL** om de opname te beëindigen. In de display gaat **REC** uit.

16.3. Opname van de radio

Informatie over het bedienen van de radio vindt u vanaf hoofdstuk "12. Radio" op blz. 193.

- ▶ Zet de modusschakelaar op **FM/DAB**.
- ▶ Selecteer de gewenste radiozender.
- ▶ Steek een USB-stick in de aansluiting **USB** of plaats een MicroSD-kaart in de sleuf **MICRO SD**.
- ▶ Start de opname op de USB-stick of de MicroSD-kaart door de toets **REC** ingedrukt te houden tot op het display **REC** verschijnt.
- ▶ Druk op de toets **DEL** om de opname te beëindigen. In de display gaat **REC** uit.

17. Bluetoothmodus

Via bluetooth kunt u nummers van externe apparaten (zoals mp3-spelers of mobiele telefoons met bluetooth) op deze boombox afspelen.

17.3.1. Bluetoothapparaten voor het eerst koppelen

- ▶ Zet de modusschakelaar op  **MUSIC**.
- ▶ Activeer ook op het externe apparaat de bluetoothfunctie.
- ▶ Op het display knippert **PAIR**. De boombox bevindt zich in de koppelingsmodus.
- ▶ Voer de koppelingsprocedure op het externe apparaat uit. Zie hiervoor de handleiding van het externe apparaat. De naam van het audiosysteem is "MD 44538".
- ▶ Op het display wordt **PAIR** permanent weergegeven. De koppeling is voltooid en het externe apparaat kan op de boombox worden gebruikt.

17.3.2. Verbinding verbreken

- ▶ Als u de bluetoothverbinding wilt verbreken, schakel dan bluetooth op het externe apparaat uit of zet de modusschakelaar op een andere stand om naar een andere modus te gaan.

Bekende externe apparaten die al een keer zijn gekoppeld, worden direct verbonden. Opnieuw koppelen is niet nodig. Om opnieuw verbinding te maken, dient u de bluetoothmodus op beide apparaten te activeren.

17.3.3. Bediening

Het afspelen van nummers, het regelen van het volume en het activeren van speciale functies is mogelijk op zowel uw externe apparaat als op de boombox. Welke functies beschikbaar zijn, hangt af van het externe apparaat en van de gebruikte software. In principe zijn de volgende toetsen op het apparaat bedoeld voor bediening via bluetooth:

Knop VOLUME -/+	Volume verlagen/verhogen Zorg ervoor dat het volume aan het externe apparaat luid genoeg is ingesteld om voor een voldoende sterk ingangssignaal te garanderen.
▶	afspelen starten/onderbreken
◀ of ▶	vorig/volgend nummer ingedrukt houden: snel vooruit-/terugspoelen in het nummer

18. Extern afspeelapparaat aansluiten

Op de **AUX**-aansluiting kunt u een extern afspeelapparaat aansluiten, zoals een cd- of mp3-speler.

- ▶ Schakel de Retro 80s Boombox in de stand-bymodus.
- ▶ Schakel het externe apparaat uit.
- ▶ Steek het ene uiteinde van een jackkabel van 3,5 mm (niet meegeleverd) in de **AUX**-aansluiting aan de voorkant van de Retro 80s Boombox.
- ▶ Verbind het andere uiteinde van de kabel met de uitgang voor de hoofdtelefoon of de 'Audio-Out'-aansluiting van uw externe afspeelapparaat.
- ▶ Schakel het externe apparaat in.
- ▶ Zet de modusschakelaar op **AUX**.

Het audiosignaal van uw externe apparaat kan nu worden afgespeeld.

19. Reiniging

Haal voordat u het apparaat gaat reinigen, altijd eerst de netstekker uit het stopcontact.

Gebruik voor het reinigen alleen een droge, zachte doek. Gebruik geen chemische oplos- en reinigingsmiddelen, omdat deze het oppervlak en/of de opschriften van het apparaat kunnen beschadigen.



De lens van de lasereenheid mag niet worden aangeraakt of gereinigd.

20. Opslag bij niet-gebruik

Als u het apparaat gedurende langere tijd niet gebruikt, berg het dan op.

Doe dit op een droge, koele plek en zorg ervoor dat het apparaat is beschermd tegen stof en extreme temperatuurschommelingen.

Haal de netstekker uit het stopcontact en verwijder de batterijen uit het apparaat.

21. Als zich storingen voordoen

Probleem	Mogelijke oorzaak	Oplossing
Het lukt niet om het apparaat in te schakelen.	Mogelijk zijn de batterijen leeg. Het netsnoer is niet goed aangesloten.	<ul style="list-style-type: none">▶ Als u het apparaat gebruikt op batterijen, controleer dan of deze goed zijn geplaatst en of ze niet leeg zijn.▶ Controleer of het netsnoer goed is aangesloten.
Het apparaat wordt tijdens gebruik uitgeschakeld.	Mogelijk zijn de batterijen leeg.	<ul style="list-style-type: none">▶ Gebruik het apparaat met het netsnoer of vervang de batterijen.
Geen of slechte radio-ontvangst	De zendersignalen zijn te zwak.	<ul style="list-style-type: none">▶ Stel de frequentie van de zenders af.▶ Verplaats de radio zo nodig of wijzig de stand van de antenne om de ontvangst te verbeteren.

Probleem	Mogelijke oorzaak	Oplossing
Cd wordt niet afgespeeld.	Er heeft zich condens gevormd.	▶ Trek de stekker uit het stopcontact en wacht totdat het apparaat en de cd zijn aangepast aan de omgevingsomstandigheden.
	Cd-indeling onjuist	▶ Het apparaat ondersteunt uitsluitend de cd-indelingen die staan vermeld bij de technische gegevens.
	De cd is vuil of is niet op de juiste manier in het apparaat geplaatst.	▶ Reinig de cd en leg deze met het label naar boven in de cd-lade.
Geen geluid	Het volume is op een te lage stand ingesteld.	▶ Stel het volume hoger in.
	Bij aangesloten apparaat via AUX IN of bluetooth: het volume van het externe apparaat is te laag.	▶ Verhoog het volume van het externe apparaat.

22. Afvalverwerking



VERPAKKING

Het apparaat zit ter bescherming tegen transportschade in een verpakking. Verpakkingen zijn gemaakt van materialen die milieuvriendelijk kunnen worden afgevoerd en vakkundig kunnen worden gerecycled.



APPARAAT

Afgedankte apparaten mogen niet bij het normale huisvuil worden gedaan.

Volgens richtlijn 2012/19/EU moet het product aan het einde van de levensduur volgens de voorschriften worden afgevoerd.

Hierbij worden voor hergebruik geschikte stoffen in het product gerecycled, zodat belasting van het milieu wordt voorkomen.

Lever het afgedankte apparaat in bij een inzamelpunt voor oude elektrische apparaten of bij een afvalsorteercentrum. Haal van tevoren de batterijen uit het product en geef deze apart af bij een inzamelpunt voor oude batterijen.

Neem voor meer informatie contact op met uw plaatselijke afvalverwerkingsbedrijf of uw gemeente.



BATTERIJEN

Lege batterijen horen niet bij het huishoudelijk afval. Batterijen moeten volgens de lokale voorschriften worden afgevoerd. Hiervoor zijn er bij winkels die batterijen verkopen en bij lokale inzamelpunten bakken aanwezig waarin deze kunnen worden gedeponerd. Neem voor meer informatie contact op met uw lokale afvalverwerkingsbedrijf of uw gemeente.

Bij de verkoop van batterijen en bij de levering van apparaten die batterijen bevatten, zijn wij verplicht om u te wijzen op het volgende:

Als consument bent u wettelijk verplicht om lege batterijen in te leveren. U kunt oude batterijen die wij als nieuwe batterijen in ons assortiment hebben of hadden, gratis retourneren aan ons verzendmagazijn (verzendadres).

23. Technische gegevens

Apparaat	
Uitgangsvermogen	2 x 10 watt RMS
Veiligheidsklasse	Veiligheidsklasse II
Laservermogen	Laserproduct klasse 1
Ondersteunde formaten	cd-r, cd-rw, audio-cd, mp3-cd
Aantal geheugenplaatsen voor geprogrammeerd afspelen in de cd-modus	20 titels (cd), 99 (mp3)
Maximaal geheugen USB	32 GB

Voedingsspanning	
Spanning/frequentie	100–240 V~ 50/60 Hz
Gebruik	ca. 45 watt
Batterijvoeding	8 x 1,5V (UM-1/D/R20)
USB-aansluiting	5 V  max 0.15A

Radio	
Radiofrequentiebereik FM	88 - 108 MHz
Radiofrequentiebereik DAB	169 - 240 MHz
Geheugenplaatsen voor zenders	max. 20 geheugenplaatsen

Bluetooth	
Frequentie	2402 - 2480 MHz
Maximaal zendvermogen	< 0,02 dBm
Versie	5,3
Profielen	A2DP 1.0; AVRCP 1.2; Class II
Bereik	tot 10 meter (zonder obstakels)

Aansluitingen	
FM-antenne	Vast geïnstalleerde telescoopantenne
Aux-In	3,5 mm jackplug
Hoofdtelefoon	3,5 mm jackplug
Uitgangsspanning hoofdtelefoon	< 75 mV
USB-ingang	Versie 2.0

Omgevingswaarden	
Temperaturen	Tijdens gebruik: +5 °C – +35 °C Bij niet-gebruik: -20 °C – +60 °C
Vochtigheid (niet condenserend)	Tijdens gebruik: < 80% Bij niet-gebruik: < 90%

Afmetingen/gewicht	
Afmetingen (b x h x d)	ca. 666 x 271 x 171 mm
Gewicht	ca. 6,1 kg (met netsnoer)



24. Service-informatie

Wanneer uw apparaat niet zoals gewenst of verwacht functioneert, neem dan contact op met onze klantenservice. U heeft verschillende mogelijkheden, om met ons contact op te nemen:

- In onze Service-Community vindt u andere gebruikers en onze medewerkers en daar kunt u uw ervaringen uitwisselen en uw kennis delen.
U vindt onze Service-Community onder community.medion.com.
- U kunt natuurlijk ook ons contactformulier gebruiken onder www.medion.com/contact.
- En bovendien staat ons serviceteam ook via de klantenservice of per post ter beschikking.

Nederland	
Openingstijden klantenservice	Klantenservice
Ma - vr: 08.30 - 17.00 uur	☎ 0900 - 2352534
Buiten deze tijden kunt u op het genoemde nummer te allen tijde gebruik maken van onze voicemaildienst met terugbeloptie.	
België & Luxemburg	
Openingstijden klantenservice	Klantenservice (België)
Ma - vr: 09:00 - 19:00	☎ 02 - 200 61 98
	Klantenservice (Luxemburg)
	☎ 34 - 20 808 664

Serviceadres

MEDION B.V.
John F.Kennedylaan 16a
5981 XC Panningen
Nederland



Deze en vele andere gebruiksaanwijzingen staan ter beschikking om te downloaden via het serviceportaal www.medionservice.com.

Om redenen van duurzaamheid hebben wij geen gedrukte garantievoorwaarden. U vindt onze garantievoorwaarden ook in ons serviceportaal.

Ook kunt u de QR-code hiernaast scannen en de gebruiksaanwijzing via het serviceportaal downloaden op uw mobiele eindapparaat.

25. Colofon

Copyright © 2023

Stand: 20.06.2023

Alle rechten voorbehouden.

Deze gebruiksaanwijzing is auteursrechtelijk beschermd.

Verveelvoudiging in mechanische, elektronische of welke andere vorm dan ook zonder schriftelijke toestemming van de fabrikant is verboden.

Het copyright berust bij de firma:

MEDION AG
Am Zehnthof 77
45307 Essen
Duitsland

Houd er rekening mee dat het bovenstaande adres geen retouradres is. Neem eerst contact op met onze klantenservice.

26. Privacyverklaring

Geachte klant,

Hierbij delen wij u mee dat wij, MEDION AG, Am Zehnthof 77, 45307 Essen, Duitsland, als verwerkingsverantwoordelijke uw persoonsgegevens verwerken.

In aangelegenheden met betrekking tot de privacy worden wij ondersteund door de functionaris voor gegevensbescherming van ons bedrijf, die te bereiken is via MEDION AG, Datenschutz, Am Zehnthof 77, 45307 Essen, Duitsland; datenschutz@medion.com. Wij verwerken uw gegevens ten behoeve van de garantieafwikkeling en de daarmee samenhangende processen (bijvoorbeeld reparaties) en baseren ons bij de verwerking van uw gegevens op de koopovereenkomst die u met ons hebt gesloten.

Wij verstrekken uw gegevens voor de garantieafwikkeling en daarmee samenhangende processen (bijvoorbeeld reparaties) aan de dienstverleners die reparaties in opdracht van ons uitvoeren. Wij slaan uw persoonsgegevens doorgaans op voor de duur van drie jaar om aan uw wettelijke garantieaanspraken te kunnen voldoen.

U hebt tegenover ons het recht op informatie over de betreffende persoonsgegevens en op rectificatie, verwijdering, beperking van de verwerking, bezwaar tegen de verwerking en op gegevensoverdraagbaarheid.

Ten aanzien van het recht op informatie en verwijdering gelden evenwel beperkingen volgens § 34 en § 35 van de Duitse wet bescherming persoonsgegevens (BDSG) (art. 23 AVG). Bovendien hebt u het recht om een klacht in te dienen bij een toezichthoudende autoriteit (art. 77 AVG juncto § 19 BDSG). Voor MEDION AG is dat de functionaris voor gegevensbescherming en informatievrijheid van de deelstaat Noordrijn-Westfalen (Landesbeauftragte für Datenschutz und Informationsfreiheit Nordrhein-Westfalen), postbus 200444, 40212 Düsseldorf, Duitsland, www.lidi.nrw.de.

De verwerking van uw gegevens is noodzakelijk voor de garantieafwikkeling. Zonder de vereiste gegevens is garantieafwikkeling niet mogelijk.



REC
**LE TRI
+ FACILE**



**BAC
US
TRI**