

PI 200

Gebrauchsanleitung/ Instruction Manual Caravanvorzelt/ Caravan Awning

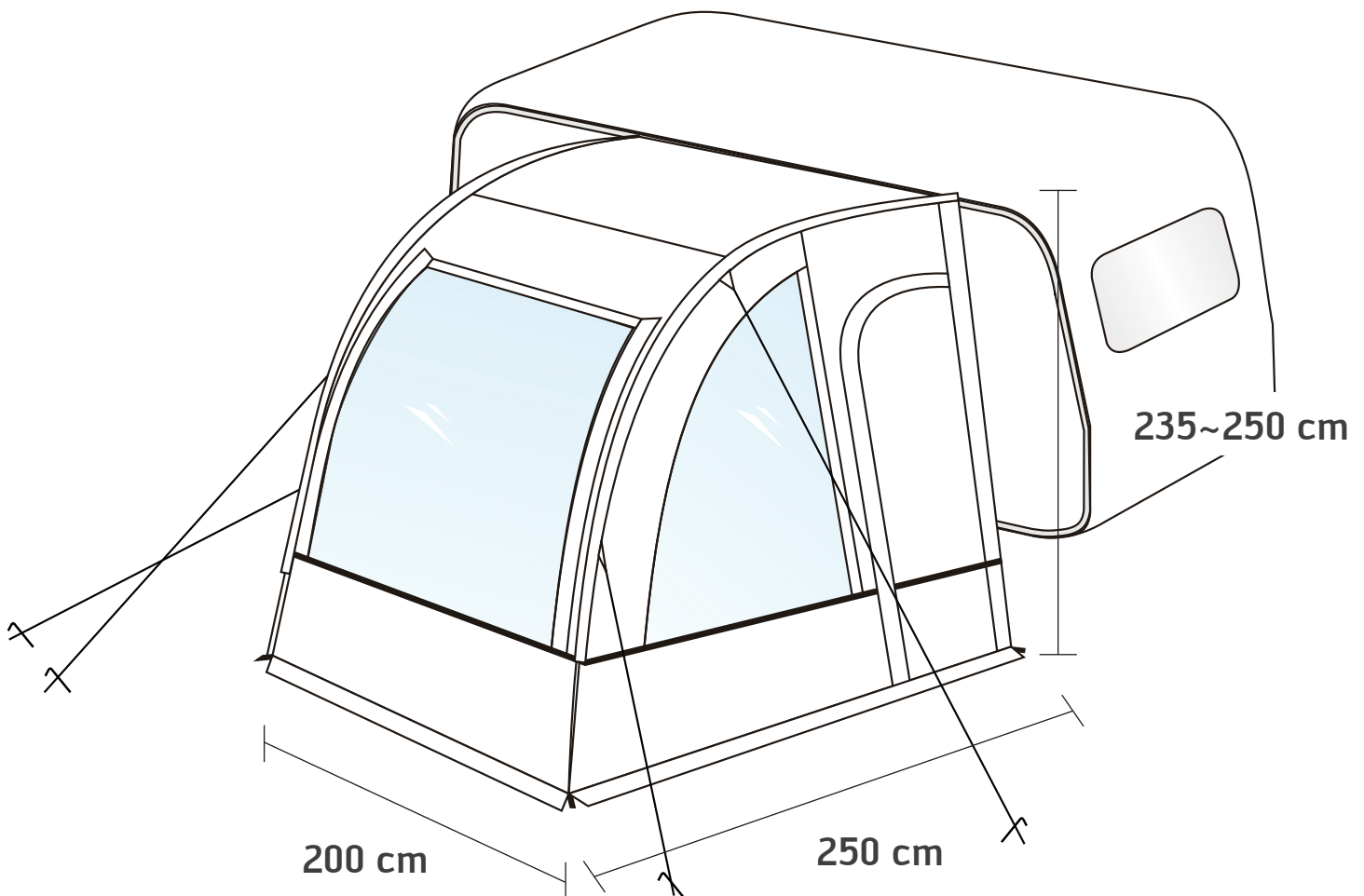

Caravan Vorzelt

H = 235-250 cm



Aufbauzeit
15~20min



UV-beständig



wasserabweisend

PI 200

Willkommen/ Welcome

Vielen Dank, dass Sie sich für ein Vorzelt von Portal Outdoor® entschieden haben. Bitte lesen Sie diese Gebrauchsanweisung sorgfältig durch und beachten Sie unsere Pflege- und Sicherheitshinweise.

Thank you for purchasing this Portal Outdoor® awning. Please read these instructions for use fully and carefully before using your awning. Please observe the care and safety instructions.

Zusammenfassung/ Summary

Allgemeine Empfehlungen und Verwendung/ General recommendations and usage	4
Stückliste/ Parts list	6
Aufbau/ Installation	
Vorbereiten/ Preparation	7
Zelt einziehen/ Insert Awning	8
Aufbau/ Pitching	10
Verpacken/ Packaging	12
Verhalten im Brandfall/ Behaviour in case of fire	14
Wartung & Reparatur/ Maintenance & Repair	16
Pflegeanleitung/ Care instructions	18
Garantiekarte/ Warranty card	20

Allgemeine Empfehlungen und Verwendung/ General recommendations and usage

- Wir empfehlen die Verwendung einer zusätzlichen Bodenplane oder einer zusätzlichen Abdeckung, um Schäden an Ihrem Vorzelt zu vermeiden, welche während der Montage an Ihrem Wohnwagen, Wohnmobil oder Fahrzeug entstehen können.
- Bitte machen Sie sich mit dem Vorzelt vertraut, bevor Sie Ihre erste Reise antreten. Wir empfehlen einen Probeaufbau.
- Legen Sie das Vorzelt auf einer sauberen und ebenen Fläche aus. Entfernen Sie Steine und Äste, um mögliche Schäden zu vermeiden. Achten Sie auf aufkommenden Wind um Schäden zu vermeiden. Versuchen Sie, Ihr Vorzelt in einem windgeschützten Bereich aufzubauen.
- Vermeiden Sie es, Ihr Vorzelt unter Bäumen aufzustellen, da Baumharz und andere Fremdkörper Ihr Vorzelt dauerhaft beschädigen oder verschmutzen können.
- Bei allen beschichteten und nicht atmungsaktiven Materialien kommt es immer zu Kondensation. Auf der kältesten Oberfläche des Vorzeltes bildet sich Kondenswasser, welches auf der Innenseite des Vorzeltes sichtbar sein kann. Kondensation, ist kein Herstellungsfehler oder Reklamationsgrund.
- Kondenswasser kann durch gute Belüftung reduziert werden.
- Das Vorzelt ist nur für den privaten Gebrauch und nicht für eine gewerbliche Nutzung entwickelt. Ebenfalls ist das Zelt nicht für den Dauereinsatz hergestellt.
- Bitte vermeiden Sie jegliche Schneelast. Vorzelte sind nicht für die Schneelast ausgelegt.
- Bei starken Winden und Stürmen muss das Vorzelt abgebaut werden, um Schäden am Produkt zu vermeiden.
- We recommend the use of an additional groundsheet or covering to avoid any damage to your awning whilst fitting it to your caravan, motor home or vehicle.
- Please familiarize yourself with the awning before you go on your first trip. We recommend a test set-up before your trip.
- Install your awning on a clean and even surface. Remove stones and branches to avoid possible damage to your awning and make a note about the direction and strength of the wind and always try to build your awning up in a wind-protected area.
- Avoid setting up your awning under trees as tree sap and other debris can permanently mark or damage your awning.
- On all coated, non-breathable materials you will always get some condensation. This is when condensed water forms on the coldest surface of the awning which can sometimes be inside the awning. Condensation is often mistaken for leaking and is not a reason for complaint or a fault of the awning.
- This can be lessened by ensuring the awning has adequate ventilation to allow increased air flow and thus, reduce the condensation.
- This awning is not built for permanent pitching or commercial use.
- Please avoid any snow load. Air awnings are not built for winter camping.
- In the case of strong winds and storms, the awning must be taken down in order to avoid storm damage.

PI 200

PI 200



H = 235-250 cm

Wohnwagen/ Caravan

PI 200 Art.-Nr. 10400102000000

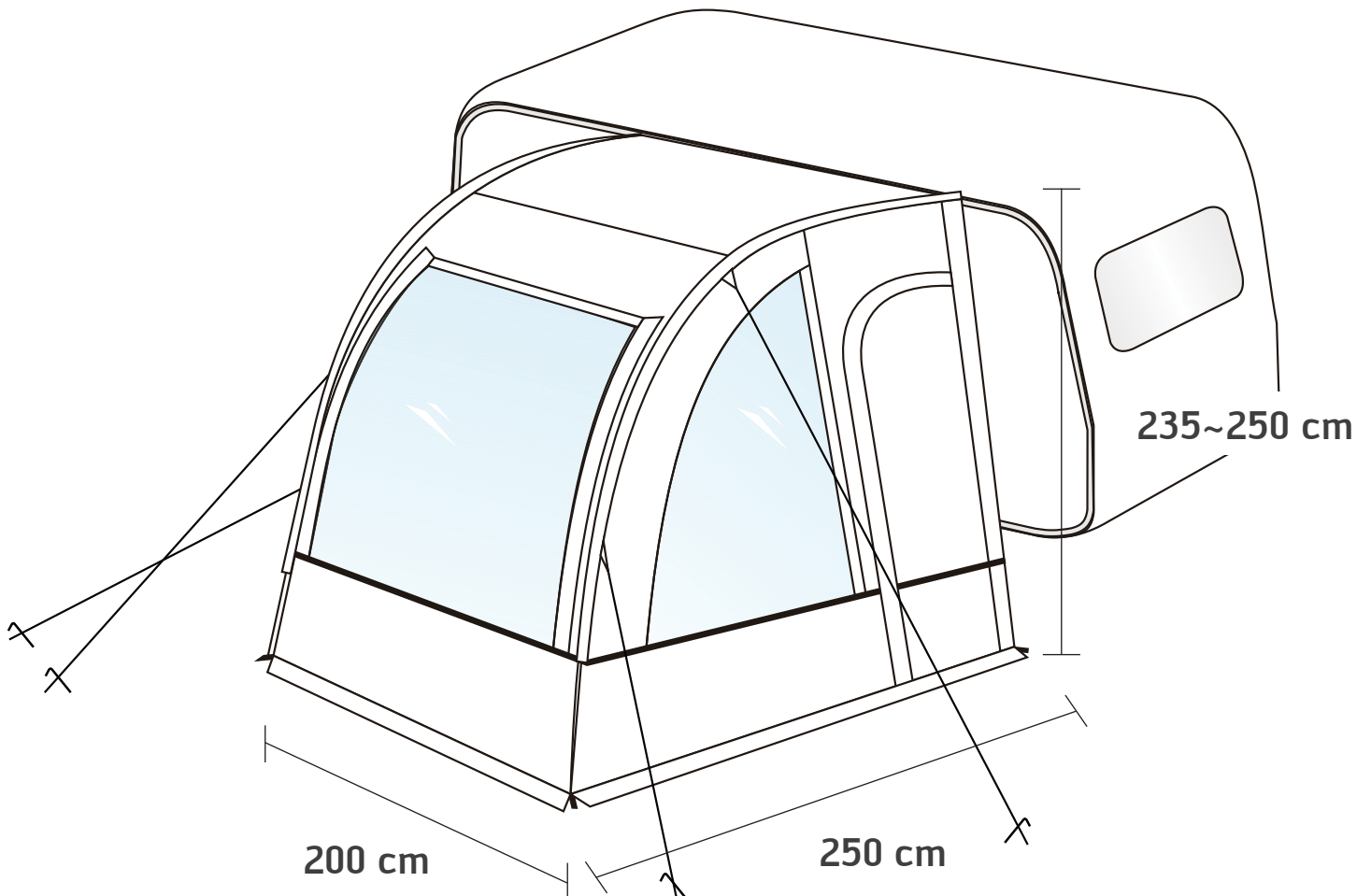

PI 200

Stückliste/ Parts list

1 x Tragetasche/
Carry bag



1 x Vorzelt/
Awning



2 x Fiberglasstangen/
Fibreglass pole



6 x Sturmleinen/
guyropes



22 x Stahlerdnägel/
Steel Pegs



Windschürze und Radblende/
Draft Skirt and Wheel Cover

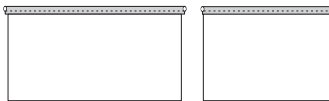

1 x

1 x

1 x Dachstange/
Roof pole



Bevor Sie das Vorzelt benutzen, prüfen Sie bitte sorgfältig den Lieferumfang. Sollten Artikel beschädigt oder nicht vorhanden sein, wenden Sie sich bitte an die Mail-Adresse service@westfieldoutdoors.eu. Unser Serviceteam wird dann mit Ihnen weiteres besprechen. Sollten Sie eine Beschädigung an Ihrem Portal Produkt haben, verwenden Sie bitte das Schadensformular. Dieses hilft uns, Ihnen eine schnelle Lösung anzubieten.

Before using the awning, please check the scope of delivery carefully. If any items are damaged or missing, please contact us at service@westfieldoutdoors.eu. Our service team will then discuss further. Our service team will then discuss further details with you. Should you have any damage to your Portal product, please use the damage form. This will help us to offer you a quick solution.

Optional/ Optional

1 x Andruckstangen Set
Rear Poles Kit



*Im Campingfachhandel erhältlich!
*Available in specialist camping shops!

Vorbereitung/ Preparation

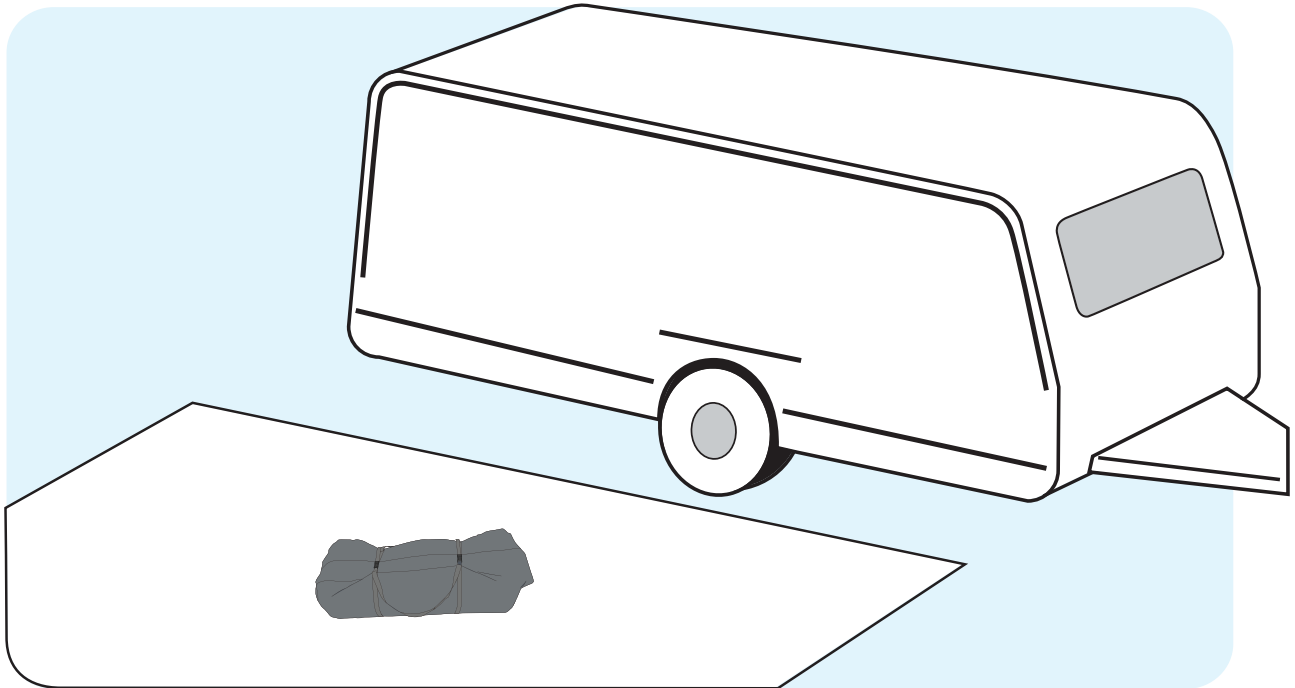

Zum Schutz des Zeltes empfehlen wir Ihnen eine Schutzplane oder einen Zeltteppich, um Schäden am Vorzelt zu verhindern.

Always use a groundsheet or a tent carpet as a base. To avoid damage and avoiding contamination during assembling.

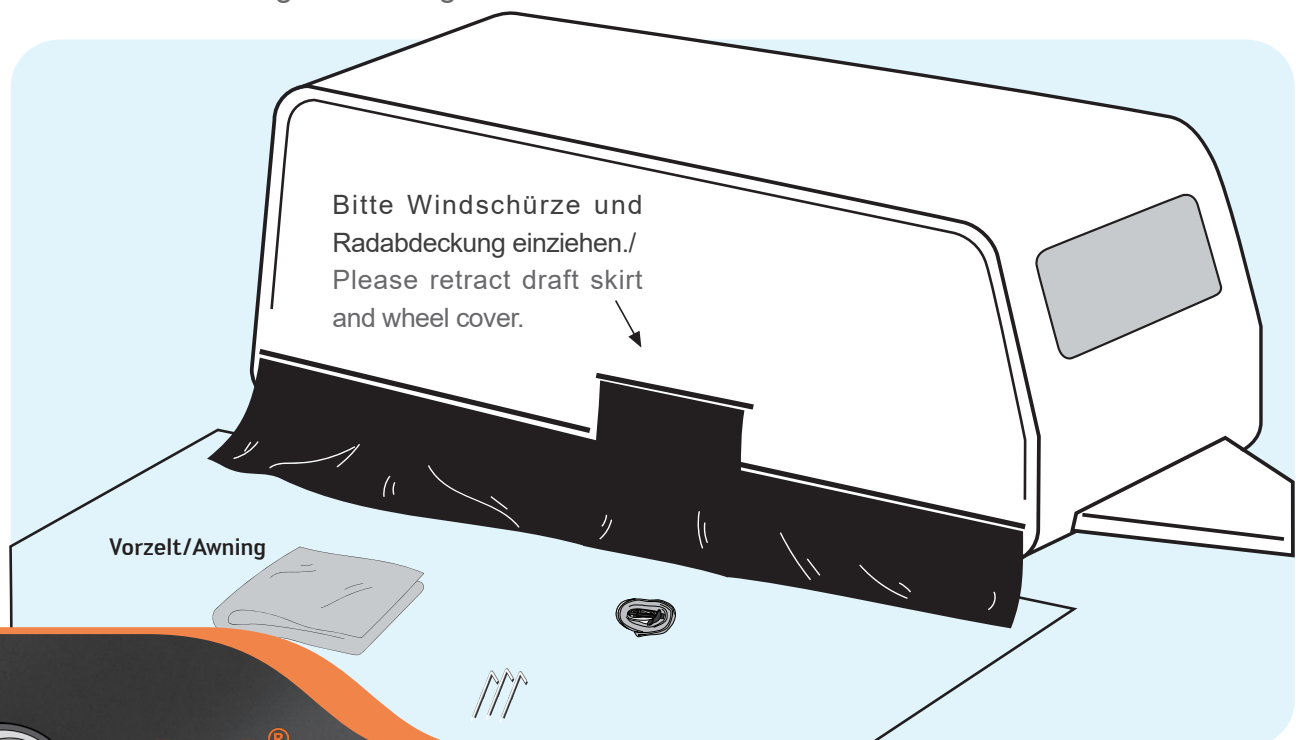

Zelt einziehen/ Insert Awning

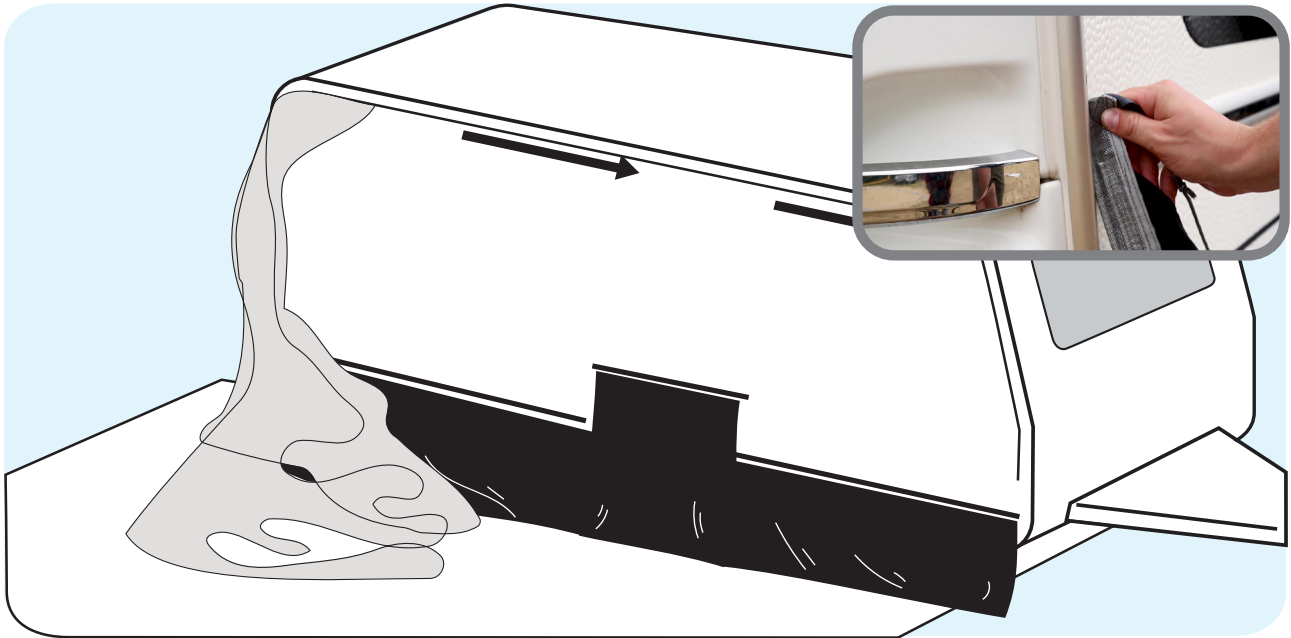

Schließen Sie vor dem Einziehen Ihres Vorzeltes alle Fenster, Serviceklappen und die Tür Ihres Fahrzeuges. Nun ziehen Sie Ihr Vorzelt in die Kederschiene Ihres Fahrzeuges und bringen Sie es an die gewünschte Position.

Ensure that all the doors on the awning are zipped shut and the floor strap is attached. Slide the awning beading into the rail on your caravan, Motorhome or vehicle and pull the awning along the rail to the desired position.

PI 200

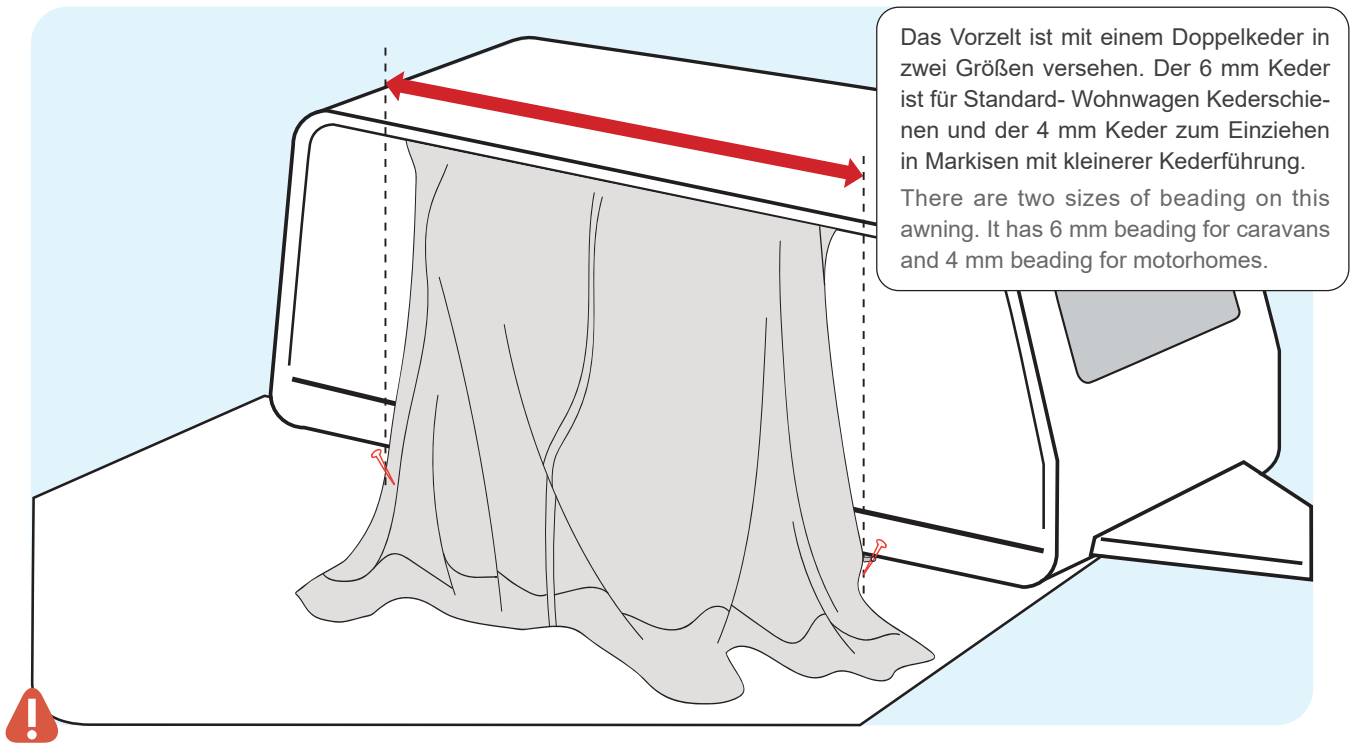

Achten Sie darauf, dass Sie das Zelt nach dem Einziehen gleichmäßig ausrichten. Ein nachträgliches Anpassen ist nachher nicht mehr möglich.

Please note that you align your awning equally. Afterwards changing the position is not possible.

Spannen Sie die Seitenwände des Zeltes dicht an Ihr Fahrzeug nutzen Sie hierfür die Erdnägel. Setzen Sie diese leicht schräg unter Ihr Fahrzeug.

Clamp the side walls of the tunnel close to your vehicle using the pegs. Put them slightly diagonally under your vehicle.

PI 200

Aufbau/ Pitching

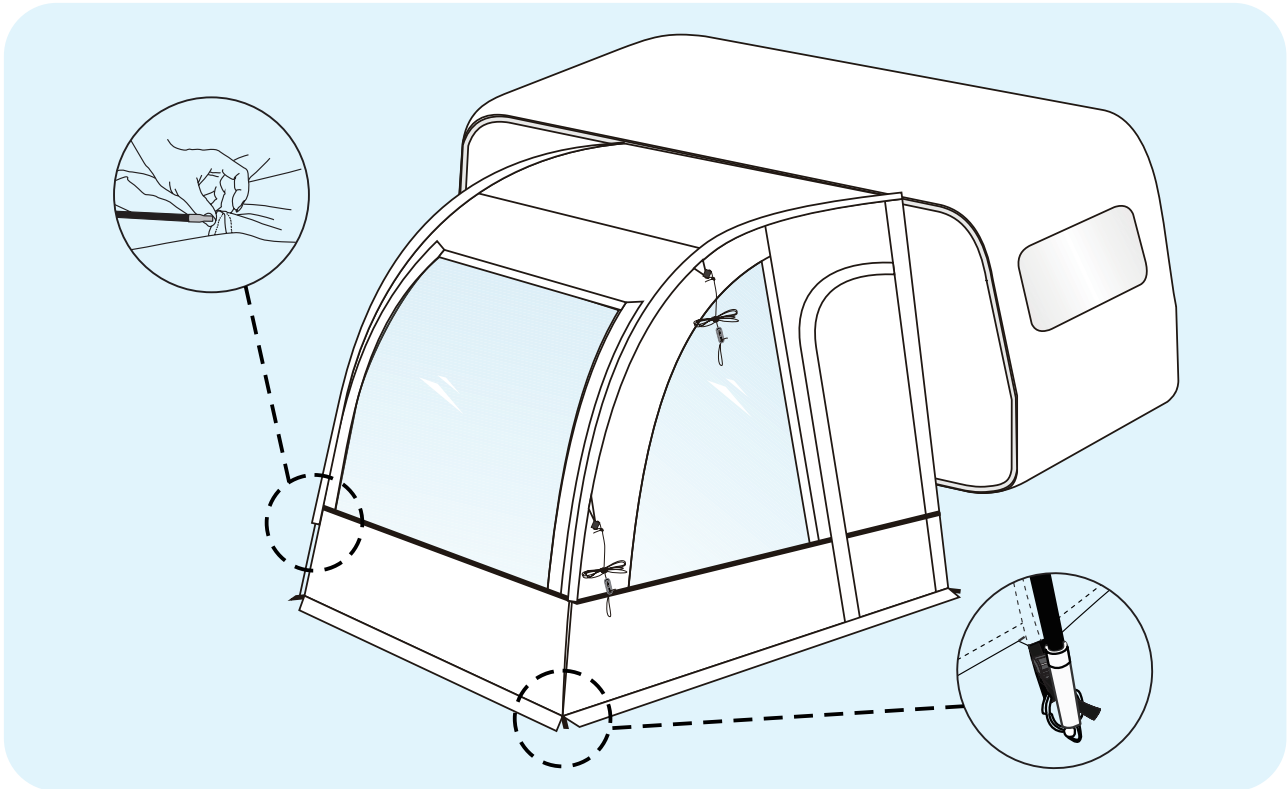

Setzen Sie die Zeltstangen in die Hohlsäume Ihres Vorzeltes.

Im oberen Bereich haben wir eine Aufnahmetasche, am unteren Bereich haben wir einen Aufnahmepunkt, der in die Zeltstange gesetzt wird.

Place the awning poles in the hollow seams of your awning.

In the upper area we have a pick-up pocket, in the lower area we have a pick-up point that is set into the awning pole.

Abspannen/ Pitching

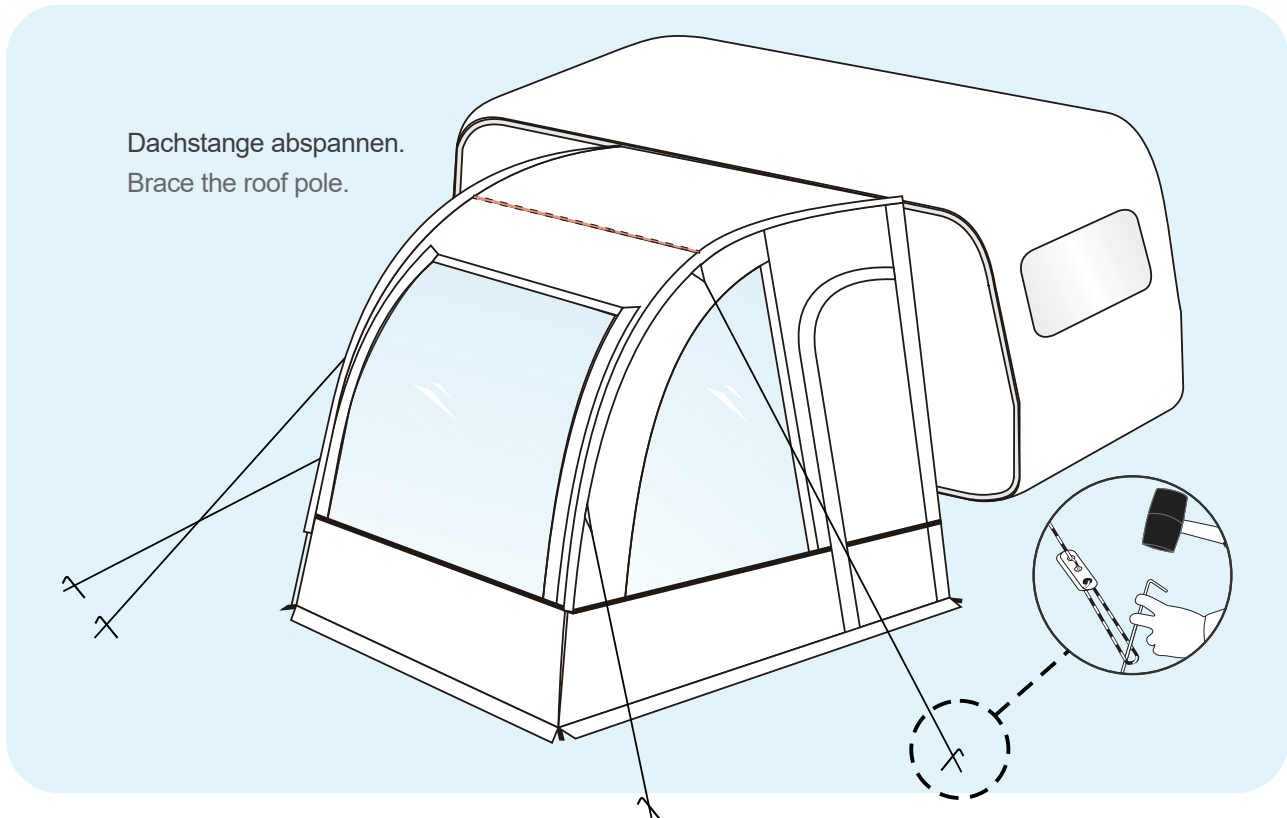

Spannen Sie nun Ihr Vorzelt ab. Beginnen Sie immer hinten an Ihrem Fahrzeug. Wenn die beiden hinteren Erdnägeln (rechts+links) befestigt sind, ziehen Sie das Vorzelt nach vorne, um eine optimale Seitenspannung zu erzeugen. Nun setzen Sie auf der rechten oder linken Seite Ihres Vorzeltes die Erdnägeln ein. Arbeiten Sie hier immer von hinten nach vorne (siehe Zeichnung). Jetzt gehen Sie auf die andere Seite Ihres Vorzeltes und ziehen das Zelt zu sich. Achten Sie nun darauf, dass Sie eine optimale Seiten- und Vorderwandspannung bekommen. Nun können die restlichen Erdnägeln in der Seiten- und Vorderwand gesetzt werden.

Now tension your awning. Always start at the rear of your vehicle. When the two rear ground pegs (right+left) are attached, pull the awning forward to create optimum side tension. Now insert the ground pegs on the right or left side of your awning. Always work from the back to the front here (see drawing). Now go to the other side of your awning and pull the tent towards you. Now make sure that you get optimum side and front wall tension. Now you can set the remaining ground pegs in the side and front wall.

Verpacken von feuchten Campingzelten

Legen Sie das Zelt niemals in feuchten oder dreckigen Zustand zusammen. Es kann zu Schimmel- oder Geruchsbildung oder zu Materialverfärbung kommen. Reinigen Sie das Zelt bevor Sie es zusammenlegen wie im Kapitel „Reinigung und Pflege“ beschrieben.

Hinweis auf die Wichtigkeit der Lüftung und wie die Lüftung reguliert wird

Verwendung von Gas und anderen Verbrennungsgeräten:

Stellen Sie keine Koch- und Heizungsgeräte im Zelt auf und hängen Sie keine Beleuchtungskörper in der Nähe der Zeltwände oder des Daches auf.

Stellen Sie keine eingeschalteten elektrischen Geräte (z.B. Heizgeräte) in der Nähe oder im Inneren des Zelt auf.

Verwenden Sie keine Gas- und andere Verbrennungsgeräte in der Nähe oder im Inneren des Zelt.

Wichtigkeit, einen hohen Luftaustausch aufrechtzuerhalten, indem die Lüftungsöffnungen freigehalten werden!

Erstickungsgefahr!

Wenn das Zeltinnere unzureichend belüftet wird, besteht die Erstickungsgefahr. Kinder können sich beim Spielen in den Zeltplanen, in der Verpackungsfolie oder im Packsack verfangen und daran ersticken.

Stellen Sie sicher, dass die Entlüftungsfenster bei hohen Temperaturen immer geöffnet sind.

Vermeiden Sie permanente Sonneneinstrahlung, um einen Hitzestau im Inneren des Zelt zu verhindern.

Lassen Sie Kinder nicht unbeaufsichtigt im Zelt zurück.

Halten Sie die Lüftungsöffnungen frei.

Achten Sie darauf, dass immer eine Fluchtmöglichkeit aus dem Zelt besteht. Halten Sie die Ausgänge frei.

Lassen Sie Kinder nicht mit den Zeltplanen, mit der Verpackungsfolie und dem Packsack spielen.

Benutzen Sie das Zelt nicht, wenn es sichtbare Schäden aufweist.

Packing damp camping tents

Never fold the tent when it is damp or dirty. Mould, odours or discolouration of the material may occur. Clean the tent before folding it as described in the chapter „Cleaning and care“.

Packing damp camping tents

Reference to the importance of ventilation and how ventilation is regulated

Use of gas and other combustion appliances:

Do not place any cooking or heating appliances inside the tent and do not hang any lighting fixtures near the tent walls or roof.

Do not place electrical appliances (e.g. heaters) that are switched on near or inside the tent.

Do not use gas or other combustion appliances near or inside the tent.

Importance of maintaining a high air exchange by keeping the ventilation openings clear!

Danger of suffocation!

If the inside of the tent is insufficiently ventilated, there is a risk of suffocation. Children can get caught in the tent tarpaulins, the packing film or the packing bag while playing and suffocate.

Make sure that the ventilation windows are always open in high temperatures.

Avoid permanent sunlight to prevent heat build-up inside the tent.

Do not leave children unattended in the tent.

Keep the ventilation openings clear.

Make sure that there is always an escape route from the tent. Keep the exits clear.

Do not allow children to play with the tent tarpaulins, the packing film and the packing bag.

Do not use the tent if it has visible damage.

Verhalten im Brandfall/Fluchtwege:

Das Zelt besteht aus leicht entzündlichem Material. Es kann Feuer fangen.

Halten Sie das Zelt von offenem Feuer fern. Entzünden Sie kein Feuer im Inneren des Zeltes.

Vermeiden Sie permanente Sonneneinstrahlung, um einen Hitzestau im Inneren des Zeltes zu vermeiden.

Halten Sie den Ausgang des Zeltes frei.

Stellen Sie sicher, dass Sie die Vorkehrungen gegen Feuer auf dem Gelände kennen.

Verhalten im Brandfall!

Ruhe bewahren

Brand melden. Notruf 112

In Sicherheit bringen.

- o Gefährdete Personen warnen
- o Hilfloose mitnehmen
- o Gekennzeichneten Fluchtwegen des Campingplatzes folgen
- o Sammelstellen aufsuchen
- o Auf Anweisungen achten

Löschversuche unternehmen

- o Mittel und Geräte zur Brandbekämpfung benutzen. (Z.B. Löschdecke)

Behaviour in case of fire/escape routes:

The tent is made of highly flammable material. It can catch fire.

Keep the tent away from open fires. Do not light a fire inside the tent.

Avoid permanent sunlight to prevent heat build-up inside the tent.
inside the tent.

Keep the exit of the tent clear.

Make sure you know the precautions against fire on the site.

Behaviour in case of fire!

Keep calm

Report fire. Emergency call 112

Get to safety.

- o Warn endangered persons
- o Take helpless people with you
- o Follow the marked escape routes of the campsite
- o Go to assembly points
- o Pay attention to instructions

Make attempts to extinguish

- o Use fire-fighting equipment and devices. (e.g. fire blanket)

Wartung/Reparatur

Reinigung und Pflege:

Unsachgemäßer Umgang mit dem Zelt kann zu Beschädigungen des Zeltes führen.

Verwenden Sie keine aggressiven Reinigungsmittel, Bürsten mit Metall- oder Nylonborsten sowie keine scharfen oder metallischen Reinigungsgegenstände wie Messer, Harte Spachtel oder ähnliches. Diese können die Oberfläche beschädigen.

Waschen Sie das Zelt niemals in der Waschmaschine. Sie würden es dadurch zerstören.

Lassen Sie das Zelt niemals chemisch reinigen.

Verwenden Sie nur klares Wasser oder handelsübliches Zeltreinigungsmittel zur Reinigung.

Lassen Sie das Zelt trocknen bevor Sie es in den Packsack verstauen.

Wartung und Reparatur:

Nachimprägnierung: Abnehmende Wasserdichtigkeit der Nähte.

Imprägnieren Sie das Außenzelt regelmäßig oder nach längerer Lagerung mit handelsüblichem Imprägnierspray für Polyester.

Beseitigung kleinerer Undichtigkeiten: Löcher und Risse im Außen- oder Innenzelt.

Wenden Sie sich an die Serviceadresse des Herstellers.

Wartung von Reißverschlüssen: Schwergängige Reißverschlüsse.

Sprühen Sie schwergängige Reißverschlüsse mit Silikon oder Glycerin ein, um die Geschmeidigkeit zu erhalten.

Reparatur von gebrochenen Gestängeteilen: Beschädigte oder gebrochene Fiberglasstangen. Wende Sie sich an die Serviceadresse des Herstellers.

Maintenance/Repair

Cleaning and care:

Improper handling of the tent can cause damage to the tent.

Do not use aggressive cleaning agents, brushes with metal or nylon bristles or sharp or metallic cleaning objects such as knives, hard spatulas or similar. These can damage the surface.

Never wash the tent in the washing machine. You will destroy it.

Never have the tent dry cleaned.

Only use clear water or commercially available tent cleaning agent for cleaning.

Allow the tent to dry before storing it in the pack sack.

Maintenance and repair:

Re-impregnation: Decreasing waterproofness of the seams.

Waterproof the outer tent regularly or after longer storage with commercially available waterproofing spray for polyester.

Elimination of minor leaks: Holes and tears in the outer or inner tent.

Contact the manufacturer's service address.

Maintenance of zips: Sluggish zips.

Spray sluggish zips with silicone or glycerine to maintain suppleness.

Repair of broken poles: Damaged or broken fibreglass poles. Contact the manufacturer's service address.

Pflegeanleitung

Nähte Die Hauptnähte Ihres Zeltens sind gegen Undichtigkeit mittels Nahtbandes verschweißt. Die restlichen Nähte oder Beschädigungen an Nahtbändern bzw. undichte Nähte können mit Nahtdichter behandelt werden.

UV-Strahlung Das Zelt ist nicht für den Dauereinsatz entwickelt. Durch permanente UV Bestrahlung wird das Material geschwächt. Farbveränderungen und veränderte Materialstabilität sind die Folge. Bei sachgemäßem Einsatz und regelmäßiger Pflege verfügt das Zelt über eine lange Lebenszeit. Verwitterung durch zu starke UV Bestrahlung wird nicht durch die Garantie abgedeckt.

Kondensation Bei beschichteten, nicht atmenden Materialien lagert sich stets Kondenswasser auf der kältesten Fläche des Außenzeltens ab. Kondenswasser wird oftmals mit Undichtigkeit verwechselt und ist kein Reklamationsgrund. Durch eine starke und dauerhafte Belüftung kann Kondenswasser vermindert werden.

Verwendungszweck Dieses Zelt ist für den privaten und nicht kommerziellen Einsatz entwickelt. Dieses Gestängezelt ist nicht für den dauerhaften oder saisonalen Einsatz gedacht. Die Garantie deckt dies nicht ab. Bei Sturm oder Schneefall muss das Zelt, um Beschädigungen zu vermeiden, abgebaut werden.

Aufbewahrung und Reinigung Bitte lagern Sie Ihr Zelt gereinigt und trocken. Zur Reinigung empfehlen wir ausschließlich Wasser und ein weiches Reinigungstuch. Größere Verschmutzungen sollten vorab im trockenen Zustand abgebürstet werden. Verpacken Sie Ihr Zelt nach der Reinigung in der mitgelieferten Transporttasche und lagern Sie es an einem trockenen Ort.

Vorsichtsmaßnahmen zu Feuer und Lüftung

- Bei Verwendung von Gas oder anderen Verbrennungsgeräten ist zusätzliche Lüftung notwendig
- Keine heißen Geräte in der Nähe der Wände, des Daches oder der Vorhänge aufstellen
- Immer die Sicherheitshinweise für diese Geräte beachten
- Niemals Kindern erlauben, in der Nähe von heißen Geräten zu spielen
- Durchgänge freihalten
- Stellen Sie sicher, dass Sie die Vorkehrungen gegen Feuer auf dem Gelände kennen
- Stellen Sie sicher, dass die Lüftungsöffnungen zu jeder Zeit geöffnet sind, um Ersticken zu verhindern.

General care and usage instructions

Canvas seams The main seams of this awning are taped to ensure water protection. These can become damaged over time but can be repaired and resealed by using seam sealer. For the best results, we recommend contacting your dealer to find out which products to use.

UV Degradation UV degradation causes the material to go brittle, fade or change color. The time it takes to do this will differ depending upon how often you use it and what the weather is like when you do. It is a natural process which affects all materials used outdoors. This awning is coated to help prevent this process, but it does not stop it, it only helps slow it down. You can help protect against this degradation by regular care and proofing of the awning. The awning should be regularly cleaned and re-proofed to ensure that mold and mildew do not build up and damage the awning. After cleaning your awning, you should always reproof the awning as cleaning the awning will damage the UV coating on the material. For the best results, we recommend contacting your dealer to find out which products to use. Weathering due to excessive UV degradation is not covered by the warranty.

Condensation All coated, non-breathing materials suffer from condensation. The amount of condensation depends upon the weather conditions and the environment (such as wet ground etc.). During condensation, water can collect on the fabric of the awning. If enough condensation forms this can run down the awning and drip off seams or any other stitching point. It can be lessened by ventilation. Ventilating your awning allows air to flow through the awning and lessens the buildup of condensation. Condensation is often mistaken for leaking and is not a reason for complaint or a fault of the awning.

Usage This awning is designed for private and non-commercial use. This awning is not for permanent or for seasonal site use. The warranty does not cover this. In case of storms or snowfall, the awning must be taken down to avoid damage.

Storage and cleaning Please store your awning dry. If you must take your awning down when it is wet, you must unpack it within a week and allow it to dry out before packing it away. This is to ensure that mold and mildew do not build up as this can lead to damage on your awning and is not covered under your warranty. To clean this awning, we recommend using a specific tent or awning cleaner or just water and a soft cleaning cloth. Heavy soiling should be allowed to dry and brushed with a soft brush beforehand. After cleaning your awning, you should always reproof it as the UV coating on your awning could be damaged during cleaning. For the best results, we recommend contacting your dealer to find out which products to use.

Fire and ventilation precautions

- If using gas or other combustion appliances additional ventilation is required
- Do not place hot appliances near the walls, roof or curtains
- Always observe the safety instructions for these appliances
- Never allow children to play near hot appliances
- Keep exits clear
- Make sure you know the fire precaution arrangements on the site
- Make sure ventilation openings are open all the time to avoid suffocation

Garantiekarte

.....

Die gesetzliche Garantiezeit beträgt 2 Jahre und beginnt am Tag des Kaufs bzw. am Tag der Übergabe der Ware. Für die Geltendmachung von Garantieansprüchen ist die Vorlage der Rechnung erforderlich. Bitte bewahren Sie die Rechnung als Nachweis für den Kauf auf!

Während der Garantiezeit garantiert der Lieferant die kostenfreie Behebung von Mängeln, die auf Material-, Produktions- oder Konstruktionsfehler zurückzuführen sind. Der Reparaturservice entscheidet nach eigener Einschätzung, ob eine Reparatur, ein Umtausch oder eine Erstattung des Kaufpreises notwendig ist.

Die Garantie erstreckt sich nicht auf Schäden,

- die durch einen Unfall,
- durch ein unvorhergesehenes Ereignis (z. B. Blitz, Wasser, Feuer etc.),
- unsachgemäßen Gebrauch, Transport oder Benutzung,
- unsachgemäße Reinigung,
- Missachtung der Sicherheits- und Wartungsvorschriften
- oder durch sonstige unsachgemäße Bearbeitung oder Veränderung verursacht wurden.

Spuren des täglichen Gebrauches (Kratzer, Dellen etc.) stellen keinen Garantiefall dar.

Das Produkt ist wasserabweisend mit beschichteten Metallrohren und für den Outdoor-Gebrauch konstruiert worden. Damit das Produkt einen möglichst lange Lebenszeit hat, sollte es beim längeren Nichtgebrauch vor der Witterung geschützt, zusammengeklappt und trocken aufbewahrt werden.

Bevor Sie defekte Ware an unsere Serviceadresse schicken, ist es zwingend erforderlich, dass Sie uns telefonisch oder per Email kontaktieren. Damit wir Ihnen den bestmöglichen Service gewährleisten und schnell wissen, wie wir Ihnen am besten helfen können, ist eine präzise Beschreibung des Problem mit Gesamt- und Detailfotos notwendig.

Nach Ablauf der Garantiezeit anfallende Reparaturen sind kostenpflichtig. Sollte die Reparatur oder der Kostenvoranschlag für Sie nicht kostenfrei sein, werden Sie in jedem Fall vorher verständigt. Ihre gesetzlichen Rechte werden durch diese Garantie nicht eingeschränkt.

.....

Serviceadresse und Kontaktinfo:

Westfield Outdoors GmbH
Siemesdyk 60
47807 Krefeld /Germany
www.portal-outdoor.de

Email: service@westfieldoutdoors.eu
Telefon: +49 (0) 2151 64 414 44
(3,9 ct. / Minute aus dem deutschen Festnetz/
Mobilfunknetz max. 42 ct. / Minute)
Mo.- Fr. von 8:30 bis 17:00 Uhr

Warranty card

.....

The statutory warranty period is 2 years and begins on the day of purchase or on the day the goods are handed over. The invoice must be presented in order to make a warranty claim. Please keep the invoice as proof of purchase!

During the warranty period, the supplier guarantees to repair free of charge any defects that are due to material, production or design faults. The repair service decides according to its own assessment whether a repair, an exchange or a refund of the purchase price is necessary.

The warranty does not cover damage

- caused by an accident,
- an unforeseen event (e.g. lightning, water, fire, etc.),
- improper use, transport or use,
- improper cleaning,
- disregard of the safety and maintenance instructions
- or caused by other improper handling or modification.

Traces of daily use (scratches, dents, etc.) do not constitute a warranty claim.

The product is water-repellent with coated metal tubes and designed for outdoor use. In order for the product to have the longest possible life, it should be protected from the weather, folded up and stored in a dry place when not in use for a longer period of time.

Before sending defective goods to our service address, it is imperative that you contact us by telephone or email. In order for us to guarantee you the best possible service and to quickly know how we can best help you, a precise description of the problem with overall and detailed photos is necessary.

Repairs that occur after the warranty period has expired are subject to a charge. If the repair or the cost estimate is not free of charge for you, you will be notified in advance in any case. Your statutory rights are not restricted by this guarantee.

.....

Service address and contact info:

Westfield Outdoors GmbH
Siemesdyk 60
47807 Krefeld /Germany
www.portal-outdoor.de

Email: service@westfieldoutdoors.eu
Phone: +49 (0) 2151 64 414 44
(3,9 ct. / minute from the German fixed network/
Mobile network max. 42 ct. / Minute)
Mon - Fri. von 8:30 bis 17:00

PI 200

Hier finden Sie uns/ You can find us here:



 SCAN ME



 SCAN ME



 SCAN ME



 SCAN ME

PI 200

PI 200

Importure für Europa:
Westfield Outdoors GmbH
Siemesdyk 60 • 47807 Krefeld • Germany

