



 **prophete**
keep moving

BEDIENUNGSANLEITUNG

PROPHETE E-SCOOTER URBANICER

- Originalbetriebsanleitung -

EG-KONFORMITÄTSERKLÄRUNG

INDEX-14

FIRMA Prophete GmbH u. Co. KG
Lindenstr. 50
33378 Rheda-Wiedenbrück

MODELL PROPHETE E-Scooter URBANICER
Art.-Nr. 58062-5522

LADEGERÄT
FY-4202000

Für das bezeichnete Produkt wird bestätigt, dass es den Anforderungen der folgenden Europäischen Richtlinien entspricht:

2014/30/EG	Elektromagnetische Verträglichkeit (EMV)
2014/35/EG	Niederspannungs-Richtlinie
2006/42/EG	Maschinen-Richtlinie
2011/65/EG	Beschränkung der Verwendung bestimmter gefährlicher Stoffe in Elektro- und Elektronikgeräten (RoHS)

Die Übereinstimmung des Produktes mit den Richtlinien wird nachgewiesen durch die vollständige Einhaltung der angeführten harmonisierten und nicht harmonisierten Normen:

	EN 61000-3-2:2014
	EN 61000-3-3:2013
EN 50581:2012	EN 60335-1:2012+A11:2014
EN 55014-1:2006+A1+A2	EN 60335-2-29:2004+A2
EN 55014-2:2015	EN 62133:2013
EN 62233:2008	EN ISO 12100:2010

Rheda-Wiedenbrück, den 10.12.2020

 Jörg Hawighorst
 Technische Dokumentation -
 Prophete GmbH u. Co. KG

SERIEN-NUMMERN

RAHMEN-NR. (FAHRZEUG-IDENT-NR)

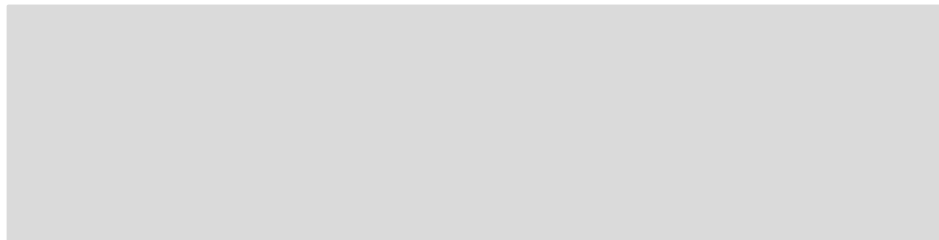

HINWEISE ZU DIESER BEDIENUNGSANLEITUNG



- Lesen Sie sich vor dem erstmaligen Gebrauch unbedingt die Bedienungsanleitung aufmerksam durch. Sie werden so schneller mit Ihrem E-Scooter vertraut und vermeiden Fehlbedienungen, die zu Schäden oder Unfällen führen können. Befolgen Sie insbesondere die Sicherheits- und Gefahrenhinweise. Dieses Handbuch stellt Ihnen Informationen zur Inbetriebnahme, Bedienung und Wartung zur Verfügung.
- Heben Sie die Bedienungsanleitung gut auf und geben Sie diese beim Verkauf oder der Weitergabe des E-Scooters ebenfalls mit.

KENNZEICHNUNG WICHTIGER HINWEISE

Besonders wichtige Hinweise sind in dieser Bedienungsanleitung wie folgt gekennzeichnet:



GEFAHR!

Dieser Warnhinweis weist Sie auf mögliche Gefahren im Umgang oder Betrieb des E-Scooters hin, die zu Schäden und ernststen Verletzungen bzw. zum Tod führen können.



ACHTUNG!

Dieser Warnhinweis macht Sie auf mögliche Schäden aufmerksam, die zu geringfügigen Verletzungen und Schäden am E-Scooter führen können.



Dieser Informationshinweis gibt Ihnen zusätzliche Tipps und Ratschläge.

INHALTSVERZEICHNIS

EG-KONFORMITÄTSERKLÄRUNG	2
SERIEN-NUMMERN	3
HINWEISE ZU DIESER BEDIENUNGSANLEITUNG	3
KENNZEICHNUNG WICHTIGER HINWEISE	3
EINLEITUNG	4
ALLGEMEINE SICHERHEITSHINWEISE	5
SICHERHEITSHINWEISE ZUM AKKU	5
SICHERHEITSHINWEISE ZUM LADEGERÄT	6
SICHERHEITSHINWEISE ZUR BEDIENUNG	7
TEILNAHME AM STRASSENVERKEHR	9
BESTIMMUNGSGEMÄSSE VERWENDUNG	9
BAUTEILBENENNUNG LIEFERUMFANG	10
TECHNISCHE DATEN	11
ERSTE INBETRIEBNAHME KONTROLLEN VOR FAHRTBEGINN	12
BEDIENUNG	14
PFLEGE WARTUNG	19
DREHMOMENTVORGABEN	25
FEHLERBEHEBUNG	26
FEHLERCODES	27
ENTSORGUNGSHINWEIS	27
GEWÄHRLEISTUNG GARANTIE	28
WWW.PROPHETE.DE	30

EINLEITUNG

Sehr geehrter Kunde,

vielen Dank, dass Sie sich für den PROPHETE E-Scooter entschieden haben. Für ein schnelles und kompaktes Pendeln oder um ganz einfach das Stadtleben zu genießen. Der E-Scooter macht nicht nur sehr viel Spaß, Sie werden auch Zeit sparen und Ihren ökologischen Fussabdruck reduzieren. Ihr E-Scooter wird Sie nahezu überall in Ihrer Stadt mit nur einer Batterieladung hinbringen.

Mit freundlichem Gruß,
keep moving.

Prophete GmbH u. Co. KG

ALLGEMEINE SICHERHEITSHINWEISE



GEFAHR!

UNFALL- UND BESCHÄDIGUNGSGEFAHR!

- Informieren Sie sich vor dem Betrieb des E-Scooters im öffentlichen Straßenverkehr welche Vorschriften und Gesetze in dem jeweiligen Land gelten. Vergewissern Sie sich von Zeit zu Zeit, ob es gegebenenfalls Gesetzesänderungen gegeben hat.
- Tauchen Sie den E-Scooter niemals unter Wasser oder anderen Flüssigkeiten.
- Das maximal zulässige Zuladegewicht des E-Scooters darf den im Kapitel „Technische Daten“ angegebenen Wert nicht übersteigen. Das Zuladungsgewicht beinhaltet den Fahrer sowie Zuladung jeglicher Art (z.B. Rucksack). Eine Überschreitung kann zu Schäden und zum Bruch von Bauteilen führen.
- Technische und bauliche Veränderungen jeglicher Art sind nicht erlaubt, da hierdurch die Betriebserlaubnis erlischt. Veränderungen dieser Art sind eintragungspflichtig. Es dürfen ausschließlich Bauteile gegen Original-Ersatzteile getauscht werden. Wenden Sie sich an unseren Kundenservice um Original-Ersatzteile zu beziehen.

SICHERHEITSHINWEISE ZUM AKKU



GEFAHR!

KURZSCHLUSS-, FEUER- UND EXPLOSIONSGEFAHR!

- Verwenden Sie nur den mitgelieferten Original-Akku oder vom Hersteller freigegebene Akkus!
- Ein Akku mit beschädigtem Gehäuse darf nicht mehr benutzt werden. Tauschen Sie den Akku aus!
- Halten Sie den Akku von Feuer und übermäßiger Hitze fern. Stellen Sie den Akku niemals in die Mikrowelle.
- Halten Sie den Akku niemals unter Wasser oder anderen Flüssigkeiten und reinigen Sie ihn niemals mit einem Hochdruckreiniger!
- Setzen Sie den Akku keinen intensiven Stößen oder dauerhaften Vibrationen aus!
- Öffnen oder reparieren Sie niemals den Akku. Tauschen Sie bei einem Defekt stattdessen den Akku aus.

SICHERHEITSHINWEISE ZUM LADEGERÄT



STROMSCHLAGEGFAHR!

- Fassen Sie das Ladegerät sowie den Stecker niemals mit nassen Händen an.

KURZSCHLUSS-, FEUER- UND EXPLOSIONSGEFAHR!

- Verwenden Sie zum Laden des Akkus ausschließlich das mitgelieferte Ladegerät!
- Das Ladegerät darf nur für den Akku des E-Scooters (36V) benutzt werden. Laden Sie mit dem Ladegerät nur wiederaufladbare Akkus bzw. keine Akkus von Fremdherstellern auf.
- Befolgen Sie die Anweisungen vom Etikett des Ladegerätes, da es sonst zu Fehlbedienungen kommen kann.
- Das Ladegerät ist nur für den Innenbetrieb bestimmt und darf nur an eine passende Stromversorgung (100-240 VAC, 50/60Hz) angeschlossen werden.
- Achten Sie darauf, dass keine leitenden Gegenstände (z. B. Metall) in die Nähe des Ladesteckers und den Kontakten des Akkus kommen!
- Verwenden Sie das Ladegerät nicht bei großer Staubentwicklung, übermäßiger Sonneneinstrahlung (Hitzeentwicklung!), Gewitter oder hoher Luftfeuchtigkeit.
- Sorgen Sie dafür, dass der Raum beim Laden ausreichend belüftet wird.
- Liegt die Ladezeit wesentlich über der in den Technischen Daten angegebenen Zeit, so brechen Sie den Ladevorgang ab und kontaktieren Sie den Kundendienst.
- Trennen Sie das Ladegerät von der Stromversorgung, sobald der Ladevorgang beendet ist.
- Verdecken Sie nach dem Ladevorgang die Ladebuchse wieder mit der Gummikappe.
- Öffnen oder reparieren Sie niemals das Ladegerät. Tauschen Sie es bei einem Defekt aus.
- Dieses Gerät kann von Kindern ab 8 Jahren und darüber sowie von Personen mit verringerten physischen, sensorischen oder mentalen Fähigkeiten oder Mangel an Erfahrung und Wissen benutzt werden, wenn sie beaufsichtigt oder bezüglich des sicheren Gebrauchs des Gerätes unterwiesen wurden und die daraus resultierenden Gefahren verstehen. Kinder dürfen nicht mit dem Gerät spielen. Reinigung und Benutzerwartung dürfen nicht von Kindern ohne Beaufsichtigung durchgeführt werden.

SICHERHEITSHINWEISE ZUR BEDIENUNG



GEFAHR!

UNFALL- UND BESCHÄDIGUNGSGEFAHR!

- Machen Sie sich mit der Bedienung und dem speziellen Fahrverhalten des E-Scooters erst abseits des Straßenverkehrs vertraut. Üben Sie insbesondere das Anfahren, Bremsen und Fahren in engen Kurven. Fangen Sie hierbei erst mit einer niedrigen Fahrstufe an.
- Tragen Sie zu Ihrer eigenen Sicherheit einen geprüften Fahrradhelm und Protektoren wie Knieschützer und Ellbogenschützer um Verletzungen zu vermeiden. Bevorzugen Sie auffällige Kleidung mit hellen Farben und Reflexionsstreifen, damit Sie von anderen Verkehrsteilnehmern besser und schneller gesehen werden.
- Es befinden sich drehende und bewegliche Teile am E-Scooter. Durch falsche Kleidung, unsachgemäße Handhabung oder Unaufmerksamkeit besteht Verletzungsgefahr.
 - Tragen Sie eng anliegende Beinkleidung. Benutzen Sie ggf. Hosenträger.
 - Achten Sie darauf, dass herunterhängende Kleidungsstücke nicht in die Räder gelangen, z. B. Schals oder Kordeln.
 - Tragen Sie rutschfeste Schuhe, die mit einer steifen Sohle versehen sind und dem Fuß genügend Halt geben.
- Fahren Sie bei schlechten Witterungsbedingungen, wie bei Nässe, Schnee oder Glatteis besonders vorsichtig oder verschieben Sie besser die Fahrt auf einen späteren Zeitpunkt. Insbesondere die Bremsleistung kann bei widrigen Wetterumständen stark nachlassen! Bei Regenfahrten können die Bremsen aufgrund der Feuchtigkeit zudem verzögert ansprechen.
- Der Bremsweg kann sich z.B. aufgrund der Bodenbeschaffenheit (Schotterwege, Rollsplitt, usw.) oder widriger Wetterbedingungen teils erheblich erhöhen. Bei nassem Untergrund kann der Bremsweg um ca. 60% länger sein als bei trockenem Untergrund. Stellen Sie deshalb Ihr Fahrverhalten entsprechend darauf ein. Fahren Sie langsamer und besonders umsichtig.
- Schalten Sie beim Fahren immer die Beleuchtung ein. Bei eingeschalteter Beleuchtung können Sie bei schlechten Sichtverhältnissen oder Dunkelheit nicht nur besser sehen, sondern auch Sie selber werden von anderen Verkehrsteilnehmern auch tagsüber besser gesehen.
- Fahren Sie nicht, wenn Sie unter Drogen- oder Alkoholeinfluss stehen. Es gelten die gleichen gesetzlichen Grenzwerte, wie z.B. beim Fahren mit einem PKW oder Motorrad. Sollten Sie Medikamente einnehmen müssen, so klären Sie im Vorfeld mit ihrem Arzt ab, ob diese Ihre Fahrtüchtigkeit einschränken.
- Achten Sie darauf, dass der E-Scooter auf Ihre Körpergröße abgestimmt ist. An-



sonsten können Sie den E-Scooter u. U. nicht richtig bedienen bzw. kontrollieren.

- Fahren Sie mit beiden Händen am Lenker und mit beiden Füßen auf dem Trittbrett. Treten Sie nicht auf die Hinterradabdeckung.
- Öffnen Sie während der Fahrt niemals den Hebel des faltmechanismusses oder den Schnellspanner des Lenkrohres.
- Fahren Sie nicht mit Gegenständen, Tieren oder weiteren Personen auf dem Trittbrett.
- Fahren Sie nicht mit einer hohen Fahrstufe in eine enge Kurve. Wählen Sie stattdessen eine niedrige Fahrstufe.
- Fahren Sie mit dem E-Scooter nur über ebenen Flächen oder Straßen.
- Fahren Sie nicht mit hoher Geschwindigkeit über Bodenebenheiten wie z.B. abgesenkte Bordsteinkanten. Verringern Sie die Geschwindigkeit oder schieben bzw. tragen Sie den E-Scooter ggf. über das Hindernis.
- Springen Sie mit dem E-Scooter keinesfalls über Hindernisse und fahren Sie keine Treppenstufen herunter. Machen Sie keine Stunts.
- Fahren Sie nicht durch Wasser welches tiefer als 2 cm ist.
- Beschleunigen Sie nicht, wenn Sie mit dem E-Scooter bergab fahren.
- Fahren Sie nicht mit einem ausgeklappten Seitenständer.
- Vermeiden Sie ruckartiges und starkes Bremsen, um ein mögliches Rutschen bzw. Blockieren der Laufräder zu vermeiden. Verwenden Sie die Vorderradbremse nur in Verbindung mit der Hinterradbremse.
- Hängen Sie zum Transport von Gegenständen keine Tragetaschen an den Lenker, da das Fahrverhalten sonst beeinträchtigt wird. Verwenden Sie stattdessen z.B. einen Rucksack.
- Die Bremsscheibe wird beim Bremsen sehr heiß und kann Verbrennungen verursachen. Darüber hinaus können die Scheibenkanten scharf sein und Schnittverletzungen verursachen. Berühren Sie sie deshalb nicht, wenn die Scheibe heiß ist oder sie sich dreht.

BESCHÄDIGUNGSGEFAHR!

- Stellen Sie den E-Scooter zum Parken nicht in abschüssigem Gelände, sondern nur auf einem ebenen und festen Untergrund ab. Der E-Scooter könnte sonst umfallen.

TEILNAHME AM STRASSENVERKEHR

Jeder Teilnehmer des öffentlichen Straßenverkehrs hat sich so zu verhalten, dass kein Anderer gefährdet, geschädigt oder mehr als den Umständen unvermeidbar belästigt bzw. behindert wird. Fahren Sie stets vorausschauend und umsichtig. Nehmen Sie Rücksicht auf andere Verkehrsteilnehmer.

Befolgen Sie stets die nationalen gesetzlichen Vorschriften und Verkehrsregeln des jeweiligen Landes, in dem Sie den E-Scooter benutzen. In Deutschland sind diese Vorschriften z.B. in der StVZO und der StVO geregelt. Darüber hinaus gelten die Vorschriften der eKFV (Elektrokleinstfahrzeuge-Verordnung).

Gemäß diesen Vorschriften ist das Führen des E-Scooter in Deutschland mit der Vollendung des 14. Lebensjahres erlaubt. Zum Betrieb auf öffentlichen Straßen in Deutschland muss der E-Scooter mit einer gültigen Versicherungsplakette versehen sein. Die Allgemeine Betriebserlaubnis (ABE) müssen Sie beim Fahren mit sich führen.

Fahren Sie nur auf Straßen und Wegen, wenn diese für Elektrokleinstfahrzeuge freigegeben sind. Erkundigen Sie sich über die aktuelle Gesetzeslage des jeweiligen Landes. In Deutschland ist das Fahren auf Fahrradwegen und Radfahrstreifen verpflichtend. Sind diese nicht vorhanden, ist die Straße zu benutzen. Das Fahren auf Gehwegen und in Fußgängerzonen ist nicht erlaubt.

Die Mitnahme von Personen und Gegenständen auf dem Trittbrett, sowie das Anhängen an andere Fahrzeuge ist nicht erlaubt.

Bauliche Veränderungen führen zu einem Erlöschen der Betriebserlaubnis und somit auch zum Verlust des Versicherungsschutzes.

Die in dieser Bedienungsanleitung genannten Angaben zu gesetzlichen Bestimmungen können sich im Laufe der Zeit ändern. Informieren Sie sich deshalb regelmäßig über eventuelle Gesetzesänderungen.

Beachten Sie insbesondere auch die Sicherheitshinweise dieser Bedienungsanleitung.

BESTIMMUNGSGEMÄSSE VERWENDUNG

Dieser E-Scooter ist aufgrund der Konzeption und Ausstattung nur dazu bestimmt, mit einer Person auf öffentlichen Straßen, befestigten Wegen und ebenen Flächen eingesetzt zu werden. Die hierzu erforderliche sicherheitstechnische Ausstattung wurde mitgeliefert und muss vom Benutzer oder Fachmann regelmäßig überprüft und, falls erforderlich, instand gesetzt werden. Für jeden darüber hinausgehenden Gebrauch bzw. insbesondere die Nichteinhaltung der Sicherheitshinweise dieser Bedienungsanleitung und die daraus möglichen Schäden haften weder Hersteller noch Händler. Dies gilt insbesondere für die Benutzung im Gelände, bei Sportwettkämpfen, bei Stunts, bei Überladung jeglicher Art, nicht ordnungsgemäßer Beseitigung von Mängeln und der Benutzung im gewerblichen Bereich. Die Nutzung eines Anhängers ist nicht erlaubt.

Zur bestimmungsgemäßen Verwendung gehört auch die Einhaltung der Bedienungs-, Wartungs- und Pflegehinweise.

BAUTEILBENENNUNG | LIEFERUMFANG

BAUTEILBENENNUNG (schematische Abb.)



- 01 Bremshebel
- 02 Glocke
- 03 Display
- 04 Daumengashebel
- 05 Verschlussshaken
- 06 Aufnahme für Verschlussshaken
- 07 Rücklicht
- 08 Halter für Versicherungsplakette
- 09 Motor
- 10 Seitenreflektor
- 11 Trittbrett
- 12 Seitenständer
- 13 Luftreifen
- 14 mechanische Scheibenbremse
- 15 Bügel
- 16 Faltmechanismus
- 17 Schnellspanner
- 18 Lenkrohr (ausziehbar)
- 19 Bedienelement

LIEFERUMFANG

- 1 x E-Scooter
- 1 x Ladegerät
- 1 x Allgemeine Betriebserlaubnis (ABE)
- 1 x Schlauch-Adapter

- 4 x Schrauben
- 1 x Sicherheits-Torxschlüssel
- 1 x Bedienungsanleitung

TECHNISCHE DATEN

E-SCOOTER

Motor-Typ	AEG Direct Drive
Spannung	36 V
Leistung	390 Watt
Bauartbedingte Höchstgeschwindigkeit	20 km/h
Gewicht E-Scooter	ca. 18,2 kg
max. Zuladung	120 kg
max. Steigwinkel	12°
Rahmen	Aluminium
Beleuchtung	LED Scheinwerfer LED Rücklicht
Bremse (vorne + hinten)	doppelseitige Scheibenbremse (mechanisch)
Bereifung	10" Luftreifen (54-152)

AKKU

Akku-Art	Lithium-Ionen
Spannung	36 V
Kapazität	13 Ah
Wattstunden	468 Wh
Ladezeit	100% ca. 6,5 Stunden 80% ca. 5 Stunden 50 % ca. 3 Stunden

LADEGERÄT

Typ	FY-4202000
Stromversorgung	100-240 VAC, 50/60 Hz
Ausgangsstrom	2 A
Ladeschlussspannung	42 V

ERSTE INBETRIEBNAHME | KONTROLLEN VOR FAHRTBEGINN



ACHTUNG!

BESCHÄDIGUNGS- UND UNFALLGEFAHR!

- Vergewissern Sie sich vor jeder Fahrt, dass der Lenker, die Schrauben der Lenkerbefestigung, die Verschlussmechanik sowie der Lenkerschnellspanner fest sitzen!
- Prüfen Sie vor jeder Fahrt, ob Ihr E-Scooter betriebs sicher ist. Bedenken Sie hierbei auch die Möglichkeit, dass Ihr E-Scooter in einem unbeaufsichtigten Moment umgefallen sein könnte oder dass es Dritte manipuliert haben könnten.
- Führen Sie vor jeder Fahrt die unten beschriebenen Kontrollen und ggf. Einstellungsarbeiten durch. Bei Missachtung kann dies zu Beschädigungen am E-Scooter oder zum Versagen wichtiger Bauteile führen!
- Prüfen Sie vor jeder Fahrt die Bremsen auf ihre Funktion. Falsch eingestellte, verschlissene oder mangelhaft reparierte Bremsen können zu verminderter Bremsleistung oder gar zum völligen Versagen der Bremsen führen.

ERSTE INBETRIEBNAHME

Bewahren Sie den Versand- und den Verkaufskarton auf, um den E-Scooter z.B. bei einer Reklamation oder Wartung sicher transportieren zu können.

1. Laden Sie den Akku mit dem mitgelieferten Ladegerät vollständig auf. (s. Kapitel Akku laden)
2. Stellen Sie den E-Scooter auf eine ebene Fläche und klappen Sie den Seitenständer aus.
3. Öffnen Sie den Schnellspannhebel **22** des Lenkrohres und schieben Sie das Lenkrohr **21** etwas zusammen.
4. Klappen Sie das Lenkrohr **21** nun auf und legen Sie den Hebel **23** des Verschlussmechanismus vollständig um. Der Verschluss muss hörbar einrasten.
5. Setzen Sie den Lenker auf das Lenkrohr und schieben Sie das Tachometerkabel vorsichtig in das Rohr hinein. Achten Sie beim Aufsetzen des Lenkers darauf, dass Sie keine Kabel einklemmen.
6. Befestigen Sie mit dem T25-Sicherheitsschlüssel den Lenker und den Verschlusshaken **20** beidseitig mit den 4 Torxschrauben lt. Drehmomentvorgaben.
7. Entfernen Sie die Schutzfolie vom Display.
8. Stellen Sie das Lenkrohr auf die für Sie passende Höhe ein. Achten Sie hierbei darauf, dass der Lenker immer gerade zur Fahrtrichtung ausgerichtet steht.

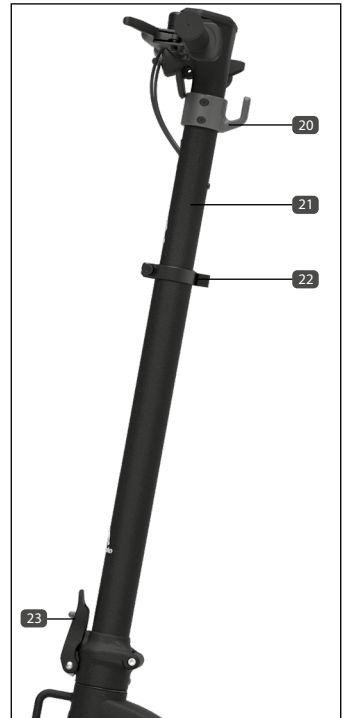

9. Legen Sie den Hebel des Schnellspanners **22** vollständig um. Sollte sich der Hebel zu leichtgängig umlegen lassen, müssen Sie den Schnellspanner neu einstellen (s. Kapitel Schnellspanner).

KONTROLLEN VOR FAHRTANTRITT

Prüfen Sie vor jeder Fahrt die folgenden Bauteile auf Funktion bzw. auf festen Sitz:

- Faltmechanismus
- Schnellspanner
- Bremsen
- Beleuchtung
- Bereifung (Beschädigung/Luftdruck)
- Akku (Ladung)
- Seitenständer

Beachten Sie darüber hinaus die "Sicherheitshinweise zur Bedienung".

BEDIENUNG

BEDIENELEMENTE / DISPLAY



24	Bremshebel links	Hebel der Vorderradbremse
25	Glocke	
26	Warnsymbol	Fehlermeldung
27	Licht-Anzeige	Beleuchtung eingeschaltet/ausgeschaltet
28	Kilometerstandanzeige/ Geschwindigkeitsanzeige	Gesamtkilometerzähler / aktuelle Geschwindigkeit
29	Daumengashebel	
30	Bremshebel rechts	Hebel der Hinterradbremse
31	Akkuladestand	Aktueller Akkuladestand
32	Plus-Taste +	Fahrstufe erhöhen Beleuchtung ein-/ausschalten
33	Minus-Taste -	Fahrstufe verringern Schiebehilfe ein-/ausschalten
34	EIN-/AUS-Taste Modus-Taste Bestätigungs-Taste	Antriebssystem ein-/ausschalten Modus-Anzeige wechseln Auswahl bestätigen

Sie steuern den E-Scooter mittels der Bedieneinheit am linken Lenkergriff und dem Daumengashebel auf der rechten Seite. Das Display zeigt Ihnen übersichtlich alle Informationen an, die Sie für die Bedienung des E-Scooters benötigen.



E-SCOOTER EIN-/AUSSCHALTEN

E-SCOOTER EINSCHALTEN

1. Klappen Sie den Seitenständer ein.
2. Stellen Sie einen Fuß auf das Trittbrett und fassen Sie den Lenker mit beiden Händen an.
3. Drücken Sie die Taste **34** bis sich das Display aktiviert.
4. Falls der Diebstahlschutz aktiviert ist, geben Sie jetzt den Pin-Code ein (Werkseinstellung = 000). Mit den Tasten **32** und **33** wählen Sie die Ziffern aus, mit der Taste **34** gelangen Sie zur nächsten. Sind alle 3 Ziffern eingestellt, drücken Sie die Taste **34** zwei mal schnell hintereinander, um den Code zu bestätigen.

E-SCOOTER AUSSCHALTEN

1. Halten Sie die Taste **34** für ca. 3 Sekunden gedrückt bis sich das Display abschaltet.
2. Klappen Sie den Seitenständer aus und stellen Sie den E-Scooter sicher ab.

E-SCOOTER FAHREN

Der Motor läßt sich erst ansteuern, wenn Sie den E-Scooter auf etwa 3 km/h angeschoben haben. Stellen Sie sich nach dem Anschieben mit beiden Beinen auf das Trittbrett und drücken Sie den Daumengashebel **29** vorsichtig herunter. Je weiter Sie den Hebel herunter drücken, desto größer ist die Antriebskraft des E-Scooters.

Lassen Sie den Daumengashebel los oder betätigen Sie eine der Bremsen, so stoppt der Motor automatisch. Überschreiten Sie z.B. bei Bergabfahrten wesentlich die Höchstgeschwindigkeit, so ertönt ein Warnton und der Motor schaltet sich ebenfalls ab.

Sie können mit den Tasten **32** und **33** vor oder auch während der Fahrt eine der 4 Fahrstufen (L1 - L4) auswählen. Je höher die ausgewählte Fahrstufe, desto größer ist die maximale Motorleistung. Die dabei zu erreichende Geschwindigkeit ist maßgeblich von verschiedenen Faktoren abhängig wie:

- dem Fahrergewicht
- den Windverhältnissen
- dem Reifendruck
- der Bodenbeschaffenheit
- dem Gefälle bzw. der Steigung

SCHIEBEHILFE

Mittels der Schiebehilfe können Sie den E-Scooter bis zu einer Geschwindigkeit von maximal 3 km/h neben sich mitfahren lassen.

1. Stellen Sie sich neben den E-Scooter .
2. Drücken Sie die Taste **33** bis sich die Schiebehilfe aktiviert. Wird die Taste **33** losgelassen so stoppt der Motor automatisch.

BELEUCHTUNG

BELEUCHTUNG EIN-/AUSSCHALTEN

1. Schalten Sie das Antriebssystem ein (s. Kapitel "E-Scooter einschalten").
2. Halten Sie Taste **32** für etwa 2 Sekunden gedrückt, um das Licht ein- oder auszuschalten.

Alternativ dazu können Sie die Beleuchtung auch ausschalten, indem Sie das Antriebssystem abschalten (s. Kapitel "E-Scooter ausschalten").

DIEBSTAHSCHUTZ

Führen Sie in Ihrem eigenen Interesse eine Diebstahlsicherung mit. Schließen Sie den E-Scooter, auch wenn Sie ihn nur kurz unbeaufsichtigt lassen, immer ab. Verwenden Sie hierfür den dafür vorgesehenen Bügel an der Vorderseite des E-Scooters.

Zusätzlich können Sie den E-Scooter mittels eines Pin-Codes sichern. Hierbei müssen Sie zum Starten des E-Scooters einen 3-stelligen Pin-Code eingeben (s. Kapitel "E-Scooter starten"). Der Pin-Code ab Werk lautet "000".

Wird das Display aktiviert und der E-Scooter ohne die richtige Pin-Codeeingabe bewegt, so ertönt ein Signalton und die Motorbremse sowie die Beleuchtung aktiviert sich. Der Pin-Code-Schutz ersetzt jedoch keinesfalls eine mechanische Diebstahlsicherung.

PIN-CODE AKTIVIEREN/DEAKTIVIEREN

1. Halten Sie die Tasten **32** und **34** gleichzeitig für 5 Sekunden gedrückt. Ein Signalton bestätigt die Eingabe.

PIN-CODE ÄNDERN

1. Drücken Sie gleichzeitig die Tasten **33** und **34** bei aktiviertem Pin-Code für ca. 10 Sekunden. Sie können jetzt einen neuen Pin-Code festlegen. Mit den Tasten **32** und **33** wählen Sie hierzu die Ziffern aus, mit der Taste **34** gelangen Sie zur nächsten. Sind alle 3 Ziffern eingestellt, drücken Sie die Taste **34** zwei mal schnell hintereinander, um den Code zu bestätigen.

E-SCOOTER EIN-/AUSKLAPPEN

E-SCOOTER EINKLAPPEN

1. Schalten Sie den E-Scooter aus.
2. Stellen Sie den E-Scooter auf eine ebene Fläche und klappen Sie den Seitenständer aus.
3. Ziehen Sie am Faltmechanismus den roten Hebel **36** hoch und drücken Sie anschließend den Hebel **35** vollständig herunter.
4. Öffnen Sie den Schnellspannhebel **38** des Lenkrohres.
5. Klappen Sie das Lenkrohr um und ziehen Sie es soweit heraus bzw. hinein, bis sich der Haken **37** in die Aufnahme **39** einführen lässt (siehe **40**).
6. Schließen Sie den Schnellspanner **38** vollständig. Sollte sich hierbei der Hebel zu leichtgängig umlegen lassen, müssen Sie den Schnellspanner neu einstellen (s. Kapitel Schnellspanner).

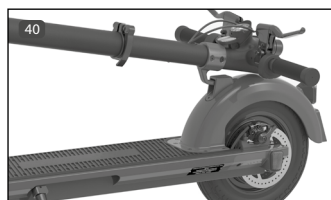

E-SCOOTER AUSKLAPPEN

1. Stellen Sie den E-Scooter auf eine ebene Fläche und klappen Sie den Seitenständer aus.
2. Öffnen Sie den Schnellspannhebel **38** des Lenkrohres und schieben Sie das Lenkrohr etwas zusammen.
3. Klappen Sie das Lenkrohr auf und legen Sie den Hebel **35** vollständig um. Der Verschluss muss hörbar einrasten.
4. Stellen Sie das Lenkrohr auf die für Sie passende Höhe ein. Achten Sie hierbei darauf, dass der Lenker immer gerade zur Fahrtrichtung ausgerichtet steht.
5. Legen Sie den Hebel des Schnellspanners **38** vollständig um. Sollte sich der Hebel zu leichtgängig umlegen lassen, müssen Sie den Schnellspanner neu einstellen (s. Kapitel Schnellspanner).

AKKU

Der Akku ist ein Verschleißteil und unterliegt während der Lebensdauer einer natürlichen Kapazitätsminderung. Die Kapazitätsminderung ist am geringsten, wenn der Akku nicht übermäßig heiß wird und der Ladestand zwischen ca. 25 % und 75 % variiert. So vermeiden Sie übermäßigen Verschleiß, der bei einer Vollentladung bzw. Vollladung typbedingt bei Li-Ionen-Akkus auftritt. Da dieser Akkutyp keinen Memory-Effekt besitzt, können Sie ihn nach jeder Fahrt aufladen. Stellen Sie den E-Scooter auch nach Möglichkeit im Schatten statt in der direkten Sonne ab.

AKKU LADEN

1. Schalten Sie den E-Scooter aus (s. Kapitel "E-Scooter ausschalten").
2. Schieben Sie die Gummikappe **41** der Ladebuchse am Rahmen zur Seite.
3. Stecken Sie das Netzkabel des Ladegerätes in die Netzsteckdose.
4. Verbinden Sie den Ladestecker mit der Ladebuchse des E-Scooters.
5. Der Ladevorgang startet.
6. Der Ladevorgang stoppt automatisch, sobald der Akku vollständig geladen ist.



BETRIEBSZUSTAND	LADEGERÄT-ANZEIGE
Ladegerät betriebsbereit	LED grün
Ladevorgang läuft	LED rot
Ladevorgang abgeschlossen	LED grün

REICHWEITE

Die maximal mögliche Reichweite Ihres E-Scooters hängt teils stark von unterschiedlichen Faktoren ab:

- Ladestand des Akkus
- Fahrgewicht und Zuladung
- Fahrbahn-/Untergrundbeschaffenheit
- Reifenluftdruck
- Steigung/Gefälle
- Alter/Restkapazität des Akkus
- Umgebungstemperatur
- Gegenwind
- gewählte Fahrstufe

Achten Sie darauf, dass die Reifen immer über genügend Luftdruck verfügen (siehe auch Kapitel "Pflege|Wartung - Laufräder"). Bei Temperatur unter 0°C ist mit einem starken Leistungsabfall des Akkus und einer drastisch geringeren Reichweite zu rechnen.

Mit zunehmendem Alter und Nutzung des Akkus nimmt die Akkukapazität und somit die Reichweite ebenfalls ab.

PFLEGE | WARTUNG



GEFAHR!

BESCHÄDIGUNGS- UND UNFALLGEFAHR!

- Schalten Sie bei Reparatur-, Wartungs und Pflegearbeiten den E-Scooter immer vorher aus.
- Der E-Scooter muss regelmäßig geprüft, gepflegt und gewartet werden. Nur so kann garantiert werden, dass er dauerhaft den sicherheitstechnischen Anforderungen entspricht und ordnungsgemäß funktioniert.
- Führen Sie Reparatur-, Wartungs- und Einstellarbeiten nur dann selber durch, wenn Sie über ausreichendes Fachwissen und entsprechendes Werkzeug verfügen. Dies gilt insbesondere für Arbeiten an den Bremsen. Falsche oder unzureichende Reparatur-, Wartungs- und Einstellarbeiten können zu Beschädigungen am E-Scooter, Fehlfunktionen und somit zu Unfällen führen.
- Der E-Scooter bzw. die einzelnen Bauteile werden während der Nutzungsdauer, bei Unfällen oder unsachgemäßer Behandlung teils hohen Belastungen ausgesetzt. Jede Art von Rissen, Kratzern oder Farbveränderungen können Hinweise darauf sein, dass das betroffene Bauteil plötzlich versagen kann. Dies gilt insbesondere für verbogene oder beschädigte sicherheitsrelevante Bauteile, wie z. B. Rahmen, Gabel, Lenker, Lenkrohr, Bremskomponenten, Beleuchtungseinrichtungen, und Laufräder. Richten oder reparieren Sie diese defekten Bauteile keinesfalls, sondern tauschen Sie sie umgehend gegen Original-Ersatzteile aus.
- Verwenden Sie beim Austausch von Bauteilen ausschließlich Original-Ersatzteile, da es sonst zu Beschädigungen und zum Versagen von sicherheitsrelevanten Bauteilen führen kann.
- Die am E-Scooter verbauten Schrauben und Muttern müssen regelmäßig (mind. jedoch alle 6 Monate) auf festen Sitz kontrolliert und ggf. mit der richtigen Stärke an- bzw. nachgezogen werden.

ALLGEMEINE PFLEGEHINWEISE



ACHTUNG!

BESCHÄDIGUNGSGEFAHR!

- Verwenden Sie zur Reinigung nie Hochdruck- oder Dampfstrahler, da dies zu Schäden an der Elektronik, zu Lackschäden und Schäden durch Rostbildung in den Lagern, usw. führen kann.
- Verzichten Sie auf aggressive Reinigungsmittel wie Alkohol, Benzin, Aceton oder andere chemische Lösungsmittel, da diese sonst z. B. den Lack angreifen oder Metallteile korrodieren können. Verwenden Sie statt dessen ein feines Tuch oder weichen Schwamm und milde Reinigungsmittel.
- In Gebieten mit salzhaltiger Luft (Küstennähe) müssen Sie den E-Scooter in



ACHTUNG!

kurzen Abständen gereinigt und zwingend mit konservierenden Pflegemitteln behandelt werden.

- **Achten Sie darauf, dass kein Pflegemittel, Fett oder Öl auf die Bremsbeläge, Bremsscheibe oder Reifen gelangt, da die Bremsleistung sonst vermindert werden kann bzw. die Laufräder wegrutschen können.**

Reinigen Sie den E-Scooter in regelmäßigen Abständen (mind. aber zwei mal jährlich), um Schäden und Flugrost vorzubeugen. Insbesondere nach Regen- und Winterfahrten kann es sonst durch Spritz- oder salzhaltiges Wasser zu Rostbildungen kommen.

Verwenden Sie zum Reinigen nur warmes Wasser, milde Reinigungsmittel und ein feines Tuch bzw. einen weichen Schwamm. Trocknen Sie den E-Scooter nach dem Reinigen vollständig ab.

WARTUNGSARBEITEN

Nur durch eine regelmäßige und fachgerechte Wartung kann eine optimale und gefahrlose Nutzung des E-Scooters gewährleistet werden.

Die folgenden Arbeiten sind im Rahmen der Wartung gemäß den angegebenen Intervallen des Wartungsplanes durchzuführen. Wir empfehlen die Ausführung von Wartungsarbeiten durch eine Fachkraft mit geeignetem Werkzeug.

LAUFRAD | BEREIFUNG | FELGE

Profiltiefe, Luftdruck, auf Porosität & Beschädigungen prüfen, reinigen, ggf. Luftdruck korrigieren, Felge auf Höhen-/Seitenschlag prüfen, Befestigung ggf. nachziehen, Reifen/Felge ggf. austauschen

BREMSANLAGE

Einstellung, Verschleiß, Funktion prüfen, bewegliche Teile und Lager der Bremskomponenten sowie Bremsbowdenzüge ölen, reinigen, ggf. einstellen, verschlissene bzw. defekte Bremskomponenten austauschen

BELEUCHTUNG | REFLEKTOREN

Funktion prüfen, reinigen, ggf. austauschen

LENKER | LENKSTANGE | VERSCHLUSSMECHANIK

Auf festen Sitz prüfen, reinigen, ggf. einstellen

GABEL/RAHMEN

Auf Beschädigungen (Risse und Deformierungen) prüfen, reinigen, ggf. austauschen

MOTOR/DISPLAY/BEDIENELEMENT

Auf Beschädigungen und Funktion prüfen, reinigen, ggf. austauschen

LADEGERÄT/AKKU

Kabel und Stecker auf Beschädigungen, Funktion prüfen, reinigen, ggf. Akku/Ladegerät austauschen

SCHRAUBVERBINDUNGEN | SCHNELLSPANNER | SONSTIGE BAUTEILE

Auf Beschädigungen, festen Sitz und Funktion prüfen, reinigen, ggf. einstellen, nachziehen bzw. austauschen

WARTUNGSPLAN

Die im Wartungsplan angegebenen Arbeiten beinhalten, soweit erforderlich, das Reinigen, Schmieren und Einstellen des Bauteils oder den Austausch der betroffenen Komponente bei Verschleiß oder Beschädigung. Weitere Angaben zu den auszuführenden Wartungsarbeiten finden Sie im vorherigen Kapitel

BAUTEIL	INBETRIEB-NAHME	500 KM ODER 6 MONATE*	1000 KM ODER 12 MONATE*	ALLE 1000 KM ODER 12 MONATE*
Laufrad/Bereifung/Felge	X	X	X	X
Bremsanlage	X	X	X	X
Beleuchtung / Reflektoren	X	X	X	X
Lenker / Lenkrohr / Verschlussmechanik	X	X	X	X
Gabel/Rahmen	-	X	X	X
Motor/Display/Bedienelement	-	X	X	X
Ladegerät	-	X	X	X
sonst. Bauteile	-	X	X	X
Schnellspanner	X	vor jeder Fahrt		

* = Je nachdem, welches Ereignis (Zeit- oder Kilometerleistung) zuerst eintritt. Bei intensiver Nutzung gelten kürzere Intervalle.

LAUFRÄDER



BESCHÄDIGUNGS- UND UNFALLGEFAHR!

- Tauschen Sie abgenutzte oder offensichtlich beschädigte Reifen umgehend gegen Original-Ersatzreifen aus.
- Tauschen Sie defekte Reifen und Schläuche nur in der für die Felge passenden Größe aus, da nur so eine ordnungsgemäße Funktion sichergestellt werden kann.
- Der auf dem Reifen angegebene Höchstdruck darf in keinem Fall überschritten werden, da der Schlauch sonst platzen kann!
- Die Reifen müssen immer über ausreichend Luftdruck verfügen! Bei zu geringem Luftdruck kann das Fahrverhalten, speziell in Kurven, negativ beeinträchtigt werden. Auch können die Reifen durchschlagen und die Felgen beschädigen.

REIFENDRUCK

Sie können den genauen Reifendruck mit einer Luftpumpe mit eingebautem Manometer oder einem externen Luftdruckprüfgerät messen.

Verwenden Sie zum komfortableren Aufpumpen den mitgelieferten Adapterschlauch **42**. Verbinden Sie den Adapter erst mit einer Luftpumpe und dann mit dem Ventil des Reifens.



VORDERRAD AUSBAUEN

1. Lösen Sie die beiden Achsmuttern am Vorderrad.
2. Ziehen Sie das Laufrad aus der Achsaufnahme heraus.

VORDERRAD EINBAUEN

1. Setzen Sie das Vorderrad gerade in die Achsaufnahme.
2. Stecken Sie die Unterlegscheiben und Muttern auf die Achse.
3. Ziehen Sie die Achsmuttern mit einem 19-mm-Schlüssel gemäß Drehmomentvorgabe fest an.
4. Prüfen Sie, ob die Scheibenbremse ordnungsgemäß funktioniert.

HINTERRAD AUSBAUEN

1. Lösen Sie auf beiden Seiten des E-Scooters die Schrauben **43** und **45** der Abdeckung **44** mit einem 3-mm-Innensechskantschlüssel.
2. Lösen Sie die beiden Hinterradachsmuttern.
3. Ziehen Sie das Motorkabel an der Steckverbindung auseinander.
4. Ziehen Sie das Laufrad samt Sicherungsscheiben aus der Achsaufnahme heraus.

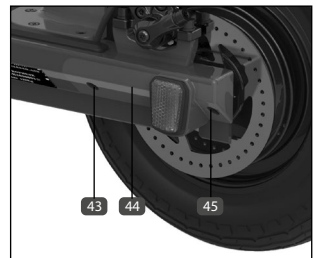

HINTERRAD EINBAUEN

1. Stecken Sie die Sicherungsscheibe auf die Achse.
2. Setzen Sie das Hinterrad gerade in die Achsaufnahme. Achten Sie darauf, dass die Sicherungsscheiben ordnungsgemäß eingesetzt werden.
3. Befestigen Sie die Achse mit den beiden Achsmuttern mittels eines 17-mm-Schlüssels gemäß Drehmomentvorgabe.
4. Stecken Sie das Motorkabel wieder in die Steckbuchse des E-Scooters. Achten Sie darauf, dass die auf den Kabeln befindlichen beiden Pfeile sich gegenüberstehen.
5. Befestigen Sie die Abdeckung **44** mit den zwei Sechskant-Schrauben **43** und **45**.
6. Prüfen Sie, ob die Scheibenbremse ordnungsgemäß funktioniert.

SCHNELLSPANNER



UNFALLGEFAHR!

- Sollte sich der Schnellspannhebel insgesamt sehr leicht zudrücken oder sich im geschlossenen Zustand verdrehen lassen, so ist die Vorspannung nicht ausreichend. Stellen Sie den Schnellspanner neu ein.

Ein Schnellspanner besteht aus einem Hebel **47**, mit dem die Klemmkraft erzeugt wird und einer Rändelmutter **46**, mit der die Vorspannung eingestellt werden kann.

Sie lösen den Schnellspanner, indem Sie den Hebel umlegen. Zum Schließen drücken Sie den Hebel wieder zurück, bis er komplett anliegt. Auf der ersten Hälfte der Schließbewegung muss sich der Hebel relativ leicht, auf der zweiten Hälfte dagegen deutlich schwerer drücken lassen. Sollte dies nicht der Fall sein, muss der Schnellspanner eingestellt werden, da er nicht genügend Spannkraft erzeugt.



SCHNELLSPANNER EINSTELLEN

1. Lösen Sie den Hebel **47** des Schnellspanners.
2. Stellen Sie die Vorspannung der Rändelschraube **46** per Hand ein.
3. Drücken Sie den Schnellspannhebel **47** mit ausreichend Kraft wieder zurück. Der Hebel muss vollständig anliegen.

BREMSEN



UNFALL- UND BESCHÄDIGUNGSGEFAHR!

- Lassen Sie Wartungsarbeiten und Reparaturen an den Bremsen nur durch ausreichend qualifiziertes Fachpersonal durchführen. Falsch eingestellte oder mangelhaft reparierte Bremsen können zur verminderten Bremsleistung oder gar zum völligen Versagen der Bremsen führen.
- Tauschen Sie Bremskomponenten nur gegen Original-Ersatzteile aus, da nur so eine ordnungsgemäße Funktion gewährleistet werden kann.
- Die maximale Bremsleistung wird bei einer neuen Brems Scheibe bzw. Bremsbeläge erst nach einigen Bremsvorgängen erreicht!
- Tauschen Sie die Bremsbeläge aus, sobald die Stärke unter 0,5 mm liegt. Die Bremsleistung kann sonst bis zum völligen Bremskraftverlust nachlassen sowie die Bremsanlage beschädigen.

BREMSBELAG WECHSELN

1. Lösen Sie die beiden Schrauben **48** / **51** des Bremssattels mit einem 4 mm-Innensechskantschlüssel.
2. Nehmen Sie den Bremssattel von der Brems Scheibe ab.
3. Wechseln Sie die beiden Bremsbeläge **52** / **53** aus.
4. Befestigen Sie den Bremssattel mit den die beiden Schrauben **48** / **51**.
5. Betätigen Sie mehrfach den Bremshebel. Falls noch übermäßige Schleifgeräusche auftreten, müssen Sie die beiden Schrauben **48** / **51** nochmals lösen und den Bremssattel soweit verschieben, bis sich die Schleifgeräusche verringern.
6. Führen Sie anschließend vorsichtig eine Probefahrt durch.

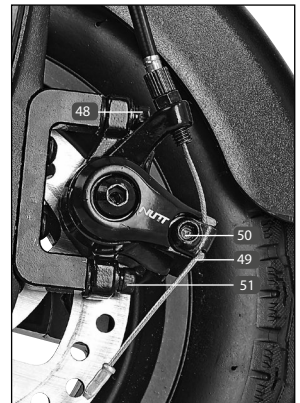

BREMSHEBEL EINSTELLEN

1. Lösen Sie die Klemmschraube **50** mit einem 5 mm-Innensechskantschlüssel.
2. Stellen Sie die Bremse ein, indem Sie die Zugspannung des Bremsbowdenzuges **49** korrigieren.
3. Ziehen Sie anschließend die Klemmschraube **50** fest an, um den Bremsbowdenzug zu fixieren.
4. Betätigen Sie mehrfach den Bremshebel und führen Sie anschließend vorsichtig eine Probefahrt durch.

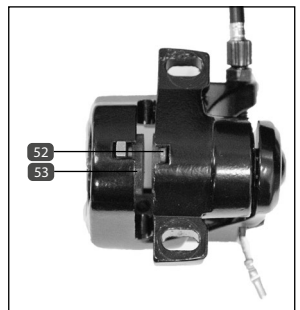

E-SCOOTER EINLAGERN

Lagern Sie den E-Scooter an einem trockenen und kühlen Raum ein. Stellen Sie zudem sicher, dass er vor äußeren Einflüssen geschützt ist.

Soll der E-Scooter längere Zeit nicht mehr benutzt werden, so ist es ratsam, den Akku vorher nochmals aufzuladen. Laden Sie ihn spätestens nach 3 Monaten für mind. 2 Stunden nach. Ist der Akku längere Zeit nicht ausreichend aufgeladen worden, so nimmt die Kapazität ab oder wird gar irreparabel zerstört (Tiefentladung - keine Gewährleistung/Garantie).

DREHMOMENTVORGABEN



ACHTUNG!

BESCHÄDIGUNGS- UND UNFALLGEFAHR!

- Die am E-Scooter verbauten Schrauben und Muttern müssen regelmäßig (s. Wartungsplan) auf festen Sitz kontrolliert und ggf. mit der richtigen Stärke an- bzw. nachgezogen werden. Nur so kann garantiert werden, dass das Fahrzeug dauerhaft den sicherheitstechnischen Anforderungen entspricht und ordnungsgemäß funktioniert.
- Werden Schrauben und Muttern zu fest angezogen, können diese brechen.
- Sind Bauteile mit Drehmomentvorgaben gekennzeichnet, so sind diese maßgebend.
- Die Drehmomentangaben für sonstige Schraubverbindungen gelten nicht für Justierschrauben an den Bremskomponenten.

Mit Hilfe eines Drehmomentschlüssels können Sie die Anzugsdrehmomente genau einstellen.

Achsmutter	45 Nm						
Lenkrohrschraube	10 Nm						
Sonstige Stahlschrauben					Sonstige VA Schrauben A2/A4		
Größe / Festigkeitsklasse	5,6	6,8	8,8	10,9	50	70	80
M3	0,7 Nm	0,9 Nm	1,2 Nm	1,7 Nm	-	-	-
M4	1,7 Nm	2,1 Nm	2,8 Nm	4,1 Nm	-	-	-
M5	3,4 Nm	4,3 Nm	5,5 Nm	8,1 Nm	1,7 Nm	3,5 Nm	4,7 Nm
M6	5,9 Nm	7,3 Nm	9,6 Nm	14 Nm	3 Nm	6 Nm	8 Nm
M8	14,3 Nm	17,8 Nm	23 Nm	34 Nm	7,1 Nm	16 Nm	22 Nm

FEHLERBEHEBUNG

FEHLER	URSACHE	BEHEBUNG
Display lässt sich nicht einschalten oder ist nach dem Einschalten ohne Funktion	<p>Akku ist leer</p> <p>Akku defekt</p> <p>Verbindung zum Steuerdisplay ist unterbrochen</p> <p>Display/Controller defekt</p>	<p>Akku vollständig aufladen</p> <p>Akku austauschen</p> <p>Steckverbindung am Lenker zum Steuerdisplay kontrollieren</p> <p>Display/Controller austauschen</p>
Motor läuft trotz richtiger Bedienung nicht oder Maximalleistung wird nicht gehalten	<p>Akku fast leer</p> <p>Steckkontakte gelöst</p> <p>Motorkabelstecker gelöst</p> <p>Display/Controller defekt</p>	<p>Akku vollständig aufladen</p> <p>Steckverbindungen vom E-Scooter bis zum Motor prüfen</p> <p>Steckkontakte zusammen stecken</p> <p>Display/Controller austauschen</p>
Geringe Reichweite trotz voll geladenem Akku (siehe auch Kapitel "Reichweite")	<p>Reifendruck zu gering</p> <p>Bremse schleift</p> <p>Akku zu alt</p> <p>Akku defekt</p>	<p>Reifendruck erhöhen</p> <p>Bremse neu einstellen</p> <p>Akku austauschen</p> <p>Akku austauschen</p>
Ladegerät lädt den Akku nicht	<p>Steckkontakte gelöst</p> <p>Akku defekt</p> <p>Ladegerät defekt</p>	<p>Steckverbindungen prüfen</p> <p>Akku austauschen</p> <p>Ladegerät austauschen</p>
Beleuchtung funktioniert nicht	<p>Fehlbedienung</p> <p>Akku leer</p> <p>Leuchtmittel defekt</p> <p>Steckkontakte gelöst</p>	<p>Beleuchtung einschalten</p> <p>Akku aufladen</p> <p>Beleuchtung austauschen</p> <p>Steckkontakte zusammenstecken</p>
Bremsleistung lässt nach	<p>Bremsbeläge sind abgenutzt</p> <p>Bremse falsch eingestellt</p> <p>Bremse bei Dauerbelastung zu heiß gelaufen (z.B. bei langer Bergabfahrt)</p>	<p>Bremsbeläge austauschen</p> <p>Bremse neu einstellen</p> <p>Fahrt kurz unterbrechen</p>

FEHLER-CODES

Folgende Fehler-Codes (ERROR) können bei einer Störung am Display angezeigt werden:

FEHLER-CODE	FEHLERBEREICH
02	Daumengashebel
04	Motor
05	Bremshebel

Schalten Sie in diesen Fällen den E-Scooter aus und kontaktieren Sie den Kundendienst.

ENTSORGUNGSHINWEISE

E-SCOOTER ENTSORGEN (OHNE AKKU)



Der E-Scooter darf am Ende der Lebensdauer nicht in den normalen Haushaltsabfall gelangen. Es muss stattdessen an einem Sammelpunkt für das Recycling von elektrischen und elektronischen Geräten abgegeben werden. Der Akku muss hierbei dem E-Scooter zuvor entnommen und separat entsorgt werden.

Die Werkstoffe sind gemäß ihrer Kennzeichnung wiederverwertbar. Mit der Wiederverwendung, der stofflichen Verwertung oder anderen Formen der Verwertung von Altgeräten leisten Sie einen wichtigen Beitrag zum Schutze unserer Umwelt. Erfragen Sie bei der Stadt-/ Gemeindeverwaltung die für Sie zuständige Entsorgungsstelle.

AKKU ENTSORGEN



Akkus gehören nicht in den Hausmüll. Als Verbraucher sind Sie gesetzlich verpflichtet, gebrauchte Batterien und Akkus zurückzugeben. Zur Entsorgung wenden Sie sich an unseren Kundendienst.

Li-Ion = Akku enthält Lithium-Ionen

VERPACKUNGS-RECYCLING



Das Verpackungsmaterial ist teilweise wiederverwertbar. Entsorgen Sie die Verpackung umweltgerecht und führen Sie sie der Wertstoffsammlung zu. Entsorgen Sie sie bei einer öffentlichen Sammelstelle. Erfragen Sie bei der Stadt-/ Gemeindeverwaltung die für Sie zuständige Entsorgungsstelle.

GEWÄHRLEISTUNG | GARANTIE

1. GEWÄHRLEISTUNG

Gewährleistungsansprüche können Sie innerhalb eines Zeitraumes von maximal 3 Jahren, gerechnet ab Kaufdatum, erheben. Die Gewährleistung ist auf die Reparatur oder den Austausch des beschädigten Bauteils / E-Scooters beschränkt und erfolgt nach unserer Wahl. Unsere Gewährleistung ist für Sie stets kostenlos. Sie gilt jedoch nicht, wenn andere Mängel als Material- und Verarbeitungsfehler festgestellt werden.

GARANTIE AUF AKKU

Wir gewähren eine Garantie von 24 Monaten auf die ordnungsgemäße Funktion des Akkus. Die Garantie beginnt ab dem Kaufdatum. Die Garantieleistung ist auf die Reparatur oder den Austausch des Akkus beschränkt und erfolgt nach unserer Wahl. Die Garantieleistung ist für Sie stets kostenlos. Die Garantie gilt nicht, wenn andere Mängel als Material- und Verarbeitungsfehler festgestellt werden. Verschleißbedingte Veränderungen, wie z.B. Kapazitätsminderungen, sind ausdrücklich von der Garantie ausgenommen.

2. Der Anspruch auf Gewährleistung bzw. Garantie muss durch Vorlage der Kaufquittung vom Käufer nachgewiesen werden.
3. Die Untersuchung der Störung und ihrer Ursachen erfolgt stets durch unseren Kundendienst. Die im Rahmen der Gewährleistung oder Garantie ausgetauschten Bauteile gehen in unser Eigentum über.
4. Bei berechtigtem Gewährleistungs- bzw. Garantieanspruch gehen die Kosten des Versandes und die Kosten des Aus- und Einbaus zu unseren Lasten.
5. Wenn der E-Scooter von Dritten oder durch Einbau fremder Teile verändert worden ist bzw. eingetretene Mängel in ursprünglichem Zusammenhang mit der Veränderung stehen, erlischt der Gewährleistungs- und Garantieanspruch. Ferner erlischt er, wenn die in der Bedienungsanleitung gemachten Vorschriften über die Behandlung und Benutzung des E-Scooters nicht befolgt worden sind.

Dies betrifft insbesondere die Bestimmungsgemäße Verwendung sowie die Pflege- und Wartungsanweisungen.

6. Nicht eingeschlossen in die Gewährleistung bzw. Garantie sind:
 - Bauteile, die dem Verschleiß, Verbrauch oder der Abnutzung unterliegen (ausgenommen eindeutiger Material- bzw. Herstellungsfehler), wie z. B.

– Reifen	– Leuchtmittel	– Bremskomponenten
– Ständer	– Akku	– Auszugsrohr
– Griffe	– Aufkleber/Dekore	– Schnellspanner
– Kabel	– Bowdenzüge	

- Schäden, die zurückzuführen sind auf:
 - die Nichtverwendung von Original-Ersatzteilen.
 - den unsachgemäßen Einbau von Bauteilen des Käufers oder eines Dritten.
 - Schäden, die durch Steinschlag, Hagel, Streusalz, Industrieabgase, mangelnde Pflege, ungeeignete Pflegemittel, usw. entstanden sind.
 - Verbrauchsmaterial, das nicht in Zusammenhang mit Reparaturarbeiten an anerkannten Störungen steht.
 - alle Wartungsarbeiten oder sonstige Arbeit, die durch Abnutzung, Unfall oder Betriebsbedingungen sowie Fahren unter Nichtbeachtung der Herstellerangaben entstehen.
 - alle Vorkommnisse, wie Geräuschentwicklung, Schwingungen, Farbveränderungen, Abnutzung, usw., die die Grund- und Fahreigenschaften nicht beeinträchtigen.
 - Kosten für Wartungs-, Überprüfungs- und Säuberungsarbeiten.
7. Der Anspruch auf Gewährleistung bzw. Garantie berechtigt den Kunden, nur die Beseitigung des Mangels zu verlangen. Ansprüche auf Rückgabe oder Minderung des Kaufpreises gelten erst nach Fehlschlägen der Nachbesserung. Der Ersatz eines mittelbaren oder unmittelbaren Schadens wird nicht gewährt.
 8. Durch eine ausgeführte Gewährleistung bzw. Garantie wird die Gewährleistungs- bzw. Garantiedauer weder erneuert noch verlängert. Die Geltendmachung nach Ablauf des Zeitraumes ist ausgeschlossen.
 9. Andere als die vorstehend aufgeführten Abmachungen sind nur dann gültig, wenn sie vom Hersteller schriftlich bestätigt sind.
 10. Sollten Sie mit dem von Ihnen erworbenen E-Scooter ein technisches Problem haben kontaktieren Sie bitte unseren Kundendienst.

D

Prophete GmbH u. Co. KG
 Lindenstraße 50
 D-33378 Rheda-Wiedenbrück
 Sitz: Deutschland

Web: www.prophete.de (Service - Kontaktformular)
 Telefon: 05242 / 41 08 416
 E-Mail: aldi-nord@bikeservices.de



Sollte unser Service-Techniker feststellen, dass es sich nicht um einen Gewährleistungs- bzw. Garantiefall handelt, müssen wir Ihnen die Einsatzkosten berechnen.

Prüfen Sie deshalb im Vorfeld, ob der Schaden nicht durch Selbstverschulden oder aufgrund von mangelnder Pflege bzw. Wartung entstanden ist. Gerne können Sie dies mit unserem Kundendienst vorab klären.

Sehr geehrte Kundin, sehr geehrter Kunde,

unsere Produkte unterliegen einer strengen Qualitätskontrolle. Sollte dieses Produkt trotzdem nicht einwandfrei funktionieren, bedauern wir dies sehr und bitten Sie, sich an unsere auf der Garantiekarte aufgeführte Serviceadresse zu wenden. Gern stehen wir Ihnen auch telefonisch über die auf der Gewährleistungskarte ausgedruckte Service-Hotline zur Verfügung. Für die Geltendmachung von Garantieansprüchen gilt – ohne dass dadurch Ihre gesetzlichen Rechte eingeschränkt werden – Folgendes:

1. Garantieansprüche können Sie nur innerhalb eines Zeitraumes von max. 3 Jahren, gerechnet ab Kaufdatum, erheben. Unsere Gewährleistung ist auf die Behebung von Material- und Fabrikationsfehlern bzw. den Austausch des Produktes beschränkt. Unsere Garantieleistung ist für Sie kostenlos.
2. Garantieansprüche müssen jeweils nach Kenntniserlangung unverzüglich erhoben werden. Die Geltendmachung von Garantieansprüchen nach Ablauf des Garantiezeitraumes ist ausgeschlossen, es sei denn, die Garantieansprüche werden innerhalb einer Frist von 2 Wochen nach Ablauf des Garantiezeitraumes erhoben.
3. Sollte trotz sorgfältiger Qualitätskontrolle ein Defekt auftreten, dann bitte immer erst mit dem Kundendienst Kontakt aufnehmen. Telefon-Hotline 0 52 42/41 08 416 (Die Kosten richten sich nach Ihrem individuellen Telefonvertrag). Die Garantie gilt nur in Verbindung mit Garantiekarte und Kaufbeleg. Wenn der Defekt im Rahmen unserer Garantieleistung liegt, erhalten Sie ein repariertes oder neues Produkt zurück. Mit Reparatur oder Austausch des Produktes beginnt kein neuer Garantiezeitraum. Maßgeblich bleibt der Garantiezeitraum von 3 Jahren ab Kaufdatum. Dies gilt auch bei Einsatz eines Vor-Ort-Services.

Bitte beachten Sie, dass unsere Garantie bei missbräuchlicher oder unsachgemäßer Behandlung, bei Nichtbeachtung der für das Produkt geltenden Sicherheitsvorkehrungen, bei Gewaltanwendungen oder bei Eingriffen, die nicht von der von uns autorisierten Serviceadresse vorgenommen wurden, erlischt.

Vom Garantiumfang nicht (oder nicht mehr) erfasste Defekte oder Schäden, durch die die Garantie erloschen ist, beheben wir gegen Kostenerstattung. Dazu senden Sie das Produkt an unsere Serviceadresse.



Garantiekarte

Sollten Sie mit dem von Ihnen erworbenen Produkt ein technisches Problem haben, stehen Ihnen unsere Kundendienst-Mitarbeiter unter der folgenden Telefon-Hotline zur Verfügung: 0 52 42/41 08 416* | aldi-nord@bikeservices.de

(Die Kosten richten sich nach Ihrem individuellen Telefonvertrag)*

Name: _____

Straße: _____

PLZ/Ort: _____

Tel.-Nr. (tagsüber): _____

Modell: **PROPHETE E-Scooter URBANICER**
(Modell 58062-5522) ALDI Art.Nr. 1010247

Rahmen-Nr.: _____

Gekauft am: _____

Was ist defekt: _____

Unterschrift



WWW.PROPHETE.DE

PROPHETE-APP

Installieren Sie die PROPHETE-App auf Ihr iOS- oder Android-Smartphone, um Funktionen wie Navigation, Service-Registrierung, Download von Anleitungen, uvm. nutzen zu können.

PROPHETE-SHOP

Sie können zu Ihrem E-Scooter passende Original-Ersatzteile, wie z.B. Akkus, einfach und bequem online in unserem PROPHETE-Shop bestellen.

BEDIENUNGSANLEITUNG

Sie finden diese Bedienungsanleitung auch als PDF-Datei in der aktuellsten Version zum Download auf unserer Homepage.



Absender: _____

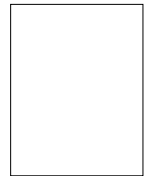

Antwort

Prophete GmbH u. Co.KG
Lindenstraße 50
33378 Rheda-Wiedenbrück



Prophete GmbH u. Co. KG
Postfach 2124 • 33349 Rheda-Wiedenbrück
Lindenstraße 50 • 33378 Rheda-Wiedenbrück
www.prophete.de