

MONTAGE- ANLEITUNG

CARPORT aus Aluminium

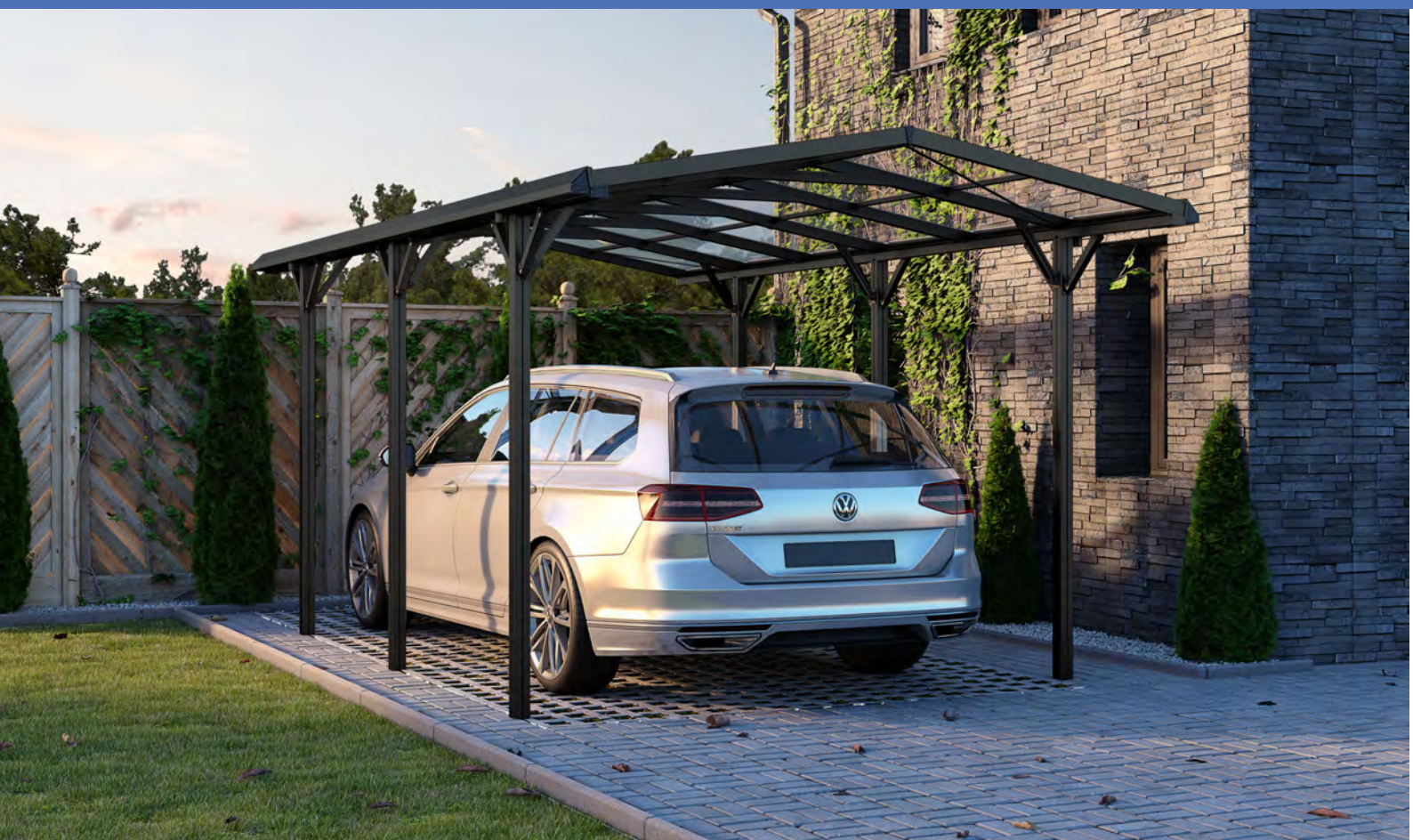

Deutschland



Sicherheitshinweise

Allgemeines

Montageanleitung lesen und aufbewahren

Diese Montageanleitung gehört zu diesem Aluminium-Carport (im Folgenden nur „Produkt“ genannt). Sie enthält wichtige Informationen zur Montage und Verwendung.

Lesen Sie die Montageanleitung, insbesondere die Sicherheitshinweise, sorgfältig durch, bevor Sie das Produkt montieren und einsetzen. Die Nichtbeachtung dieser Montageanleitung kann zu schweren Verletzungen oder zu Schäden am Produkt führen.

Die Montageanleitung basiert auf den in der Europäischen Union gültigen Normen und Regeln. Beachten Sie im Ausland auch landesspezifische Richtlinien und Gesetze.

Bewahren Sie die Montageanleitung für die weitere Nutzung auf. Wenn Sie das Produkt an Dritte weitergeben, geben Sie unbedingt diese Montageanleitung mit.

Bestimmungsgemäßer Gebrauch

Das Produkt ist ausschließlich zum Unterstellen von Autos konzipiert. Es ist kein Unterstellort für Personen und nicht zum Lagern leicht brennbarer oder entzündlicher Stoffe geeignet.

Sollte im Produkt ein Feuer ausbrechen, rufen Sie sofort die Feuerwehr und stellen Sie sicher, dass sich keine Personen mehr unter dem Produkt befinden.

Das Produkt ist ausschließlich zum Aufstellen im Außenbereich von Privatgrundstücken bestimmt. Es dient ausschließlich der Privatnutzung und ist nicht für den gewerblichen Gebrauch vorgesehen. Das Produkt ist kein Kinderspielzeug.

Beachten Sie, dass der Aufbau ggf. durch Bauvorschriften geregelt ist. Erkundigen Sie sich vor der Montage bei Ihrer zuständigen Baubehörde, ob und wie Sie das Produkt aufstellen dürfen. Falls Sie gegen diese Vorschriften verstoßen, kann Ihnen die Genehmigung entzogen werden. Wenn Sie das Produkt ganz ohne Genehmigung aufstellen oder gegen die Bauvorschriften verstoßen, müssen Sie das Produkt ggf. wieder demontieren.

Verwenden Sie das Produkt nur wie in dieser Montageanleitung beschrieben. Jede andere Verwendung gilt als nicht bestimmungsgemäß und kann zu Sachschäden oder sogar zu Personenschäden führen.

Lesen Sie alle Sicherheitshinweise und Anweisungen. Verstöße bei der Einhaltung können schwere Verletzungen verursachen.

Der Hersteller oder Händler übernimmt keine Haftung für Schäden, die durch nicht bestimmungsgemäßen oder falschen Gebrauch entstanden sind.

Sicherheitshinweise

Erstickungsgefahr!

Kleine Kinder können einzelne Montageteile in den Mund nehmen und sie verschlucken oder sich in der Verpackungsfolie verfangen. In beiden Fällen können sie dabei ersticken.

- ▶ Halten Sie kleine Kinder fern von allen Montageteilen und dem Montageort.
- ▶ Stellen Sie sicher, dass kleine Kinder keine Kleinteile in den Mund nehmen.
- ▶ Lassen Sie Kinder nicht mit dem Verpackungsmaterial spielen.

Verletzungsgefahr!

Während der Montage besteht besondere Verletzungsgefahr für Kinder und Personen mit verringerten physischen, sensorischen oder mentalen Fähigkeiten. Sie können Risiken ggf. nicht richtig einschätzen.

- ▶ Halten Sie Kinder und Personen mit verringerten physischen, sensorischen oder mentalen Fähigkeiten während der Montage vom Produkt fern.
- ▶ Lassen Sie das Produkt nicht von Kindern oder Personen mit verringerten physischen, sensorischen oder mentalen Fähigkeiten montieren, reinigen, warten oder reparieren.

Verletzungsgefahr!

Beim Betreten des Dachs können Sie aufgrund Ihres Gewichts durch das Dach brechen.

- ▶ Betreten Sie das Dach nicht! Es droht Absturzgefahr!

Beschädigungsgefahr!

Unsachgemäßer Umgang mit dem Produkt kann zu Beschädigungen des Produkts führen.

- ▶ Schließen Sie die Tür und das Fenster bei Wind und Sturm.
- ▶ Befreien Sie das Produkt von Schnee und Eis. Das Dach ist nicht dafür ausgelegt, eine Schneehöhe von mehr als 10 cm zu tragen. Schichthöhen von 36 cm bei trockenem Schnee, 10 cm bei wässrigem Schnee und 5,5 cm bei Eis entsprechen einem Gewicht von ca. 50 kg/m². Das Dach ist nicht begehbar.
- ▶ Platzieren Sie keine schweren Materialien auf dem Dach.
- ▶ Stoßen Sie bei niedrigen Temperaturen unter dem Gefrierpunkt nicht mit harten Gegenständen gegen die Stegplatten. Diese können dadurch brechen.
- ▶ Betreten Sie das Produkt nicht mehr, wenn die einzelnen Teile Risse oder Sprünge haben oder sich verformt haben. Ersetzen Sie beschädigte Bauteile nur durch passende Originalersatzteile.
- ▶ Gruppieren Sie nicht mehrere Carports an einem Standort zusammen.
- ▶ **Der Hersteller haftet nicht für Sturm-, Wind-, Wasser- und Schneelastschäden (befreien Sie das Dach regelmäßig von Schneelasten in den Wintermonaten). Eine Garantie für den Ersatz von Folge- und Vermögensschäden wird nicht übernommen.**

Vor der Montage

Beschädigungsgefahr!

Wenn Sie die Verpackung unvorsichtig mit einem scharfen Messer oder anderen spitzen Gegenständen öffnen, kann das Produkt schnell beschädigt werden.

- ▶ Gehen Sie beim Öffnen sehr vorsichtig vor.
- 1. Nehmen Sie Einzelteile des Produkts aus der Verpackung.
- 2. Prüfen Sie, ob die Lieferung vollständig ist (siehe Seite 8).
- 3. Kontrollieren Sie, ob die Einzelteile des Produkts Schäden aufweisen. Ist dies der Fall, montieren und benutzen Sie das Produkt nicht. Wenden Sie sich wie auf der Garantiekarte beschrieben an den Garantiegeber.

Aufstellort bestimmen

Beschädigungsgefahr!

Unsachgemäßer Umgang mit dem Produkt kann zu Beschädigungen des Produkts führen.

- ▶ Stellen Sie sicher, dass mit dem Aufstellen des Carports alle kommunale Bauvorschriften eingehalten werden.
- ▶ Stellen Sie das Produkt nur an einem geeigneten Platz auf.
- ▶ Platzieren Sie das Produkt nur auf einem ebenem Untergrund.
- ▶ Verankern die das Produkt am bzw. im Untergrund.

Aus statischen Gründen muss der Carport mit 6 Punktfundamenten verankert sein, damit Wind, Sturm und Schnee keinen Schaden anrichten. Für die Punktfundamente müssen 6 Löcher gegraben werden. Wir empfehlen die Fundamentpunkte mit 40×40 cm zu errichten – die Fundamentpunkte müssen frostsicher gründen. Die Abstände entnehmen Sie bitte der Skizze:

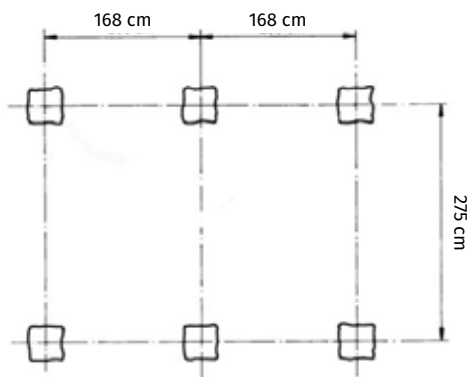

Befestigung vorbereiten

Beschädigungsgefahr!

Das Produkt besteht aus leichtem Aluminium und hohlen Stegplatten und ist insgesamt nicht schwer. Dadurch, und durch die Größe, bietet es viel Angriffsfläche für Wind und Sturm und muss besonders gut gesichert werden.

- ▶ **Verankern Sie das Produkt am bzw. im Untergrund, um Wind- und Sturmschäden daran zu vermeiden.**

Der Hersteller empfiehlt die Verwendung von Pfostenankern, um das Produkt am bzw. im Boden zu verankern. Entsprechende Anker gibt es zum Verschrauben und zum Einzementieren. Sie benötigen insgesamt sechs Pfostenanker mit einer Innenbreite von 71 mm.

- ▶ Beachten Sie, dass entsprechende Pfostenanker und ggf. benötigte Verbindungselemente nicht im Lieferumfang des Produkts enthalten sind.

A Pfostenanker zum Verschrauben

1. Verschrauben Sie die Pfostenanker mit den Pfosten des Produkts. Berücksichtigen Sie dabei, dass das Produkt auf einer Längsseite ca. 15 mm höher liegen sollte, damit ein leichtes Gefälle entsteht, wodurch das Regenwasser zu einer Seite ablaufen kann.
2. Platzieren Sie das Produkt am geplanten Aufstellort und richten Sie es entsprechend aus. Stellen Sie dabei sicher, dass der Untergrund ausreichend fest ist, um die Schrauben zum Fixieren der Pfostenanker zu halten.

B Pfostenanker zum Verschrauben

1. Heben Sie Löcher zum Einzementieren der Pfostenanker aus. Achten Sie dabei darauf, dass der Abstand zwischen den Löchern den Abständen zwischen den Pfosten des Produkts entspricht.
2. Verschrauben Sie die Pfostenanker mit den Pfosten des Produkts. Berücksichtigen Sie dabei, dass das Produkt auf einer Längsseite ca. 15 mm höher liegen sollte, damit ein leichtes Gefälle entsteht, wodurch das Regenwasser zu einer Seite ablaufen kann.
3. Platzieren Sie die Pfostenanker mit dem daran montierten Produkt in den Löchern.
4. Zementieren Sie die Pfostenanker ein.
5. Warten Sie ab, bis der Zement fest wird.

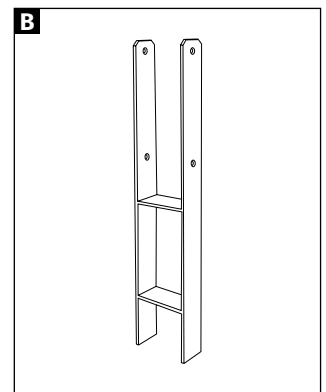
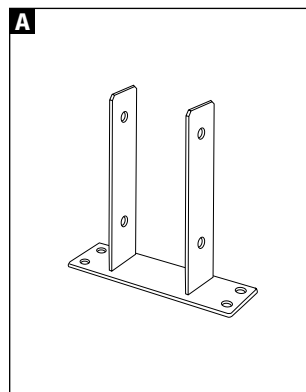

Montagehinweise

Verletzungsgefahr!

Führen Sie die Montage Schritt für Schritt und sehr gewissenhaft durch. Wenn Sie sich nicht genau an diese Montageanleitung halten, können Fehler passieren, die ggf. lebensgefährlich sind.

- ▶ Montieren Sie das Produkt sehr gewissenhaft und Schritt für Schritt wie in der Montageanleitung vorgegeben.
- ▶ Bauen Sie das Produkt mit mindestens drei erwachsenen Personen auf.
- ▶ Tragen Sie während der Montage Schutzhandschuhe, eine Schutzbrille und Sicherheitsschuhe.
- ▶ Sichern Sie sich gegenseitig gut ab, während Sie die oberen Teile des Produkts montieren. Insbesondere, während Sie auf der Leiter stehen.
- ▶ Betreten Sie das Dach des Produkts nicht. Es besteht Absturz- und Durchbruchgefahr.

Verletzungsgefahr!

Durch die Bewegungen bei der Montage können sich Schraubverbindungen wieder etwas lösen. Das Produkt kann dadurch instabil werden.

- ▶ Ziehen Sie nach der Montage alle Schraubverbindungen nach.

Bei den Doppelstegplatten ist zu beachten, dass es eine Innen- und Außenseite gibt. Die am Rand mit „Außenseite“ beschriftete Seite ist mit einer UV-Schutz-Beschichtung versehen und zeigt nach der Montage nach oben.



Sicherheitshinweise

Montage

Beschädigungsgefahr!

Unsachgemäßer Umgang mit dem Produkt kann zu Beschädigungen des Produkts oder zu Sachschäden führen.

- ▶ Montieren Sie das Produkt auf einer weichen und sauberen Unterlage. Legen Sie ggf. eine Decke o. Ä. unter, damit die Oberflächen nicht zerkratzt oder beschädigt werden können.
- ▶ Gehen Sie bei der Montage des Produkts sorgfältig vor und halten Sie sich an die Montageanleitung.

Montageschritte

- ▶ Montieren Sie das Produkt mithilfe der folgenden Anweisungen und grafischen Darstellungen.
- ▶ Führen Sie alle Montageschritte in der angegebenen Reihenfolge vollständig durch.
- ▶ Für die Montage werden drei erwachsene Personen benötigt.
- ▶ Benutzen Sie für den Aufbau die folgenden, nicht mitgelieferten Werkzeuge:
 - Kreuzschlitz-Schraubendreher
 - SW-10-Schraubenschlüssel
 - Akkuschauber
 - Maßband
 - Wasserwaage
 - Leiter

Achten Sie bei der Montage darauf, dass Sie in jede Richtung hin genügend Bewegungsfreiraum haben (mindestens 1,5 Meter). Machen Sie sich vor dem Aufbau nochmals mit den abgebildeten Einzelteilen vertraut.

Reinigung und Wartung

Beschädigungsgefahr!

Unsachgemäßer Umgang mit dem Produkt kann zu Beschädigungen des Produkts führen.

- ▶ Verwenden Sie keine aggressiven Reinigungsmittel, Bürsten mit Metall- oder Nylonborsten sowie keine scharfen oder metallischen Reinigungsgegenstände wie Messer, harte Spachtel und dergleichen. Diese können die Oberflächen beschädigen.
 - ▶ Verwenden Sie zur Reinigung keinen Dampf- oder Hochdruckreiniger. Das Produkt kann sonst beschädigt werden.
1. Entfernen Sie Verunreinigungen mit einem leicht angefeuchteten Tuch und ggf. etwas mildem Reiniger.
 2. Wischen Sie das Produkt danach mit einem fusselfreien Tuch trocken.

Beschädigungsgefahr!

Das Produkt bietet Wind und Sturm eine große Angriffsfläche. Schraubverbindungen können sich dadurch schnell lösen.

- ▶ Kontrollieren Sie nach stärkerem Wind oder Sturm, ob die Stegplatten fest sitzen und die Schraubverbindungen fest sind.
- ▶ Kontrollieren Sie alle drei bis vier Monate, ob die Schraubverbindungen des Produkts noch fest sind.
- ▶ Kontrollieren Sie nach stärkerem Wind oder Sturm den Sitz der Doppelstegplatten und der Schraubverbindungen.
- ▶ Schlagen Sie bei Temperaturen unter dem Gefrierpunkt nicht mit harten Gegenständen gegen die Stegplatten.

- ▶ Befreien Sie das Dach des Produkts in den Wintermonaten von Schnee und Eis. (Achtung! - Das Dach ist nicht begehbar!)

Hinweis: „Eine Schneehöhe von mehr als 10 cm kann bereits gefährlich werden (Schichthöhen von 36 cm bei trockenem Schnee, 10 cm bei wässrigem Schnee und 5,5 cm bei Eis entsprechen einem Gewicht von ca. 50 kg/m²)“

- ▶ Beachten Sie die landesübliche Bauordnung.

Entsorgung

Verpackung entsorgen!

Entsorgen Sie die Verpackung sortenrein. Geben Sie Pappe und Karton zum Altpapier, Folien in die Wertstoffsammlung.



Produkt entsorgen!

Entsorgen Sie das Produkt entsprechend den in Ihrem Land gültigen Gesetzen und Bestimmungen.

Technische Daten

Modell	Alu-Carport_anthrazit
Artikelnummer	101013068
Gewicht	127 kg
Abmessungen (BxT)	285 x 505 cm
Breite inkl. Regenrinne	298 cm
Durchfahrtsbreite:	268 cm
Durchfahrtshöhe:	216 cm
Max. Dachbelastung:	200 kg/m ²

Garantieerklärung

Garantie

Garantiezeitraum

Wir übernehmen neben der gesetzlichen Mangelhaftung des Verkäufers für über uns bezogene Carports eine Garantie von 15 Jahren auf Konstruktion und Rahmen und für unsere Hohlkammerplatten eine Garantie von 10 Jahren.

Die Garantiefrist beginnt mit dem Datum der Übernahme der Ware. Durch etwaige Ersatzlieferungen tritt keine Verlängerung der Garantiedauer ein.

Garantieumfang

Die Garantie für unsere Carports gilt ausschließlich auf Konstruktion und Rahmen. Nicht von der Garantie umfasst sind Lieferbestandteile wie Dichtungen, Kunststoffteile und Verbindungselemente. Ebenso erstreckt sich die Garantie nicht auf unser ergänzendes Gewächshaus-Zubehör.

Die Garantie für unsere Hohlkammerplatten erstreckt sich ausschließlich auf deren Witterungsbeständigkeit. Sie gilt nur im Zusammenhang mit dem Kauf eines unserer Produkte.

Bei berechtigten Ansprüchen im Rahmen der Garantie gilt folgender Garantieplan in Bezug auf die Doppelstegplatten:

Zeit ab Erwerbsdatum Materialersatz:

Bis zu 5 Jahren 100 %

- ▶ Im 6. Jahr 75 %
- ▶ Im 7. Jahr 60 %
- ▶ Im 8. Jahr 45 %
- ▶ Im 9. Jahr 30 %
- ▶ Im 10. Jahr 15 %

Garantie Voraussetzungen

Grundlegende Voraussetzung für die Inanspruchnahme der Garantie sind eine fachgerechte Montage und die ordnungsgemäße Wartung, sowohl des Rahmens, wie auch der Hohlkammer Doppelstegplatten.

Die Garantie erlischt im Falle eines Neuaufbaus.

Garantieausschluß

Die Garantie erstreckt sich des Weiteren nicht auf Mängel und Schäden, welche unmittelbar oder mittelbar zurückzuführen sind auf:

- ▶ eine unseren Anleitungen nach nicht entsprechende Verwendung des Materials
- ▶ Schäden aufgrund einer unsachgemäßen Behandlung vor, während oder nach den Montagearbeiten
- ▶ Schäden durch höhere Gewalt
- ▶ unsachgemäße Fundamente und Befestigungen
- ▶ einen ungeeigneten Standort (etwa mit besonderer Wind- oder Hitzebelastung)
- ▶ eine nicht ausreichend gesicherte Verankerung des Produktes
- ▶ bauseitige Veränderungen am gelieferten Artikel
- ▶ unsachgemäße Reinigung mit nicht geeigneten Reinigungsmitteln (u.a. aggressive Reinigungsmittel, Salzwasser etc.)
- ▶ fehlende Pflege (Reinigung) des Produkts
- ▶ Kontakt des Materials mit nichtverträglichen Chemikalien

- ▶ einen fehlerhaften Einbau der Doppelstegplatten sowie das Verursachen von Kratzern und Spannungen oder die Verwendung von Klebstoffen bzw. Dichtungsmassen oder anderen nichtverträglichen Materialien
- ▶ Farbveränderungen der pulverbeschichteten Oberfläche durch Sonneneinstrahlung
- ▶ eine Oberflächenveränderung der pressblanken Teile durch Bildung einer natürlichen Oxidschicht
- ▶ Wartungsfugen (Silikonfugen)
- ▶ gewerbliche Nutzung

Garantieansprüche können nur in Verbindung mit dem Originalkaufbeleg in Anspruch genommen werden, unter der Voraussetzung, dass der Kunde seinen Zahlungsverpflichtungen aus dem Kaufvertrag nachgekommen ist.

Wird ein Garantieanspruch innerhalb der gewährten Garantiedauer geltend gemacht und als gerechtfertigt erachtet, liefern wir kostenlosen Materialersatz. Diese Garantie deckt keine weiteren Gewährleistungsansprüche, wie den Ersatz eines direkten oder indirekten Schadens oder sonstiger Folgeschäden ab.

Eine weitergehende Haftung, etwa für den Aus- oder den Einbau reklamierter oder nachgelieferter Teile sowie für sonstige Nebenkosten oder Folgeschäden ist nicht Gegenstand dieser Garantie. Eine solche Haftung besteht nur im Rahmen der gesetzlichen Vorgaben.

Das Dach Ihres Carportes ist in den Wintermonaten von Schnee und Eis zu befreien!

Ob mit oder ohne Garantie, in jedem Fall gilt: Sie können mindestens 10 Jahre sämtliche Ersatzteile direkt von uns beziehen.

1/3 Aluminiumrahmenpaket A (Paket 1 von 3)



2/3 Aluminiumrahmenpaket B (Paket 2 von 3)



1/3 Stegplattenpaket (Paket 3 von 3)



Hinweis

Prüfen Sie, ob die Lieferung vollständig ist. Kontrollieren Sie, ob die Einzelteile des Produkts Schäden aufweisen. Ist dies der Fall, montieren und benutzen Sie das Produkt nicht. Bitte kontaktieren Sie uns in diesem Fall!

1/3

Aluminiumrahmenpaket A (Paket 1 von 3)

Teil	Artikelnummer	Bezeichnung	Länge	Stk.
1	CPA210_2130_v1	Pfosten/Steher 70x70 mm	2130 mm	6
2	CPA203_1678_v1	Firstelement	1678 mm	3
3	CPA206_1429_v1	Sparren Außen	1429 mm	4
4	CPA217_0827_v1	Zugstrebe	827 mm	5
5	CPA216_0781_v1	Versteifungsprofil für Hohlkammerplatten	781 mm	12
6	F202018_0782_v1	Auflageprofil	782 mm	12
7	1408_1558_v1	Windband 1558	1558 mm	4
8	B1502_1351_v1	Montagehilfe/Querverbinder	1351 mm	6

2/3

Aluminiumrahmenpaket B (Paket 2 von 3)

9	CPA205_1678_v1	Längsträger	1678 mm	6
10	CPA207_1429_v1	Sparren Innen	1429 mm	10
11	CPA204_0323_v1	Kopfband	323 mm	18
12	CPA217_0200_v1	Verbinder First	200 mm	2
13	CPA213_0200_v1	Verbinder Längsträger	200 mm	4
14	CPA215_0110_v1	Verbindungsblech First	110 mm	2
15	CPA214_0110_v1	Verbindungsblech Längsträger	110 mm	4
16	CPP201	Abdeckkappe First		2
17	CPP202L	Abdeckkappe Laengstraeger links		2
18	CPP202R	Abdeckkappe Laengstraeger rechts		2
19	CPP205	Haltestütze		24
20	CPP209	Anbindung Querverbinder		6
21	CPP204L	Abdeckkappe Quertraeger links		2
22	CPP204R	Abdeckkappe Quertraeger rechts		2
23	CPP203	Abdeckkappe Quertraeger mitte		10
24	CPP206	Verbinder Kopfband 45°		24
25	CPP208	Verbinder Kopfband 35°		6
26	CPP207	Verbinder Kopfband Sparren		6
27	690509	Schraube M6x12		76
28	M6X50	Schraube M6x50		18
29	690548	Sechskantmutter M6 mit Flansch		70
30	690547	Mutter M6		6
31	690549	Sechskantmutter M6 - selbstsichernd		18
32	9040556	Bohrschraube 4,8 x 13		112
33	SCHR4,8X22	Bohrschraube 4,8 x 22		100

3/3

Stegplattenpaket (Paket 3 von 3)

34	1432/825/10	Dachplatte Carport 1432x825x10 mm	1432 mm	12
----	-------------	-----------------------------------	---------	----

Hinweis: Wenn Sie eine optionale Regenrinne als Zubehör bestellt haben, besteht das Carport aus **4 Packstücken!**
 Weitere Details zur Regenrinne, den Teilen der Regenrinne und deren Montage finden Sie ab Seite 42!



Wiederholen

Montieren Sie den zweiten Längsträger auf die gleiche Weise wie den ersten.

Wiederholen Sie diese Montageschritte mit dem dritten Längsträgerprofil.



Wiederholen

Wiederholen Sie diese Montageschritte mit dem dritten Firstprofil.

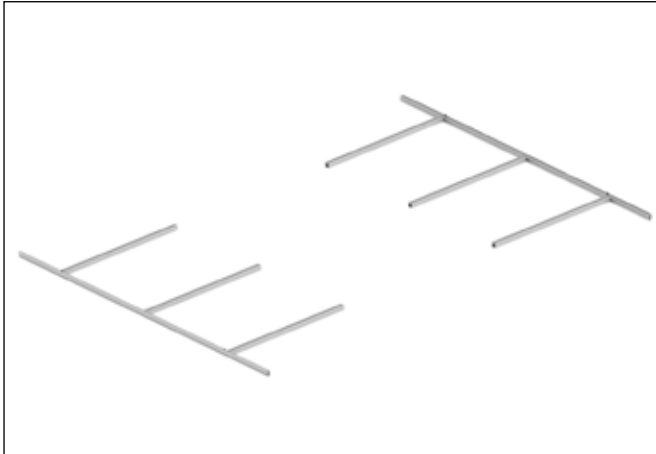

Hinweis

Es ist am besten, diesen Montageschritt am Boden durchzuführen. Legen Sie zu diesem Zweck die benötigten Bauteile (6 Pfosten und 2 Längsträger) auf dem Boden aus, bevor Sie mit dem Verschrauben beginnen.

3a



Nehmen Sie einen Pfosten, eine Schraube M6x12 und eine Flanschnutter M6 zur Hand. Achten Sie darauf, dass der Schraubkanal nur auf einer Seite des Pfostens vorhanden ist - dieser zeigt zum Längsträger.

3b



Führen Sie die Schraube M6x12 in den Schraubkanal des Pfostens ein.

3c



Setzen Sie den Längsträger auf den Pfosten auf und bringen Sie die Schraube in die vorbereitete Ausstanzung des Längsträgers.

3d



Verschrauben Sie das Längsprofil mit dem Pfosten fest mit einer Flanschnutter M6.



Wiederholen

Führen Sie diese Montageschritte bei allen 6 Pfosten durch.

4a

Nehmen Sie jeweils zwei Stück Flachaluminium Querverbinder (Länge 1351 mm), zwei Schrauben M6x12 mm und zwei Flanschmuttern M6 zur Hand.

4b

Positionieren Sie die zwei Flachaluminium-Querverbinder so aneinander, dass die Löcher deckungsgleich sind.

4c

Führen Sie eine Schraube M6x12 mm durch jedes der übereinanderliegenden Löcher.

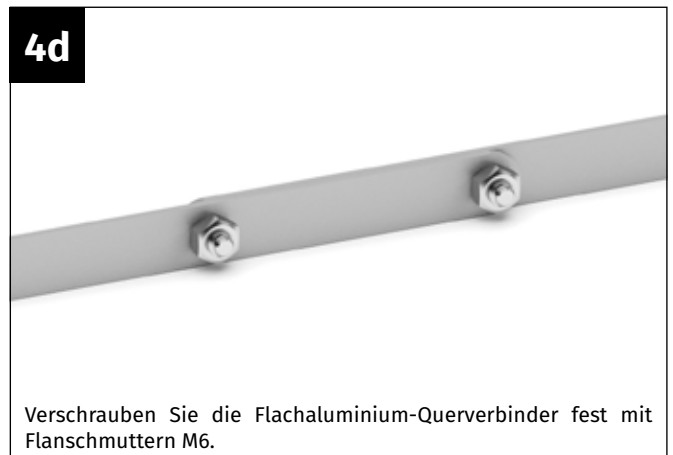
4d

Verschrauben Sie die Flachaluminium-Querverbinder fest mit Flanschmuttern M6.

5a

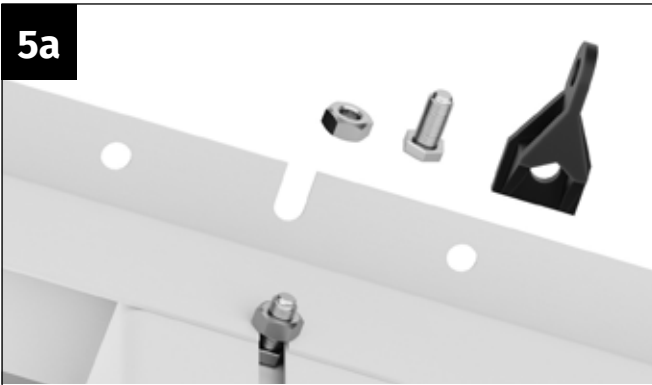

Nehmen Sie ein Kunststoffteil CCP209, eine Schraube M6x12 mm und eine Mutter M6 ohne Flansch zur Hand.

5b



Drücken Sie die Mutter M6 in das Kunststoffteil CCP209.

5c



Positionieren Sie das Kunststoffteil CCP209 an der Ausstanzung des Längsträgers.



Hinweis

Die Kunststoffteile müssen jeweils in den Ausstanzungen neben den Stützen angebracht werden. Stellen Sie sicher, dass sie an allen Längsträgern gleich positioniert sind, damit der Querverbinder später von links nach rechts gerade verläuft.

Achten Sie darauf, dass die Kunststoffteile an den beiden äußeren Pfosten an den Löchern verschraubt werden, die nicht zur Außenseite des Carports zeigen. Diese Löcher werden später noch für die Befestigung der Windverbände benötigt!“

5d



Verschrauben Sie das Kunststoffteil CCP209 fest mit der Schraube M6x12 mm.



Wiederholen

Verschrauben Sie alle 6 Stück Kunststoffteil CCP209 auf die gleiche Weise.



Hinweis

In diesem Montageschritt werden die vorbereiteten Teile aufgestellt und mit den Montagehilfen verschraubt. Für diesen Schritt sind mindestens drei Personen erforderlich.



Verletzungsgefahr

Personen können von umfallenden Komponenten getroffen werden, was zu Verletzungen führen kann. Führen Sie die Montage mit mindestens drei erwachsenen Personen durch.

Umliegende Gegenstände können von umfallenden Komponenten getroffen werden!

6a

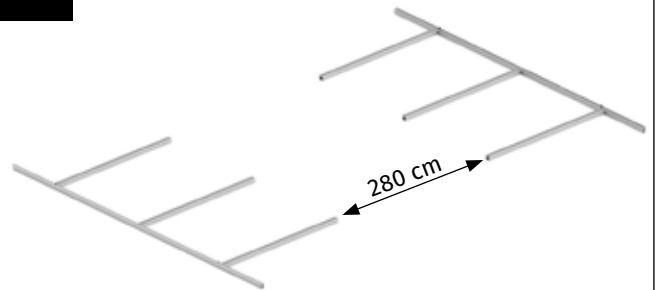

Legen Sie die beiden vorbereiteten Längsseiten wie dargestellt auf den Boden. Achten Sie dabei darauf, dass der Abstand zwischen den Pfosten 280 cm beträgt.

6b

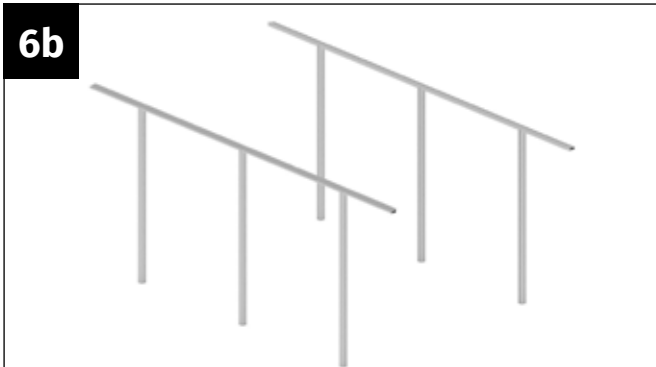

Lassen Sie die beiden Längsseiten von jeweils einer Person aufrichten. Achten Sie darauf, dass diese Teile noch relativ labil sind und möglichst im Lot gehalten werden sollen.

6c



Nehmen Sie einen Flachaluminium-Querverbinder, eine Schraube M6x12 mm und eine Flanschnutter M6 zur Hand.

6d

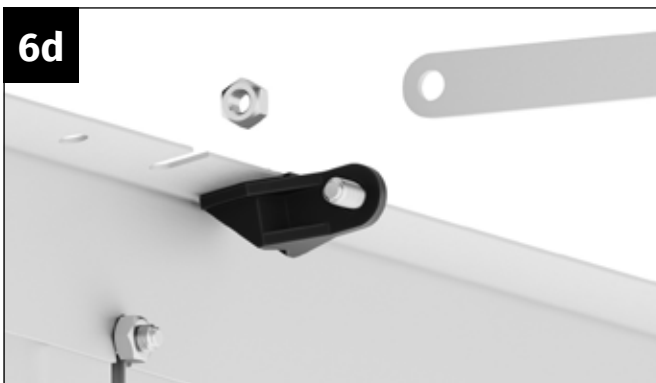

Führen Sie die Mutter M6 durch das Loch des Kunststoffteils CCP209.

6e

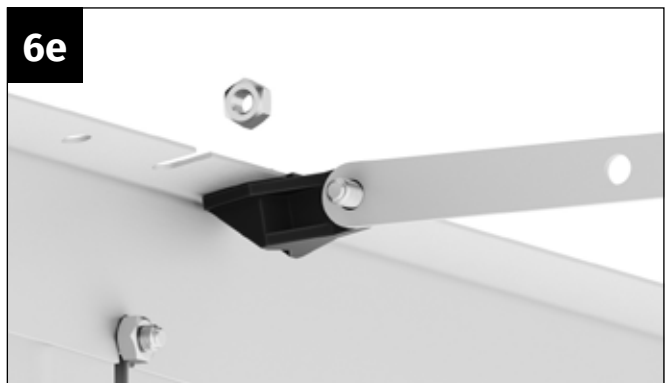

Setzen Sie den Flachaluminium-Querverbinder so auf, dass die Schraube M6x12 mm durch das Loch des Querverbinders ragt.“

6f

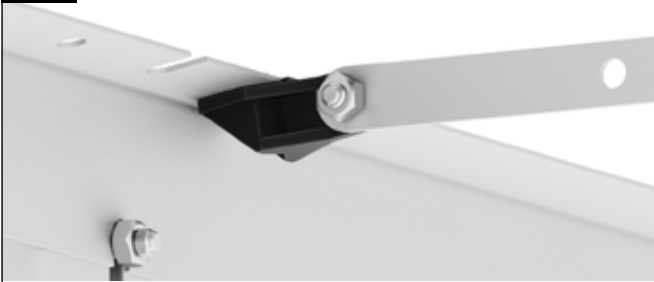

Verschrauben Sie den Flachaluminium Querverbinder fest mit einer M6 Flanschmutter. Anschließend verschrauben Sie die zweite Seite des Querverbinders.



Wiederholen

Montieren Sie die beiden weiteren Querverbinder auf dieselbe Weise.



Hinweis

Nach der Montage der Querverbinder empfehlen wir, die Konstruktion auszurichten und die Seitenteile zu verspreizen, um ein Umkippen zu verhindern. Dadurch müssen die Helfer diese Teile nicht weiterhin halten und können im nächsten Montageschritt unterstützend sein.

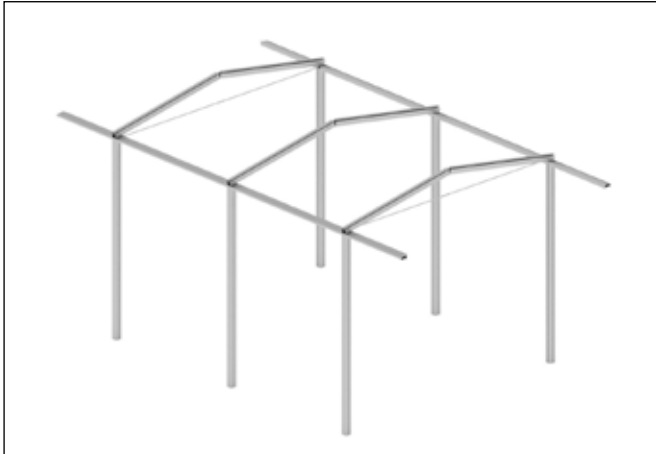

Hinweis

In diesem Montageschritt werden der vorbereitete First und die Sparren an den Pfosten positioniert und befestigt.

Für diesen Schritt sind mindestens drei Personen erforderlich. Jeweils eine Person sollte auf einer Leiter stehen und den First auf Höhe der äußeren Pfosten halten, während eine weitere Person zuerst die beiden Sparren auf einer Seite verschraubt und dann auf der anderen Seite. Zuletzt werden die Sparren bei den mittleren Pfosten befestigt.“



Hinweis

Kontrollieren Sie, dass der Dachsparren an der Außenseite fest an der Stützkante des Längsträgers anstößt, damit die richtige Position gewährleistet ist. Achten Sie darauf, dass auch alle weiteren Sparren immer fest an der Stützkante des Längsträgers anstoßen.“

7d



Verschrauben Sie den Sparren mit dem Längsprofil fest mit einer M6 Flanschmutter.

7e

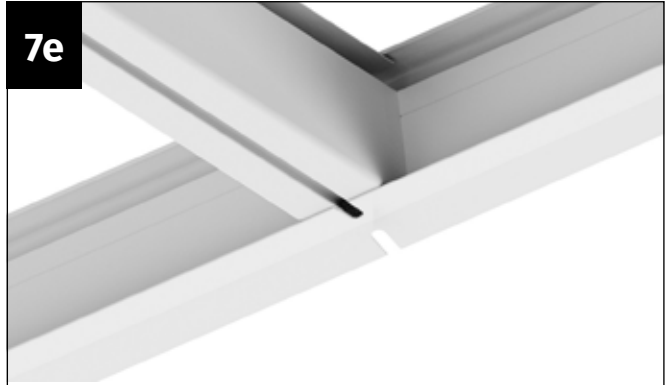

Die Person auf der Leiter kann nun den First auf die Sparren aufsetzen und beide Teile passend positionieren.



Wiederholen

Wiederholen Sie diesen Montageschritt beim gegenüberliegenden Sparren gleichermaßen.

Danach wiederholen Sie diesen Schritt auf der anderen Seite des Firstes, wo die zweite Person auf der Leiter steht und den First hält.

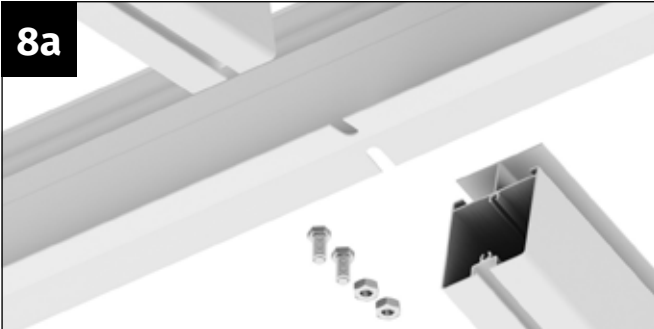
8a

Nehmen Sie zwei M6x12 mm Schrauben und zwei M6 Flanschnuten zur Hand. Heben Sie den First von den beiden Sparren so weit an, dass ausreichend Platz vorhanden ist, um die Schrauben in die Schraubkanäle der Sparren einzuführen.

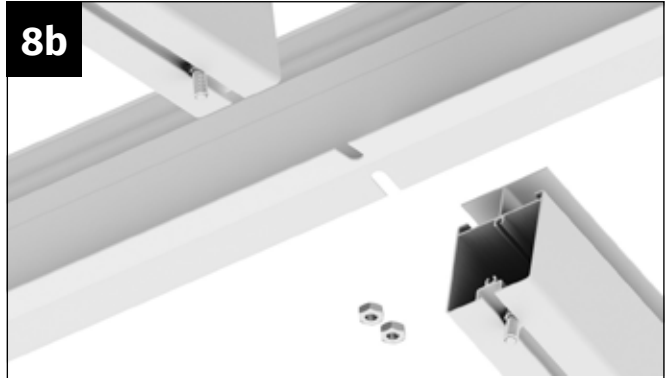
8b

Führen Sie jeweils eine M6x12 mm Schraube in den Schraubkanal der Sparren ein.

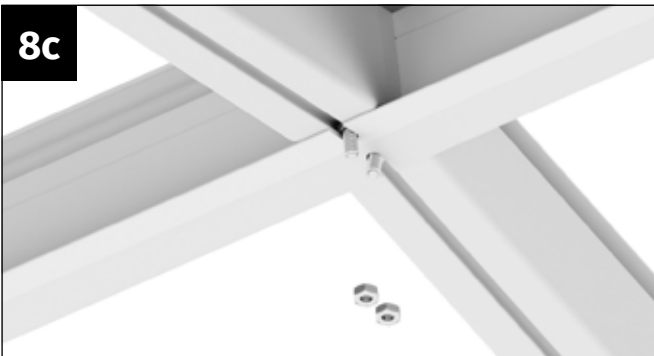
8c

Setzen Sie den First erneut auf die Sparren auf und führen Sie die M6x12 mm Schrauben in die vorbereiteten Ausstanzungen des Firstes ein.

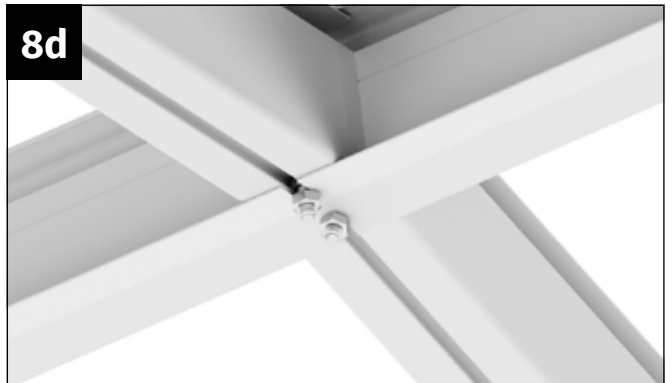
8d

Verschrauben Sie die Sparren jeweils fest mit einer M6 Flanschnut am First.



Wiederholen

Wiederholen Sie diese Montageschritte genau so an den Pfetten auf der anderen Seite des Firstes.

Fahren Sie fort, indem Sie die mittleren Sparren an den mittleren Pfosten des Längsträgers auf die gleiche Weise montieren.

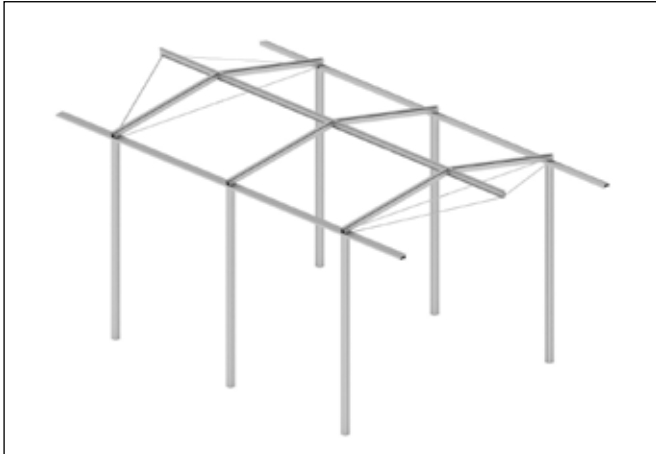

Hinweis

In diesem Montageschritt werden am Dach vier Windverbände angebracht. Diese Windverbände dienen nicht nur der Stabilisierung des Daches selbst, sondern sie sind auch entscheidend für die Ausrichtung und Stabilität der Dachkonstruktion während der weiteren Montage.

9a



Nehmen Sie zwei Windverbände, zwei M6x12 mm Schrauben und zwei M6 Flanschmutter zur Hand.

9b



Führen Sie die beiden M6x12 mm Schrauben von außen durch die Löcher des Firstes ein.

9c

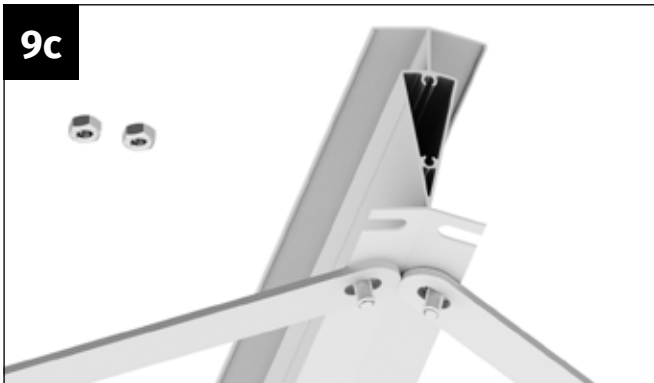

Setzen Sie die Windverbände so auf, dass die M6x12 mm Schrauben durch die Ausstanzungen der Windverbände ragen.

9d



Verschrauben Sie die Windverbände fest mit M6 Flanschmutter am First.

9e



Nehmen Sie für jeden der beiden Windverbände eine M6x12 mm Schraube und eine M6 Flanschmutter zur Hand.

9f



Führen Sie die M6x12 mm Schraube von außen durch das Loch im Längsträger ein.



Wiederholen

Wiederholen Sie diese Montageschritte auch mit den Windverbänden auf der zweiten Seite des Firstes.

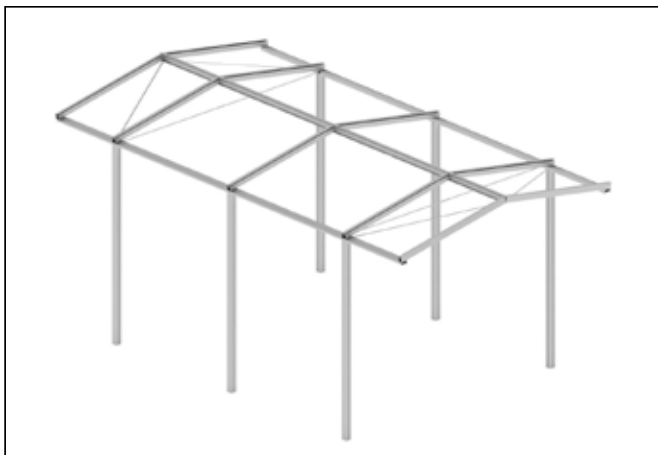

Hinweis

In diesem Montageschritt werden die vier äußeren Sparren am Dach angebracht.

10a

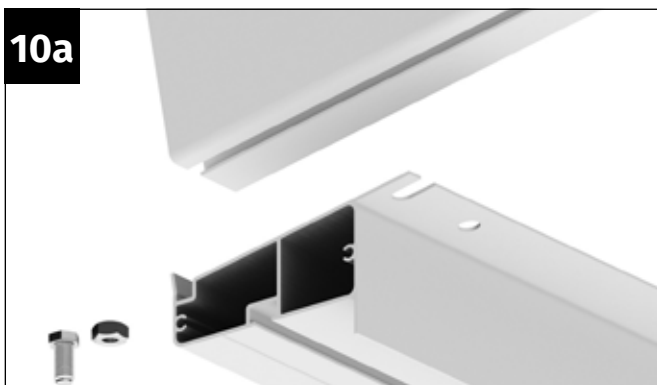

Nehmen Sie den Außensparren, eine M6x12 mm Schraube und eine M6 Flanschmutter zur Hand.

10b



Führen Sie die M6x12 mm Schraube in den Schraubkanal des Außensparrens ein.

10c

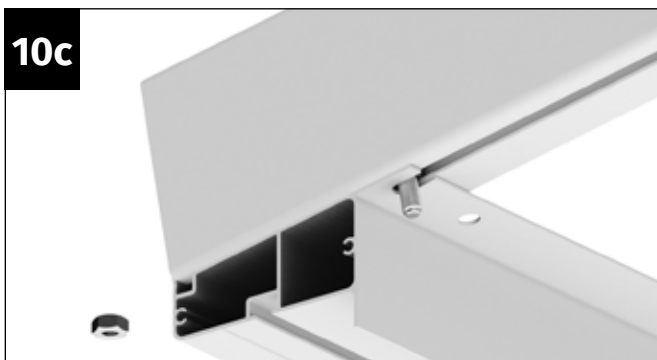

Setzen Sie den Außensparren auf den Längsträger auf und führen Sie die M6x12 mm Schrauben in die vorbereiteten Ausstanzungen des Längsträgers ein.

10d

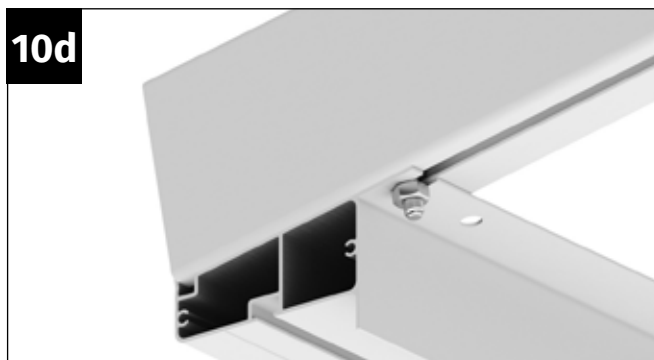

Verschrauben Sie den Außensparren jeweils fest mit einer 6 Flanschmutter am Längsträger.

10e

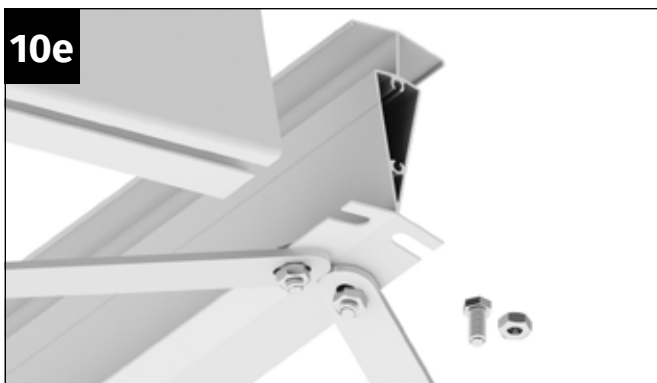

Zum Verschrauben der Oberseite des Außensparrens nehmen Sie eine M6x12 mm Schraube und eine M6 Flanschmutter zur Hand.

10f



Führen Sie die M6x12 mm Schraube in den Schraubkanal des Außensparrens ein.

10g

Setzen Sie den Außensparren auf den First auf und führen Sie die M6x12 mm Schrauben in die vorbereiteten Ausstattungen des Firstes ein.

10h

Verschrauben Sie den Außensparren jeweils fest mit einer M6 Flanschmutter am First.



Wiederholen

Wiederholen Sie diese Montageschritte genauso mit den restlichen drei Außensparren.

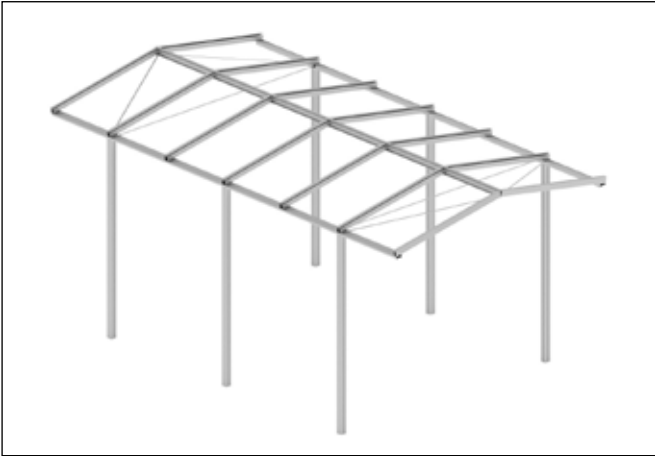

Hinweis

In diesem Montageschritt werden die restlichen vier inneren Dachsparren angebracht.

11a

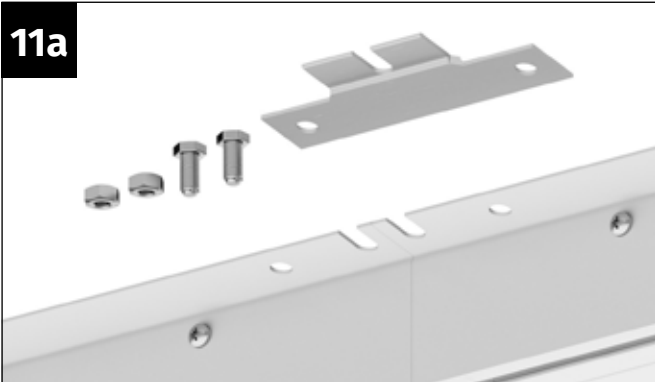

Nehmen Sie ein Verbindungsblech des Längsträgers, zwei M6x12 mm Schrauben und zwei M6 Flanschmuttern zur Hand.

11b

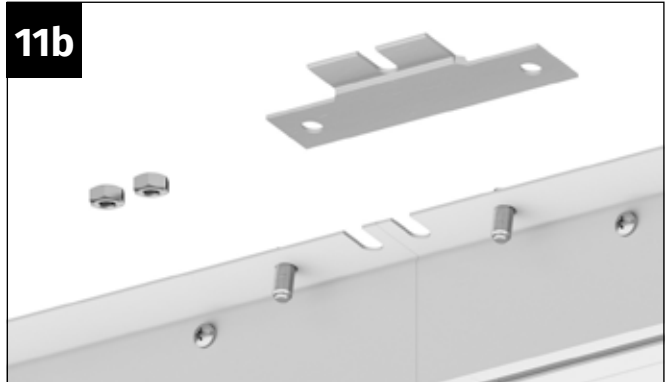

Führen Sie die M6x12 mm Schrauben in die Löcher des Längsträgers ein.

11c

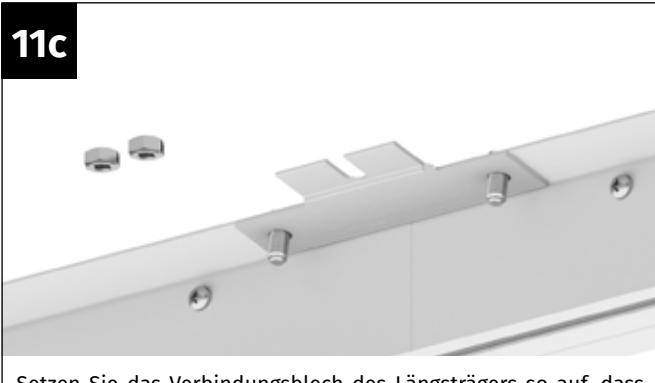

Setzen Sie das Verbindungsblech des Längsträgers so auf, dass die beiden M6x12 mm Schrauben durch die Ausstanzungen des Verbindungsbleches ragen.

11d

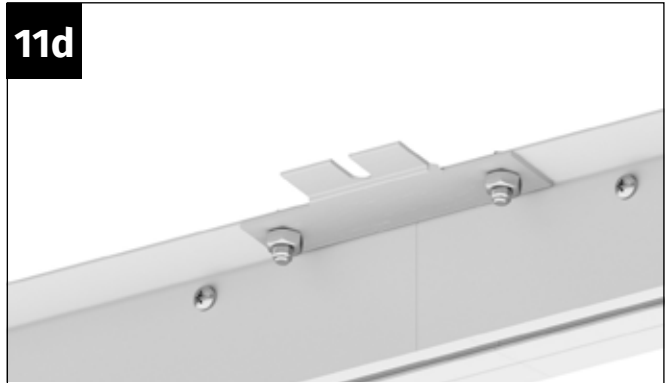

Verschrauben Sie das Verbindungsblech des Längsträgers fest mit den M6 Flanschmuttern am Längsträger.

11e



Nehmen Sie ein Verbindungsblech des Firstes, vier M6x12 mm Schrauben und vier M6 Flanschmuttern zur Hand.

11f

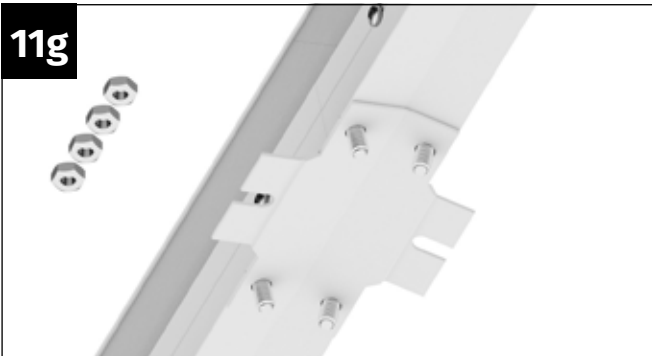

Führen Sie die M6x12 mm Schrauben in die Löcher des Firstes ein.

11g

Setzen Sie das Verbindungsblech des Firstes so auf, dass die vier M6x12 mm Schrauben durch die Ausstanzungen des Verbindungsbleches ragen.

11h

Verschrauben Sie das Verbindungsblech des Firstes fest mit den M6 Flanschnuttern am Längsträger.

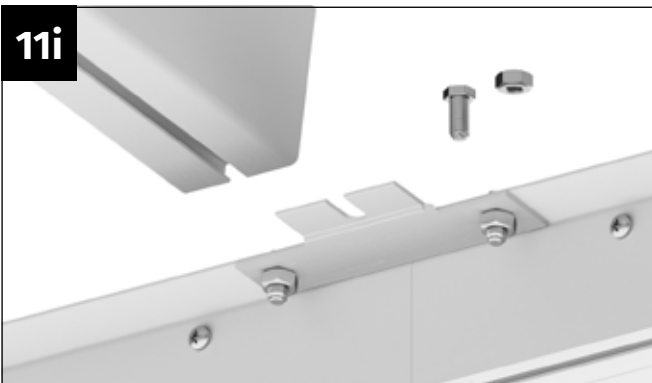
11i

Nehmen Sie einen Sparren, eine M6x12 mm Schraube und eine M6 Flanschnutter zur Hand.

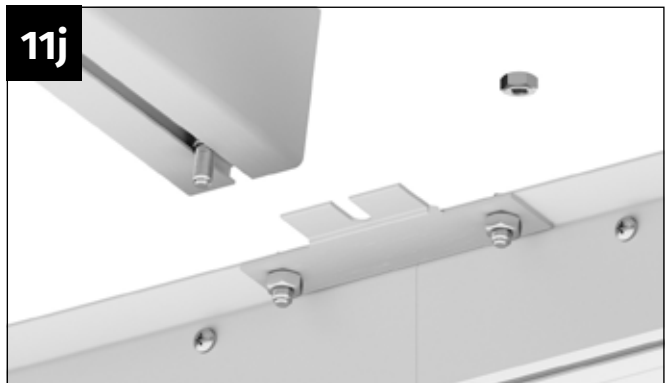
11j

Führen Sie die M6x12 mm Schraube in den Schraubkanal des Sparrens ein.

11k

Setzen Sie den Sparren auf den Längsträger und führen Sie die M6x12 mm Schraube in die vorbereitete Ausstanzung des Verbindungsblech ein.

11l

Verschrauben Sie den Sparren mit dem Längsprofil fest mit einer M6 Flanschnutter.



Wiederholen

Verschrauben Sie jeweils den zweiten Sparren auf die selbe Weise.

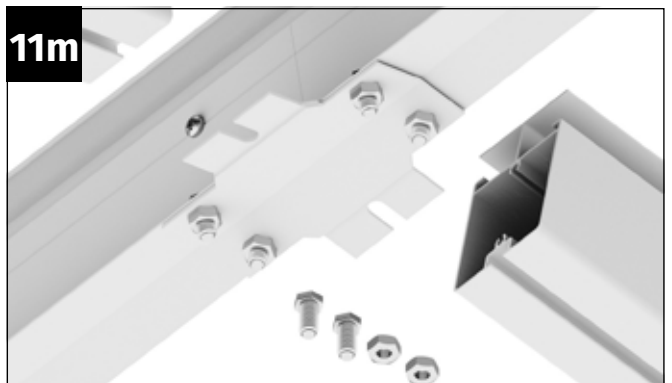
11m

Zum Verschrauben der Oberseite der Sparren nehmen Sie zwei M6x12 mm Schrauben und zwei M6 Flanschnuttern zur Hand.

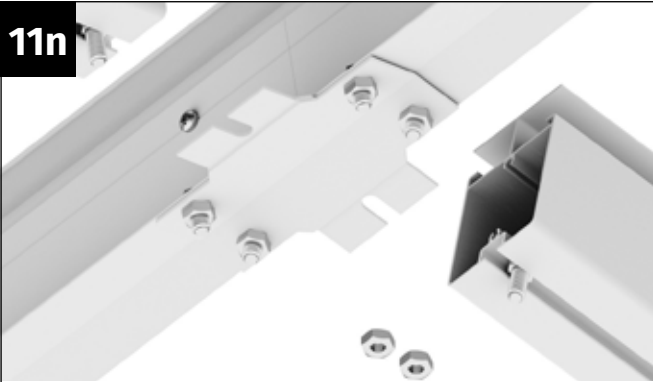

11n
Führen Sie jeweils eine M6x12 mm Schraube in den Schraubkanal der Sparren ein.

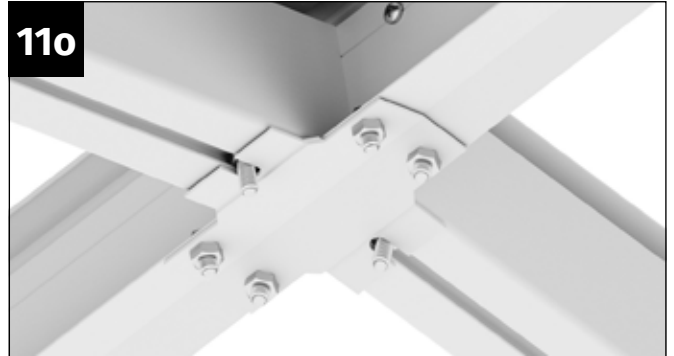

11o
Setzen Sie die Sparren auf den Verbinderteil auf und führen Sie die M6x12 mm Schrauben in die vorbereiteten Ausstanzungen des Verbinderteils ein.

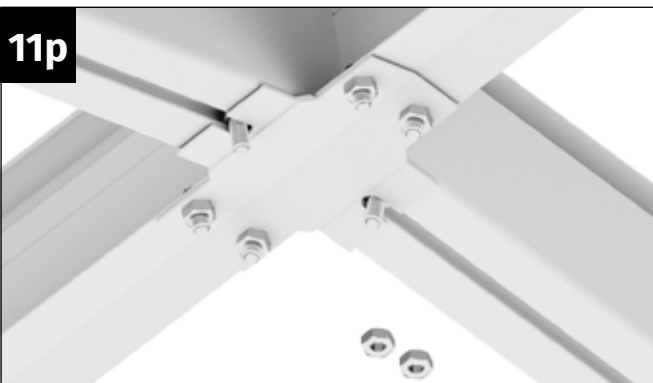

11p
Verschrauben Sie die Sparren jeweils fest mit einer M6 Flanschmutter am Verbinderteil.

 **Wiederholen**

Wiederholen Sie diese Montageschritte mit dem zweiten Paar Innensparren an der noch freien Position



Hinweis

In diesem Montageschritt werden die Kopfbänder angebracht. Es werden dafür 12 Kopfbänder für die Verbindung von Längsträger und Pfosten sowie 6 Kopfbänder für die Verbindung von Pfosten und Sparren benötigt. Sortieren Sie bitte vorweg die Kunststoffteile der Kopfbänder sorgfältig anhand der eingepägten Nummer.



Hinweis

Für die Kopfbänder zum Versteifen der Pfosten mit den Längsprofilen werden jeweils folgende Teile benötigt (12 Stk. gesamt):

- Kopfbandprofil: Länge 323 mm
- Kopfbandverbinder 45°, Art.Nr. CPP206

12a

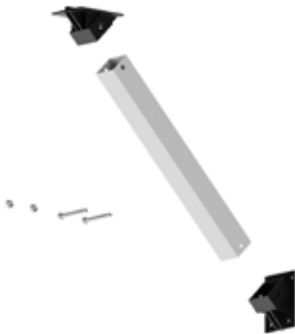

Nehmen Sie ein Kopfbandprofil, zwei Kopfbandverbinder CPP206, zwei Schrauben M6x50 mm und zwei selbstsichernde Muttern M6 zur Hand.

12b

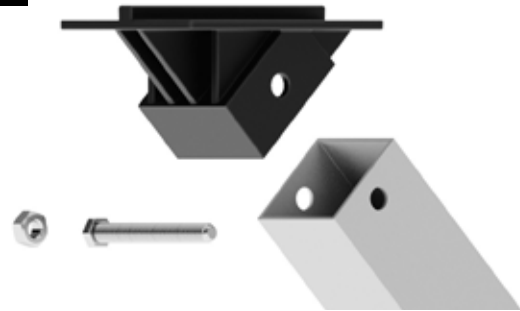

Beginnen Sie die Montage an einer Seite des Kopfbandprofils. Die Montage erfolgt an beiden Seiten identisch.

12c

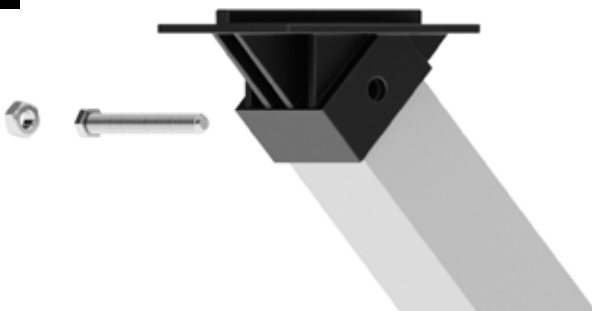

Stecken Sie den Kopfbandverbinder CPP206 fest auf das Kopfbandprofil auf.

12d



Stecken Sie die Schrauben M6x50 mm durch die Löcher vom Kopfbandprofil und des Kopfbandverbinders.

12e



Verschrauben Sie den Kopfbandverbinder fest mit dem Kopfbandprofil. Drehen Sie die Mutter fest, aber dennoch behutsam, damit der Kunststoffverbinder nicht beschädigt wird.

12f



12g



Nehmen Sie ein Kopfbandprofil, einen Kopfbandverbinder CPP208, einen Kopfbandverbinder CPP207, zwei Schrauben M6x50 mm und zwei selbstsichernde Muttern M6 zur Hand.

12i

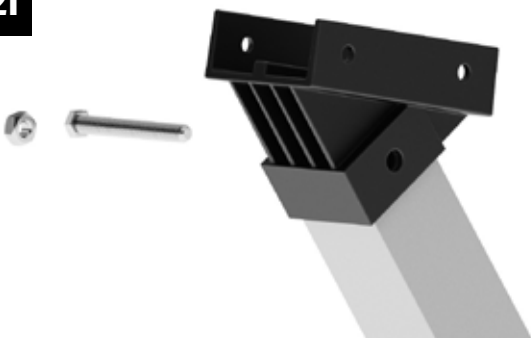

Stecken Sie den Kopfbandverbinder CPP207 fest auf das Kopfbandprofil auf.



Wiederholen

Montieren Sie die restlichen elf Kopfbänder gleichermaßen.



Hinweis

Für die Kopfbänder zum Versteifen der Pfosten mit den Sparren werden jeweils folgende Teile benötigt (6 Stk. gesamt):

- Kopfbandprofil: Länge 323 mm
- Kopfbandverbinder 35°, Art.Nr. CPP208
- Kopfbandverbinder Sparren, Art.Nr. CPP207

12h

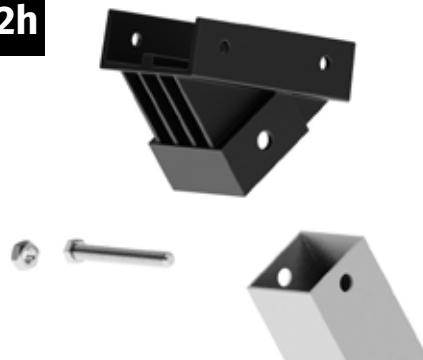

Verwenden Sie an der Oberseite des Kopfbandprofils den Kopfbandverbinder CPP207.

12j

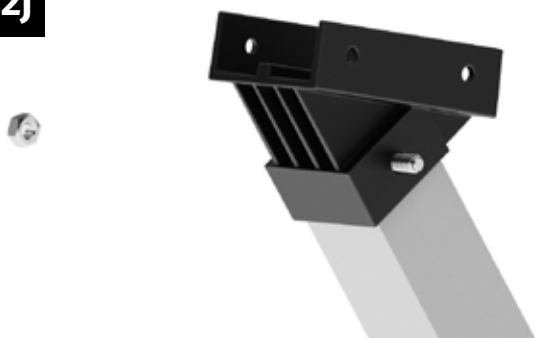

Stecken Sie die Schrauben M6x50 mm durch die Löcher vom Kopfbandprofil und des Kopfbandverbinders.

12k

Verschrauben Sie den Kopfbandverbinder fest mit dem Kopfbandprofil. Drehen Sie die Mutter fest, aber dennoch behutsam, damit der Kunststoffverbinder nicht beschädigt wird.



Wiederholen

Montieren Sie den Kopfbandverbinder CPP208 gleichermaßen an der Unterseite des Kopfbandprofils.



Hinweis

Achten Sie darauf, dass die Pfosten exakt vertikal ausgerichtet sind, bevor Sie die Kopfbänder verschrauben. Nehmen Sie sich dafür ausreichend Zeit!

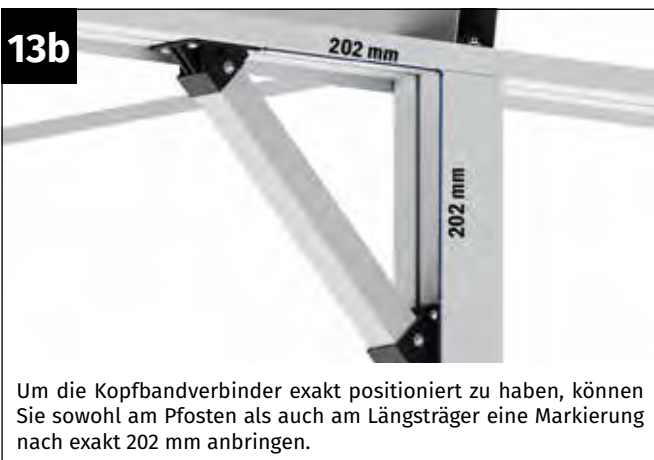

Hinweis

Obwohl beim Verschrauben selbstbohrende Blechschrauben verwendet werden, empfehlen wir vor dem Verschrauben vorzubohren.

13g



Detailansicht: Fertig am Pfosten verschraubtes Kopfband



Wiederholen

Verschrauben Sie das Kopfband auf die gleiche Weise oben am Längsträger.

Montieren Sie alle zwölf Kopfbänder entsprechend diesen Montageschritten.



Hinweis

Vor der Montage, empfehlen wir den First zu unterstützen und dabei geringfügig nach außen zu überspannen. Bei der Montage der Kopfbänder an den Sparren bitte darauf achten, dass die Pfosten exakt im Lot ausgerichtet sind! Die Stütze des Firstes am besten erst nach dem Verglasen des Carports wieder entfernen!

14a



Um die Kopfbänder exakt positioniert zu haben, können Sie sowohl am Pfosten als auch am Sparren eine Markierung anbringen.



Hinweis

Messen Sie dafür von der unteren Nase des Längsverbinders 158 mm nach unten und setzen Sie hier eine Markierung am Pfosten.

Von der oberen Nase des Längsverbinders messen Sie 140 mm nach oben und setzen Sie hier eine Markierung am Sparren

14b



Nehmen Sie eine Wasserwaage und richten Sie den Pfosten exakt lotrecht aus. Nehmen Sie sich dafür entsprechend Zeit - je genauer Sie hier arbeiten, umso stabiler steht im Anschluss die gesamte Konstruktion.

14c



Nehmen Sie ein bereits vorbereitetes Kopfband für die Verbindung des Pfostens mit dem Sparren, sowie acht selbstbohrende Blechschrauben 4,8x22 mm zur Hand.

14d



Positionieren Sie das Kopfband für das Verschrauben am Pfosten und am Sparren.

14e



Richten Sie die Position des Kopfbandes am Pfosten exakt aus und nehmen Sie vier selbstbohrende Schrauben 4,8x22 mm zur Hand.

14f



Verschrauben Sie das Kopfband am Pfosten mit den vier Blechschrauben 4,8x22 mm.

**Hinweis**

Obwohl beim Verschrauben selbstbohrende Blechschrauben verwendet werden, empfehlen wir vor dem Verschrauben vorzubohren

14g

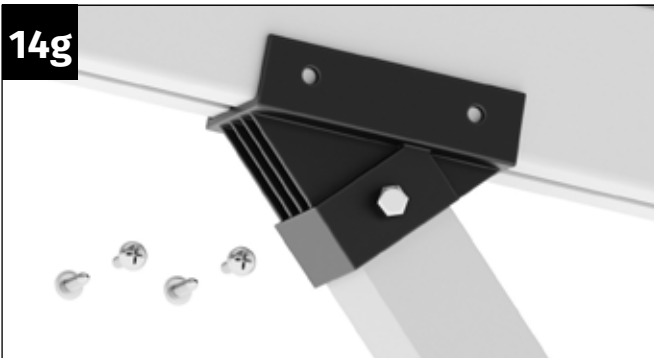

Richten Sie die Position des Kopfbandes am Sparren exakt aus und nehmen Sie vier selbstbohrende Schrauben 4,8x22 mm zur Hand.

14h



Verschrauben Sie das Kopfband am Sparren mit den vier Blechschrauben 4,8x22 mm.

**Hinweis**

Obwohl beim Verschrauben selbstbohrende Blechschrauben verwendet werden, empfehlen wir vor dem Verschrauben vorzubohren

14i

**Wiederholen**

Montieren Sie die restlichen fünf Kopfbänder auf die gleiche Weise.



Hinweis

Nun werden die Zugstreben an den Sparren angebracht. Diese dienen dazu, das Dach möglichst stabil zu machen. Verschrauben Sie die Zugstreben daher bitte sehr sorgfältig, damit die beste Stabilität gewährleistet ist. Es werden fünf Zugstreben an den Innensparren montiert. Die äußeren Sparrenpaare bleiben jeweils ohne Zugstrebe.

15a

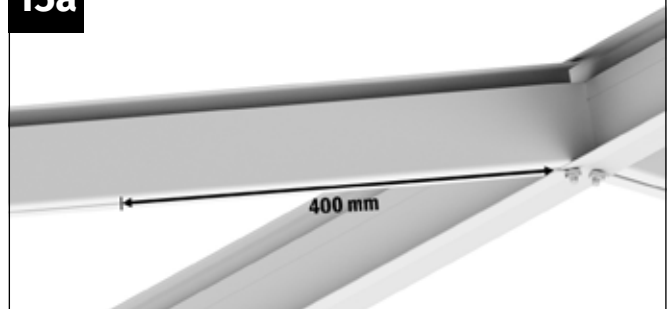

Messen Sie zuerst bei jedem der mittleren Sparren ausgehend vom Ende der Befestigungslasche des Firstes 400 mm nach unten und machen Sie hier eine Markierung.

15b

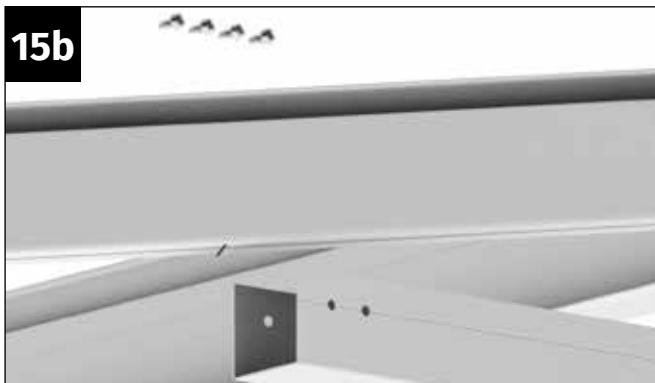

Nehmen Sie eine Zugstrebe und acht Bohrschrauben 4,8x13 mm zur Hand.

15c

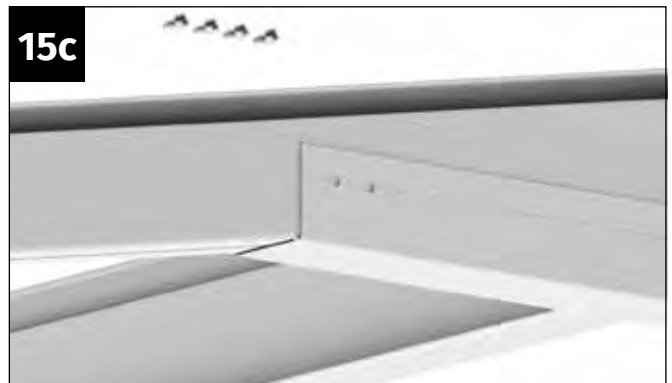

Setzen Sie die Zugstrebe auf den Sparren auf. Positionieren Sie diesen exakt auf der vorher angebrachten Markierung.

15d



Verschrauben Sie die Zugstrebe an jeder Seite mit vier Bohrschrauben 4,8x13 mm.



Wiederholen

Montieren Sie die restlichen vier Zugstreben auf die gleiche Weise.



Hinweis

In diesem Montageschritt werden die Auflagen für die Stegplatten montiert. Diese Auflagen verhindern das Durchbiegen der Stegplatten, selbst bei höheren Schneelasten. Es werden dafür Haltestützen angebracht, in welche Aluminiumprofile eingelegt werden, die als Träger dienen.



Hinweis

Die Auflagen werden jeweils exakt in der Mitte zwischen zwei Sparren montiert. Wir empfehlen, an jedem der Sparren, beginnend am Ende der Befestigungslasche des Firstes, eine Messung von 660 mm nach unten vorzunehmen und dort eine Markierung zu setzen.



16a

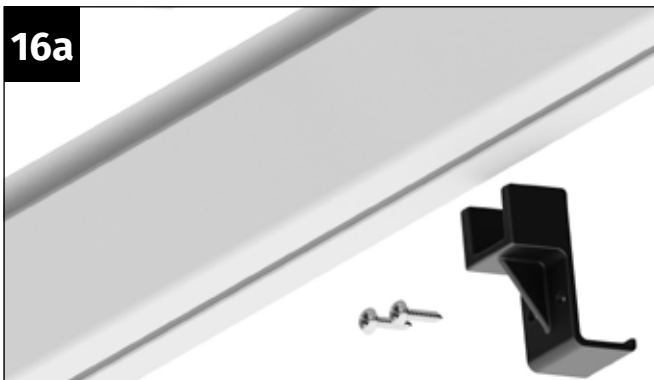

Nehmen Sie zwei Haltestützen (CPP205), vier Bohrschrauben 4,8 x 13 mm und ein Auflageprofil zur Hand.

16b

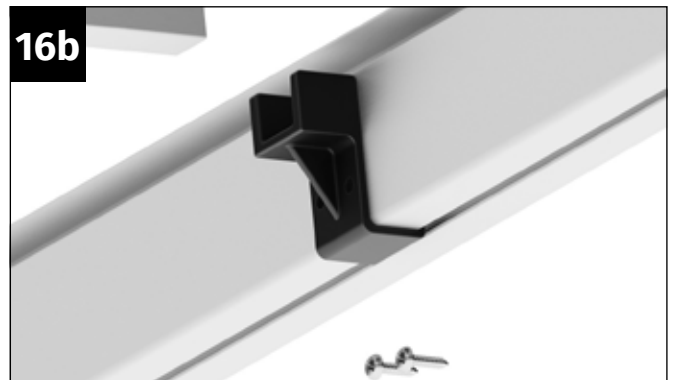

Setzen Sie die Haltestütze von unten auf den Sparren und positionieren Sie sie exakt in der Mitte des Sparrens.

16c



Verschrauben Sie die Haltestütze mit zwei Bohrschrauben 4,8 x 13 mm.



Wiederholen

Verschrauben Sie die gegenüberliegende Haltestütze auf die gleiche Art und Weise.



Wiederholen

Führen Sie diese Schritte mit allen zwölf Haltestützen aus.

A black box containing a white refresh icon (a circle with a curved arrow) in the top left corner. Below the icon, the word 'Wiederholen' is written in bold white text. Underneath, the instruction 'Führen Sie diese Schritte mit allen zwölf Haltestützen aus.' is written in white text.



Hinweis

Als nächstes werden die Stegplatten montiert. Dafür wird an der Unterseite jeder Stegplatte ein Verstärkungsprofil aufgesteckt.

Die Stegplatten werden dann jeweils von der Seite in die U-Ausformungen der Sparren eingeschoben. Zum Abschluss werden Kunststoffabdeckungen an den Sparren angebracht, um sicherzustellen, dass die Stegplatten nicht aus der Konstruktion rutschen können.

17a



Nehmen Sie eine Stegplatte und ein Verstärkungsprofil zur Hand.

17b

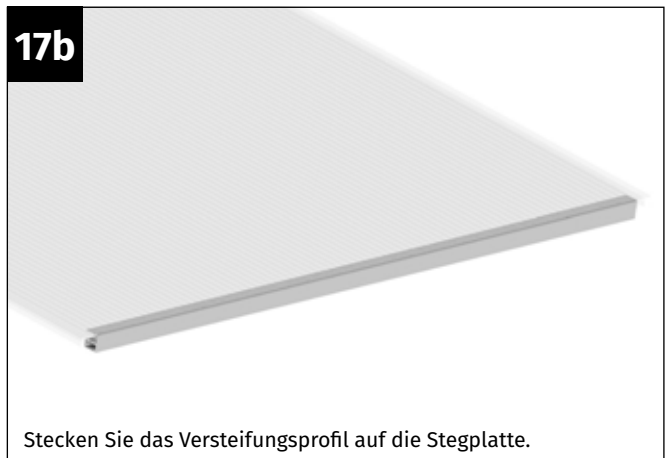

Stecken Sie das Verstärkungsprofil auf die Stegplatte.

AUSSENSEITE!

Achten Sie darauf, dass die Außenseite der Stegplatte auch nach der Montage in den Aluminiumrahmen nach außen zeigt! Das geformte „U“ des Verstärkungsprofils zeigt nach der Montage im Carport-Rahmen nach oben!

17c



Führen Sie die vorbereitete Stegplatte von der Seite in das geformte „U“ der Sparren ein.

17d



Schieben Sie die Platte so weit nach oben, dass die Unterseite des Verstärkungsprofils bündig mit den Sparren abschließt.

17e

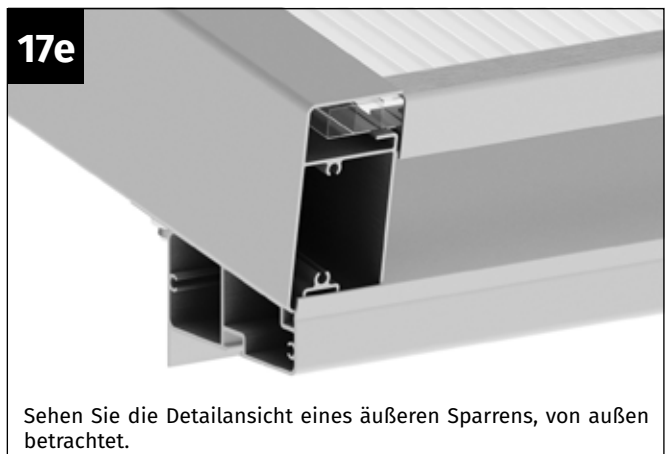

Sehen Sie die Detailansicht eines äußeren Sparrens, von außen betrachtet.

17f

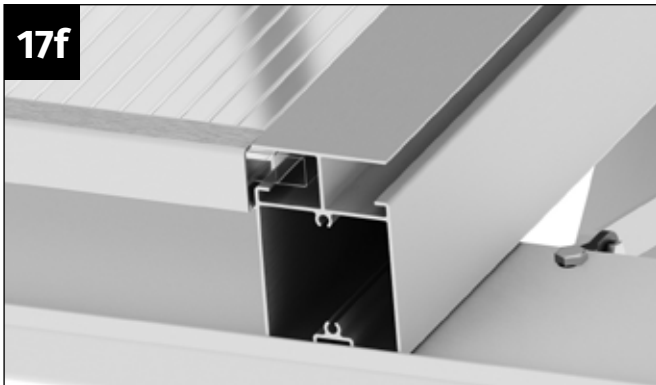

Sehen Sie die Detailansicht eines mittleren Sparrens, von außen betrachtet.

17g

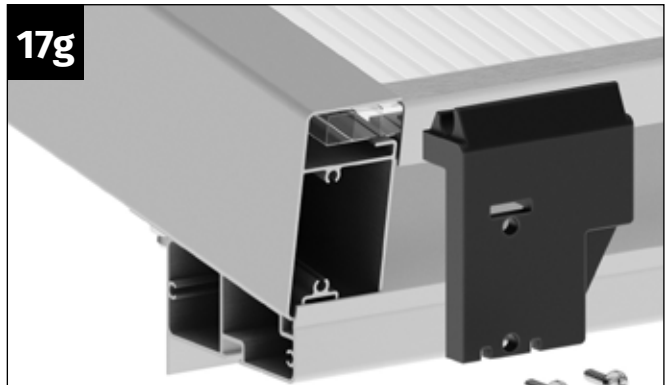

An jedem Sparren wird nun eine Abdeckkappe angebracht.



Hinweis

An den Außensparren verwenden Sie bitte folgende Kunststoffkappen:

- Abdeckkappe links: CPP204L
- Abdeckkappe rechts: CPP204R

Verwenden Sie außerdem jeweils zwei Bohrschrauben 4,8 x 22 mm

17h

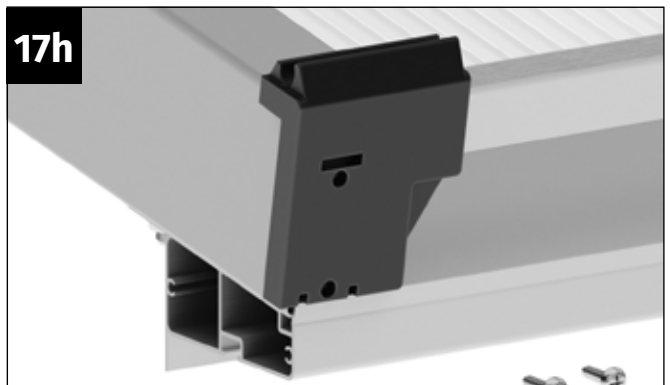

Setzen Sie die Abdeckkappe auf den Außensparren auf.

17i

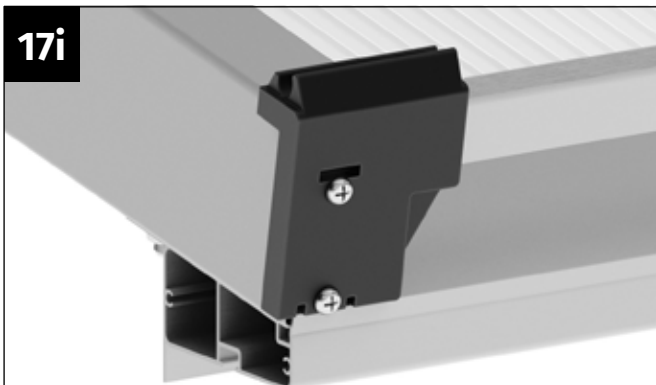

Verschrauben Sie die Abdeckkappe mit den zwei Bohrschrauben 4,8x22 mm

17j

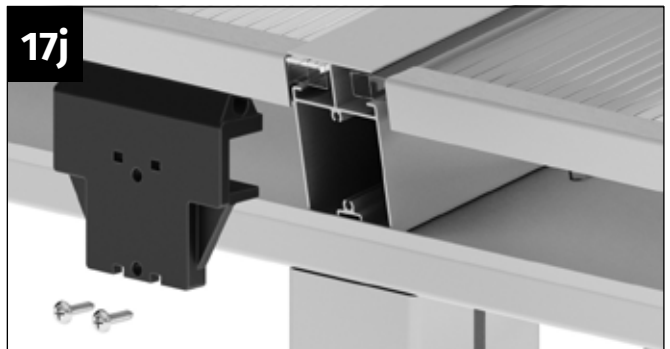

An den Innensparren verwenden Sie bitte folgende Kunststoffkappe: Abdeckkappe Mitte: CPP203. Verwenden Sie außerdem jeweils zwei Bohrschrauben 4,8 x 22 mm.

17k



Setzen Sie die Abdeckkappe auf den Innensparren auf.

17l

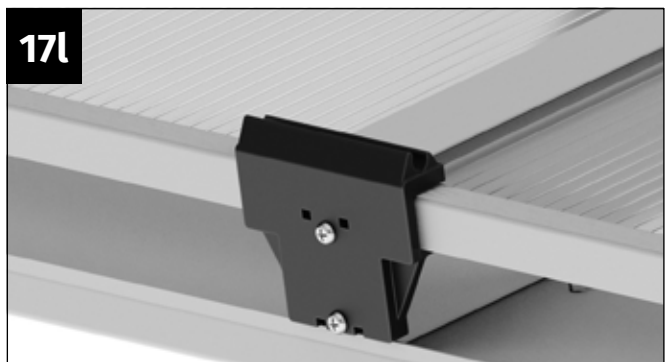

Verschrauben Sie die Abdeckkappe mit den beiden Bohrschrauben 4,8 x 22 mm.



Hinweis

In diesem Montageschritt werden die Abdeckungen an den Längsträgern und am First befestigt.



18a

An jedem Längsträger wird nun eine Abdeckkappe befestigt.



Hinweis

Verwenden Sie dafür bitte folgende Kunststoffkappen:

- Abdeckkappe Längsträger links: CPP202L
- Abdeckkappe Längsträger rechts: CPP202R
- Verwenden Sie außerdem jeweils zwei Bohrschrauben 4,8 x 13 mm.



18b

Setzen Sie die Abdeckkappe auf den Längsträger auf.



18c

Verschrauben Sie die Abdeckkappe mit den beiden Bohrschrauben 4,8 x 13 mm.



Hinweis

Am First verwenden Sie bitte folgende Kunststoffkappe:

- Abdeckkappe First: CPP201
- Verwenden Sie außerdem jeweils zwei Bohrschrauben 4,8 x 13 mm.



18d

18e



Setzen Sie die Abdeckkappe auf den First auf.

18f



Verschrauben Sie die Abdeckkappe mit den beiden Bohrschrauben 4,8 x 13 mm.



Herzliche Gratulation! Sie haben das Carport montiert!

1/1 Regenrinnenpaket für Carport (Paket 1 von 1)

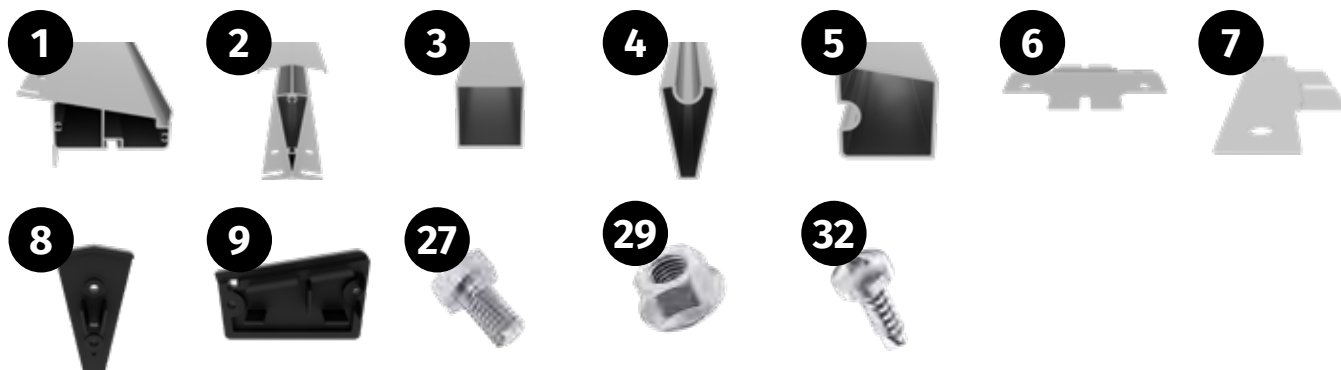

1/1 Regenrinnenpaket für Carport (Paket 1 von 1)

Teil	Artikelnummer	Bezeichnung	Länge	Stk.
1	CPA208_1678_v1	Regenrinne mit Loch (Außenteil)	1678 mm	4
2	CPA208_1678_v2	Regenrinne ohne Loch (Innenteil)	1678 mm	2
3	CPA211_0200_v1	Verbinder Regenrinne	200 mm	4
4	CPA201	Dachrinnenhalter		12
5	CPA202	Abdeckung Regenrinne		4
6	CP105	Ablaufstutzen Regenrinne		4
7	690509	Schraube M6x12		12
8	690548	Sechskantmutter M6 mit Flansch		12
	9040556	Bohrschraube 4,8 x 13		48



Hinweis

Wir bieten optional ein Regenrinnenset als Zubehör an. Wenn Sie sich für den Kauf eines Regenrinnensets entschieden haben, werden wir Ihnen in den kommenden Schritten die Montage der Regenrinne an Ihrem Carport detailliert erklären.

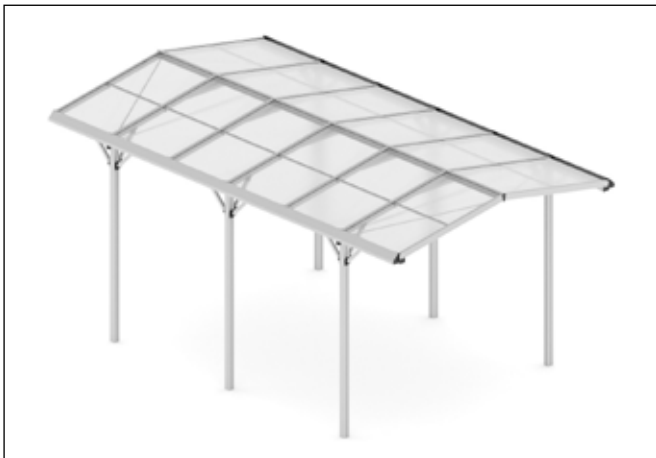

Hinweis

Es gibt zwei verschiedene Arten von Regenrinnenteilen: solche mit einer Lochausnehmung für den Ablaufstutzen und solche ohne Loch. Jede Regenrinne besteht aus zwei Teilen mit Loch und einem Teil ohne Loch. Der Teil ohne Loch wird in der Mitte zwischen den beiden Teilen mit Loch positioniert



Hinweis

Nehmen Sie zwei Regenrinnenteile mit Loch, ein Regenrinnenteil ohne Loch, zwei Regenrinnenverbinder, zwei Schrauben M6x12 mm und zwei Bohrschrauben 4,8x13 mm zur Hand.

1a

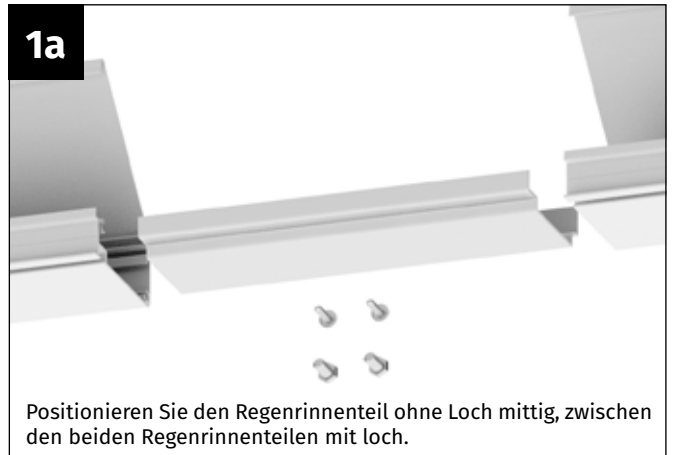

Positionieren Sie den Regenrinnenteil ohne Loch mittig, zwischen den beiden Regenrinnenteilen mit Loch.

1b



Führen Sie jeweils eine Schraube M6x12 mm in den Schraubkanal der beiden Regenrinnenteile.

1c

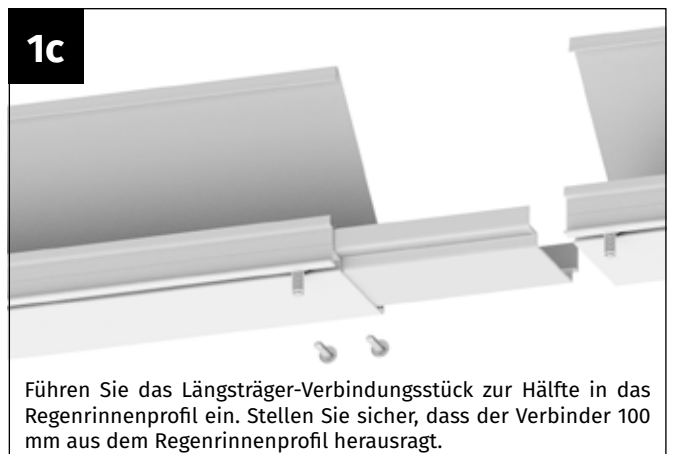

Führen Sie das Längsträger-Verbindungsstück zur Hälfte in das Regenrinnenprofil ein. Stellen Sie sicher, dass der Verbinder 100 mm aus dem Regenrinnenprofil herausragt.

1d

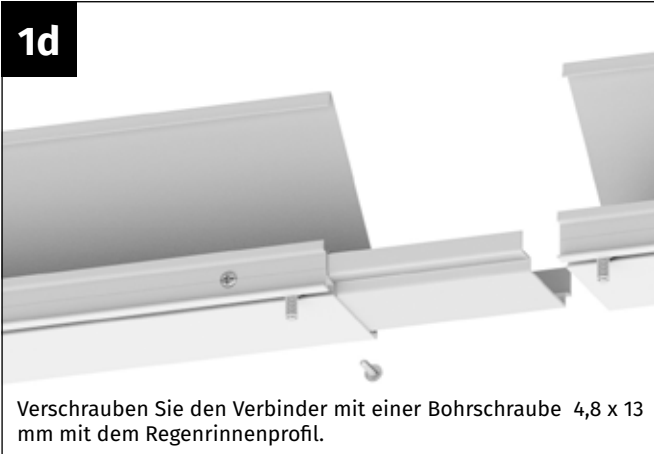

Verschrauben Sie den Verbinder mit einer Bohrschraube 4,8 x 13 mm mit dem Regenrinnenprofil.

1e



Setzen Sie das zweite Regenrinnenprofil auf den bereits montierten Verbinder.

1f



Drücken Sie die Regenrinnenprofil fest zusammen, bis kein Spalt mehr sichtbar ist. Verschrauben Sie dann den Verbinder mit einer Bohrschraube der Größe 4,8 x 13 mm mit dem Regenrinnenprofil.



Wiederholen

Wiederholen Sie diese Montageschritte mit dem dritten Regenrinnenprofil.

Montieren Sie die zweite Regenrinne auf die gleiche Weise wie die erste.

2a

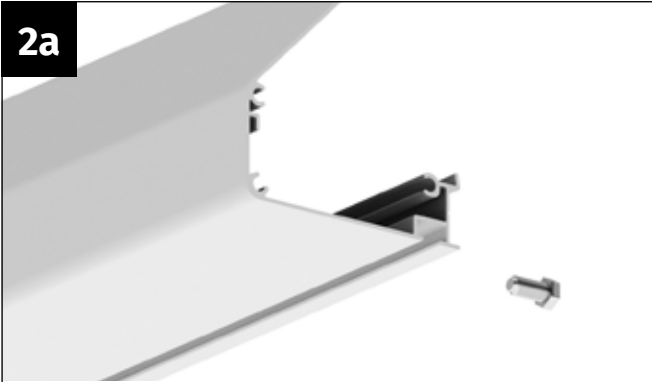

Nehmen Sie die vorbereitete Regenrinne sowie zwei Schrauben M6x12 mm zur Hand.

**Hinweis**

Die Montage der Regenrinne muss von mindestens zwei Personen durchgeführt werden!

2b

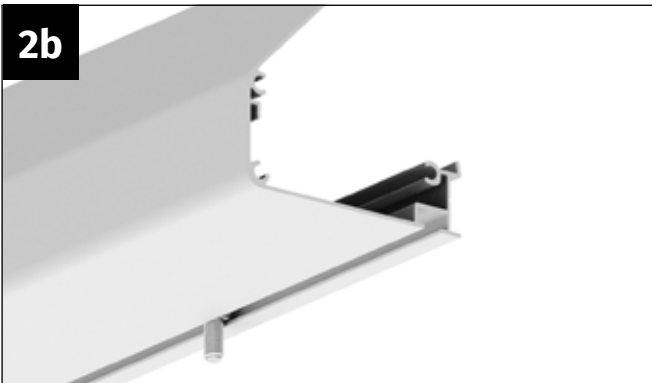

Führen Sie jeweils eine Schraube M6x12 mm an jedem Ende der Regenrinne in den Schraubkanal der Regenrinne ein.

2c

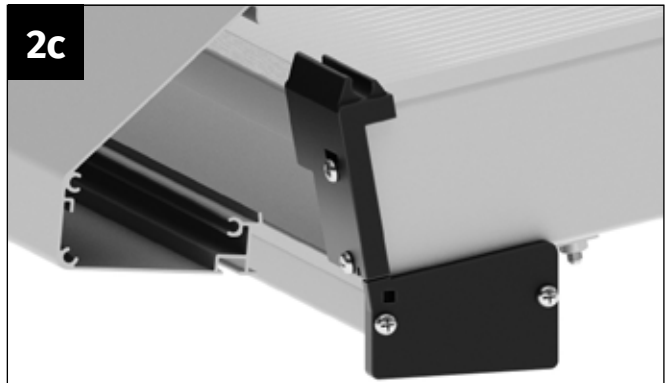

Nehmen Sie die Regenrinne und positionieren Sie sie an der richtigen Seite des Carports.

2d

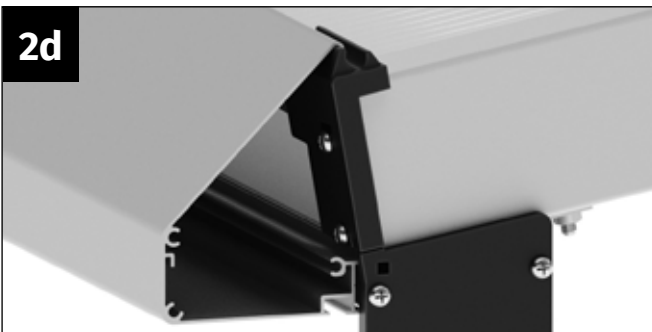

Hängen Sie die Regenrinne mit der oberen Nase der Regenrinne in die Abdeckkappen der Sparren ein. Richten Sie die Regenrinne so aus, dass sie exakt bündig mit dem Längsträger des Carports abschließt.

2e

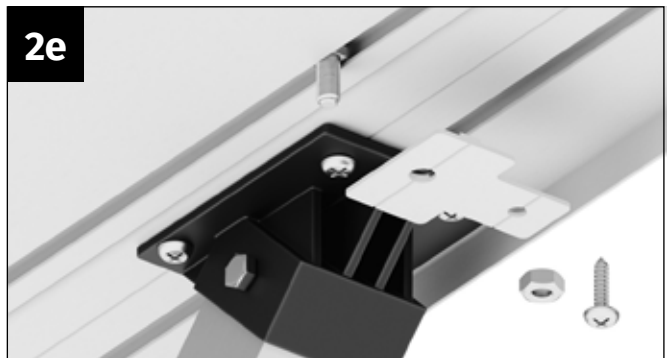

Die Dachrinnenhalter werden jeweils neben jedem Kopfbandverbinder positioniert! Nehmen Sie einen Dachrinnenhalter, eine Schraube M6x12 mm und eine Bohrschraube 4,8x13 mm zur Hand.

2f

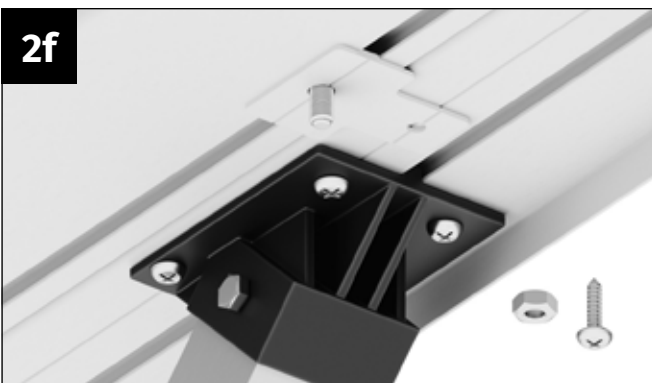

Setzen Sie den Dachrinnenhalter auf die Schraube M6x12 mm auf, sodass die Schraube durch das Loch des Dachrinnenhalters ragt.

2g

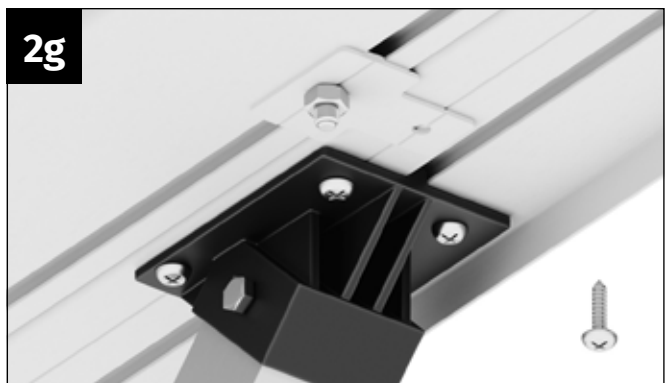

Verschrauben Sie den Dachrinnenhalter mit einer Flanschnutter M6 mit der Regenrinne

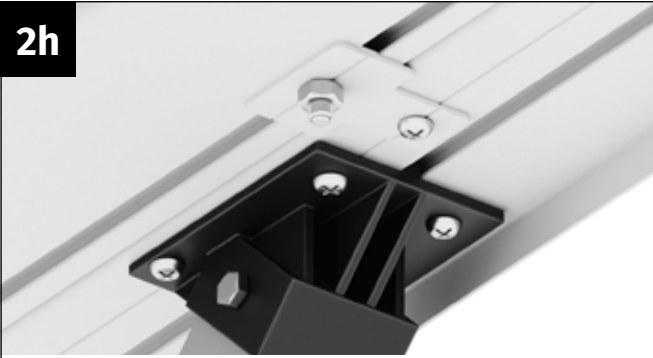
2h

Drücken Sie die Regenrinne fest gegen den Längsträger des Carports und befestigen Sie den Dachrinnenhalter mit der Bohrschraube 4,8x13 mm. Auch hier empfehlen wir, vorzubohren.

3a



Nehmen Sie einen Ablaufstutzen sowie vier Bohrschrauben 4,8x13 mm zur Hand.

3b



Positionieren Sie den Ablaufstutzen exakt unter dem vorgebohrten Loch der Regenrinne

3c



Verschrauben Sie den Ablaufstutzen mit den vier Bohrschrauben 4,8x13 mm. Auch hier empfehlen wir, vorzubohren.



Wiederholen

Montieren Sie die weiteren drei Ablaufstutzen auf die gleiche Weise

3d

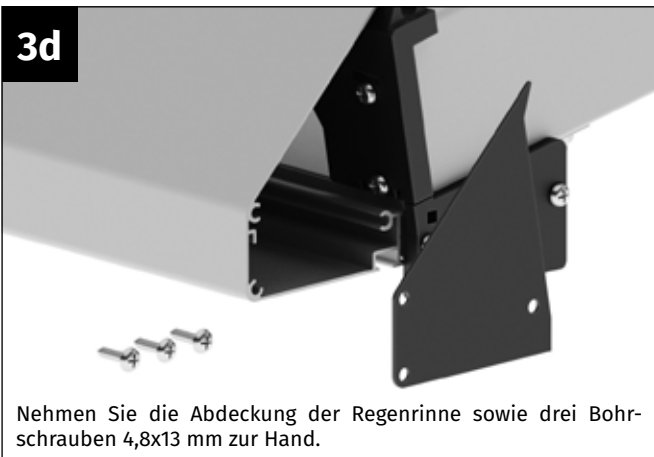

Nehmen Sie die Abdeckung der Regenrinne sowie drei Bohrschrauben 4,8x13 mm zur Hand.

3e



Setzen Sie die Abdeckung der Regenrinne auf die Regenrinne auf.

3f



Verschrauben Sie die Abdeckung der Regenrinne mit den drei Bohrschrauben 4,8x13 mm.



Wiederholen

Montieren Sie die weiteren drei Ablaufstutzen auf die gleiche Weise



Praktisches Zubehör

Ihr Carport bietet nicht nur Schutz für Ihr Fahrzeug, sondern auch endlose Möglichkeiten. Entdecken Sie unser hochwertiges Zubehör, um Ihr Carport optimal zu nutzen. Machen Sie Ihren Carport zu mehr als nur einem Unterstand, machen Sie ihn zu einem multifunktionalen Raum, der Ihren persönlichen Bedürfnissen und Ihrem Stil entspricht.



QR Code scannen und Zubehör online bestellen oder besuchen Sie
www.gfp-international.com/aktion

vertrieben durch
GFP Handels GesmbH
Passauerstraße 24
A-4070 Eferding

www.gfp-international.com

KUNDENDIENST

101013068



AT

0676 7779043



www.gfp-international.com

MODELL:

Alu-Carport_anthrazit

04/2024

3

JAHRE
GARANTIE