

**80 SD**

**PERGOLA WITH LOUVERED ROOF  
PERGOLA MIT LAMELLENDACH**

**3 x 2 m**

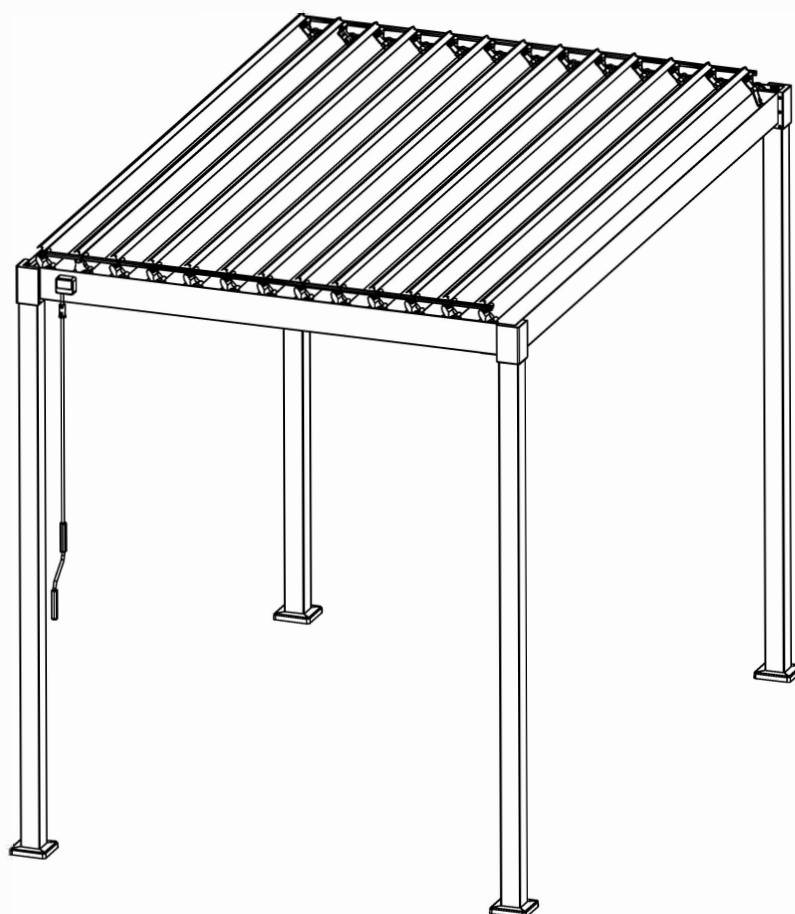

GB PERGOLA AWNING | Installation and User Manual  
DE PERGOLA MARKISE | Montage- und Gebrauchsanweisung

**e-mail:** [info@zhengte.eu](mailto:info@zhengte.eu)

## **GB - WARNING**

- Read these installation and use instructions carefully before installing and using the pergola.
- Observe the installation requirements and methods for proper and safe installation of the Pergola.

### **Instructions for use**

This pergola is suitable for outdoor use and protects against direct sun or glare. In case of strong wind (Beaufort wind force over 3 = more than 19 km/h) or forecasts of snowfall, please set the slats vertically (open). The closed slats are not designed to carry snow and ice loads. The pergola is not intended for commercial use.

No liability is accepted for damage caused by improper operation or any resulting consequential damage. We also accept no liability for damage to property or personal injury caused by improper operation without observing the safety instructions. For safety reasons, please do not make any changes to the product yourself.

### **Safety instructions**

- Take care not to pinch your fingers.
- Assemble the product with at least 2 people to avoid injury or damage to people and the product.
- Note! Check at regular intervals that the screws are firmly tightened.
- Check the gazebo regularly for damage and wear. This increases the level of safety.
- Do not continue to use the gazebo if it is damaged.
- This gazebo is primarily intended to provide protection from the sun and not from rain, snow or wind.
- Keep children away from the assembly site during assembly and do not leave them unattended.
- The roof of the gazebo is not designed to carry large amounts of water or snow.
- Please ensure that the roof is not overloaded.

## **DE - WARNUNG**

- Vor Montage und Verwendung der Pergola-Markise diese Montage- und Gebrauchsanleitung sorgfältig durchlesen.
- Die Montageanforderungen und -methoden für eine fachgerechte und sichere Montage der Pergola-Markise beachten

### **Verwendungshinweis**





Diese Pergola-Markise ist für den Einsatz im Außenbereich geeignet und schützt vor direkter Sonne oder Blendung. Bei Aufkommen von starkem Wind (Beaufort-Windstärke über 3 = mehr als 19 km/h) oder Vorhersagen von Schneefall bitte die Lamellen senkrecht stellen (öffnen). Die geschlossenen Lamellen sind nicht zum Tragen von Schnee- und Eislasten vorgesehen. Die Pergola ist nicht für den gewerblichen Gebrauch bestimmt.

Für Schäden, die durch unsachgemäße Bedienung entstehen sowie daraus resultierende Folgeschäden wird keine Haftung übernommen. Auch für Sach- oder Personenschäden durch nicht ordnungsgemäße Bedienung unter Nichtberücksichtigung der Sicherheitshinweise wird keine Haftung übernommen. Bitte nehmen Sie selbst aus Sicherheitsgründen keine Veränderungen an dem Produkt vor.

### **Sicherheitshinweise**

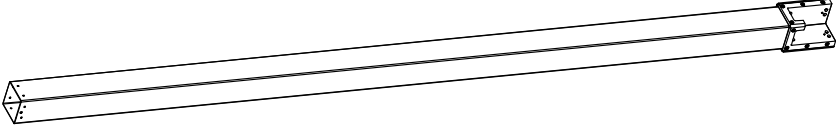
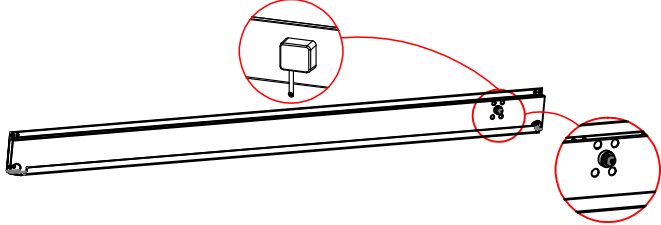

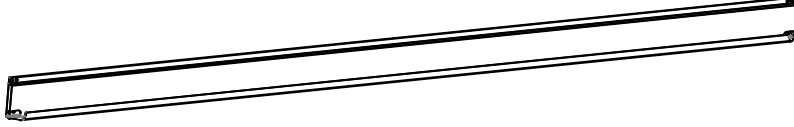
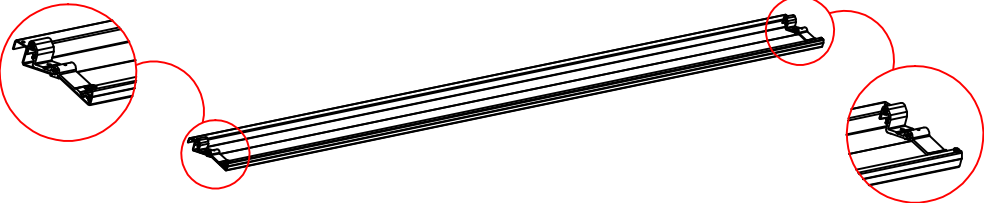
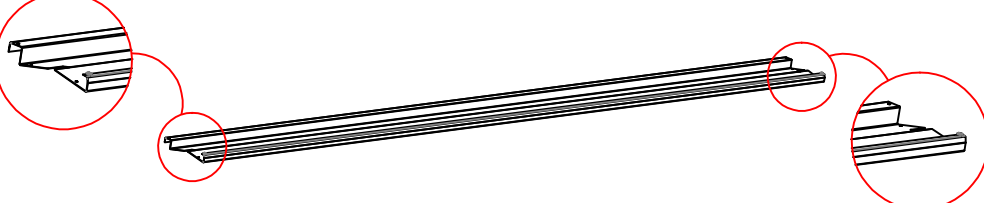
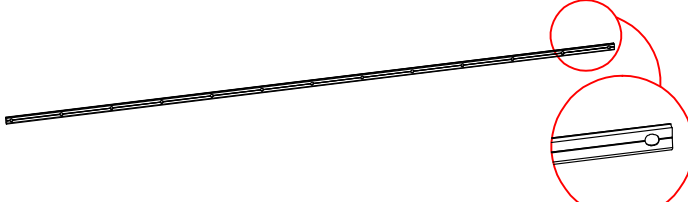

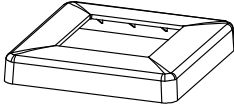
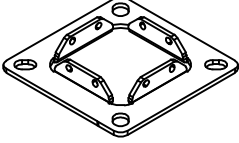
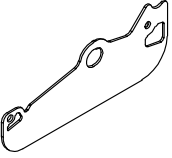
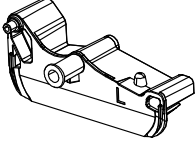
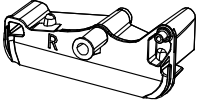
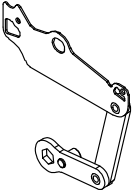
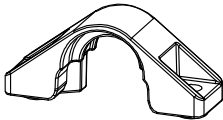
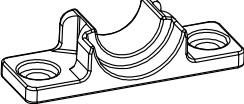

- Achten Sie darauf, sich nicht die Finger einzuklemmen.
- Führen Sie den Aufbau des Produkts mit mind. 2 Personen durch, um Verletzungen oder Beschädigungen von Mensch und Produkt zu vermeiden.
- Hinweis! Überprüfen Sie in regelmäßigen Abständen, dass die Schrauben fest angezogen sind.
- Kontrollieren Sie den Pavillon regelmäßig auf Schäden und Verschleiß. Dies erhöht das Sicherheitsniveau.
- Verwenden Sie den Pavillon nicht weiter, wenn dieser beschädigt ist.
- Dieser Pavillon dient in erster Linie als Sonnenschutz und nicht als Regen-, Schnee- oder Windschutz.
- Halten Sie Kinder während der Montage vom Aufbauort fern und lassen Sie sie nicht unbeaufsichtigt.
- Das Dach des Pavillons ist nicht dafür vorgesehen, große Wasser- oder Schneemengen zu tragen.
- Bitte sorgen Sie dafür, dass das Dach nicht überlastet wird.

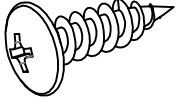
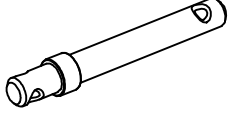
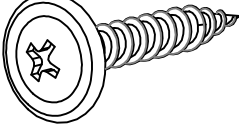
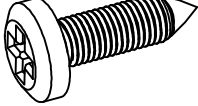
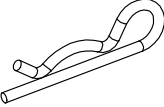
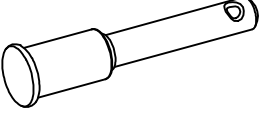
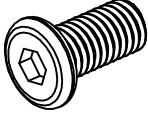
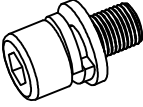
	REF	QTY	REF	QTY	REF	QTY
Carton 1/2	(A)	4PCS	(B1)	1PC	(B2)	1PC
	(C)	2PCS	(G)	2PCS	(H)	1PC
	(I)	4PCS	(J)	4PCS	(K)	1PC
	(K1)	14PCS	(K2)	14PCS	(L)	1PC
	(M1)	30PCS	(M2)	30PCS	(O)	88PCS
	(P)	2PCS	(Q)	32PCS	(R)	50PCS
	(S)	8PCS	(T)	2PCS	(U)	18PCS
	(U1)	18PCS	(V)	1PC	(W)	16PCS
	(X)	1PC	(Y)	2PCS	(Y1)	2PCS
	(Z)	1PC	User Manual	1SET		
Carton 2/2	(D1)	12PCS				
	(D)	1PC				

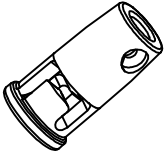
REF	PICTURE	QTY
A		4PCS
B1		1PC
B2		1PC
C		2PCS
D		1PCS
D1		12PCS
G		2PCS
H		1PC

REF	PICTURE	QTY
I		4PCS
J		4PCS
K		1PC
K1		14PCS
K2		14PCS
L		1PC
M1		30PCS
M2		30PCS

REF	PICTURE	QTY
O	 ST5.5x23mm	88PCS
P		2PCS
Q	 ST4.2x25mm	32PCS
R	 ST4.8x16mm	50PCS
S		8PCS
T		2PCS
U	 M8x16mm	18PCS
U1	 M8x18mm	18PCS

REF	PICTURE	QTY
V		1PC
W		16PCS
X		1PC
Y		2PCS
Y1		2PCS
Z	 Ø12mm	1PC

REF	PICTURE	QTY

### GB - Accessories needed

- Work gloves
- Knife or cutter
- Rubber mallet
- Tape measure
- Spirit level
- Cordless screwdriver & impact drill
- Suitable drill bits
- 2 stepladders

### DE - Benötigtes Zubehör

- Arbeitshandschuhe
- Messer oder Cutter
- Gummihammer
- Maßband
- Wasserwaage
- Akkuschauber & Schlagbohrmaschine
- Passende Bohrer
- 2 Stehleitern

1

×4 times

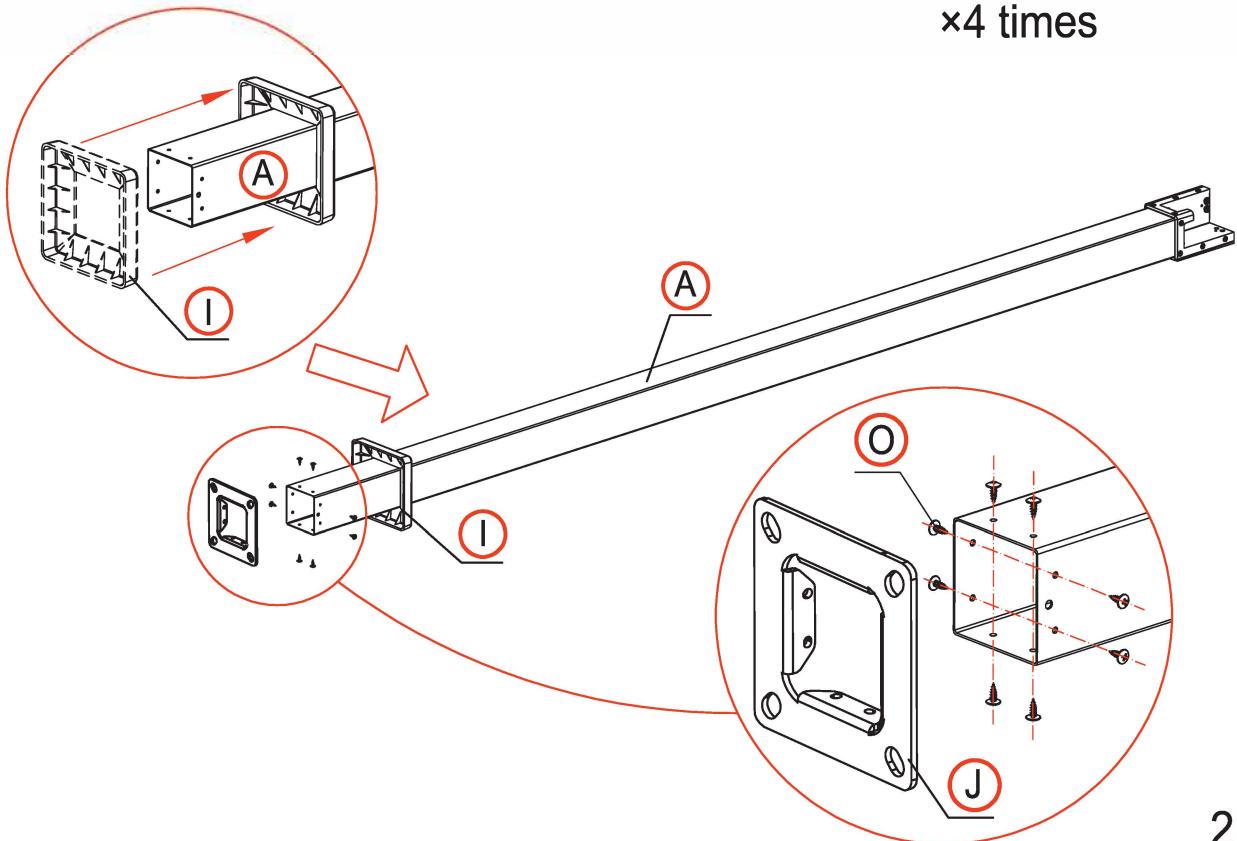

2

5

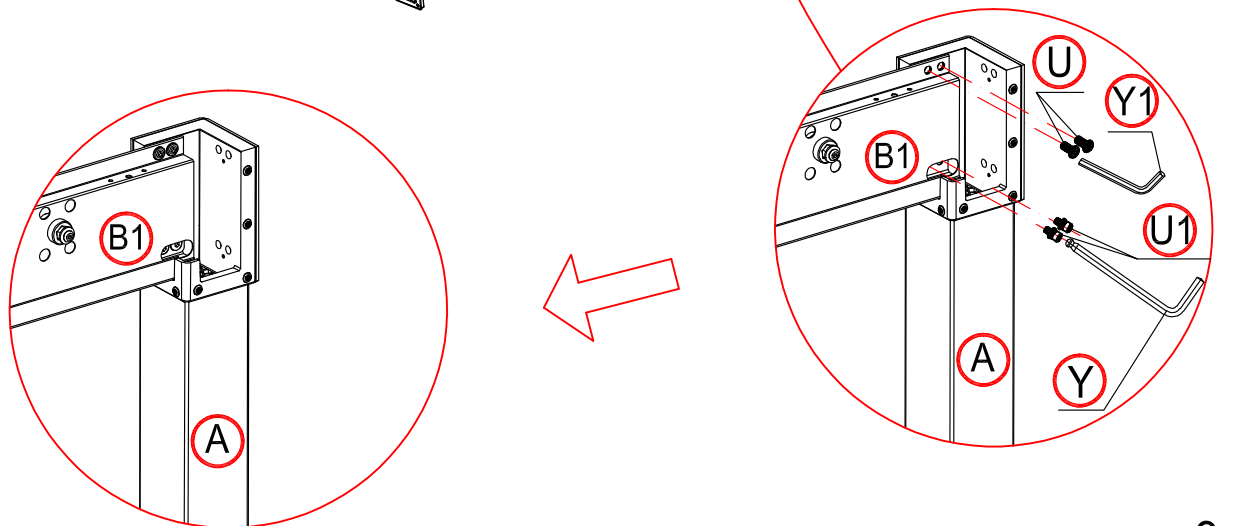
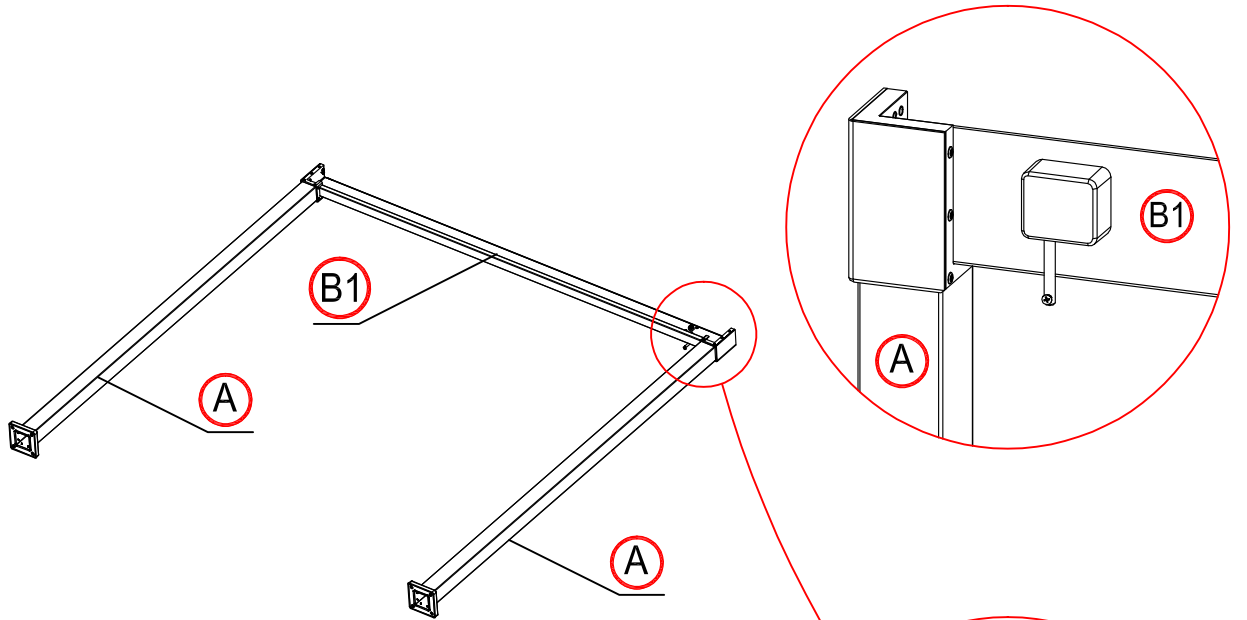
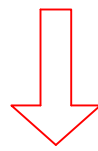
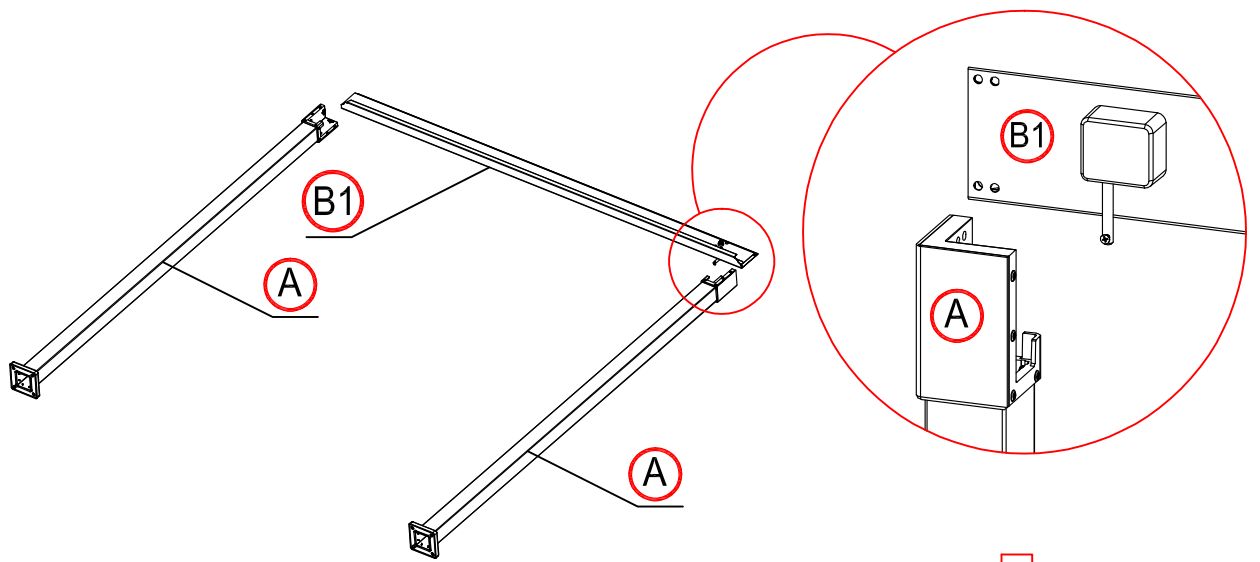



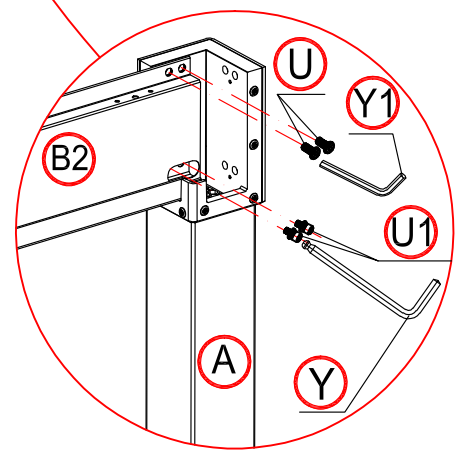
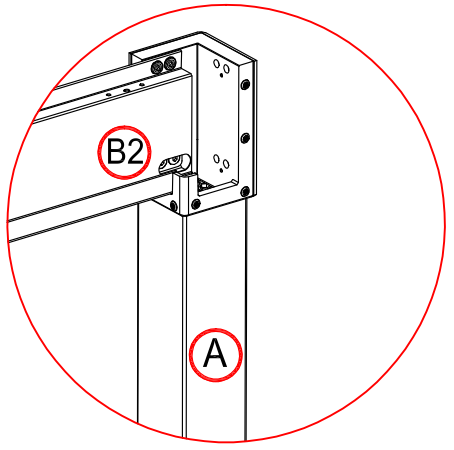
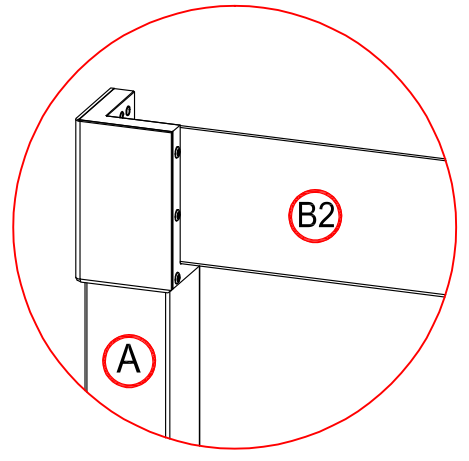
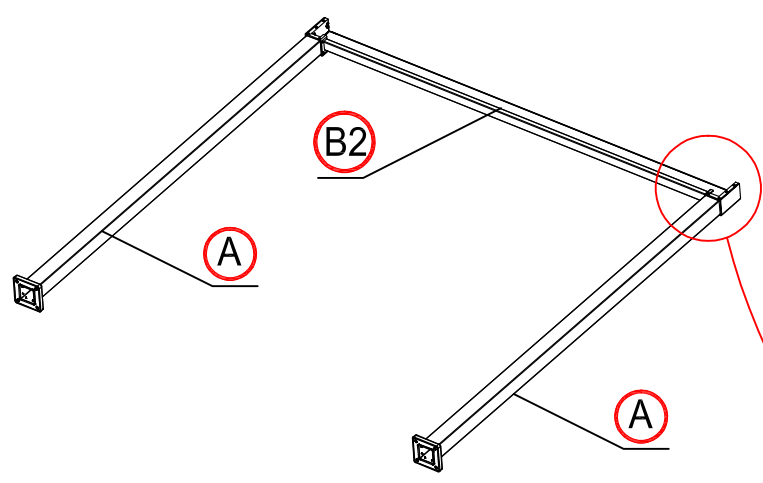
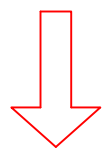
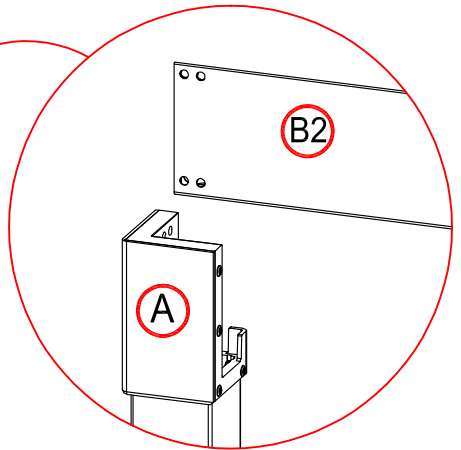
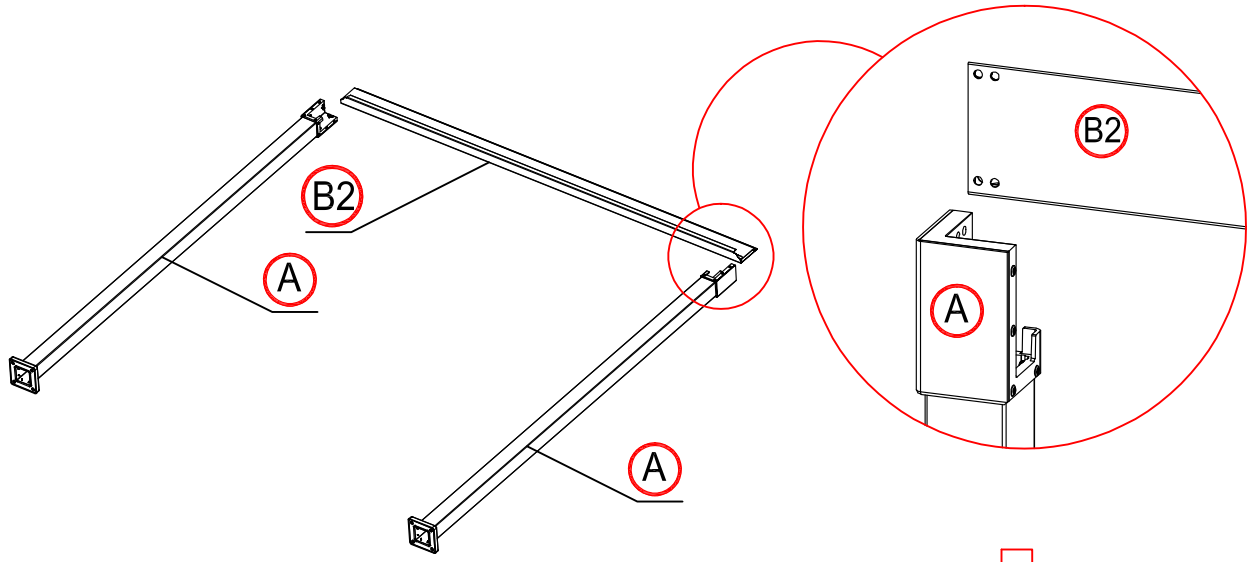

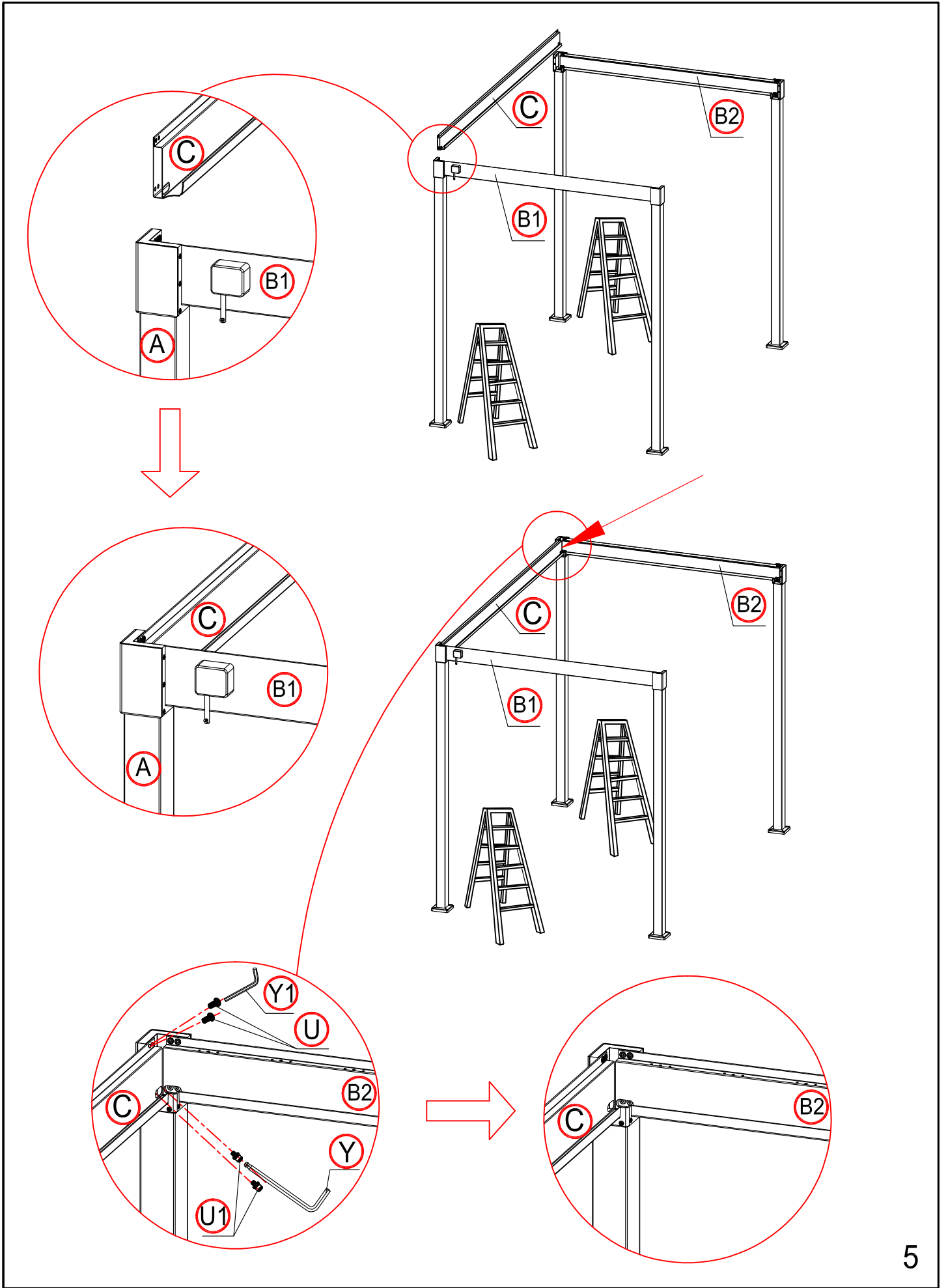

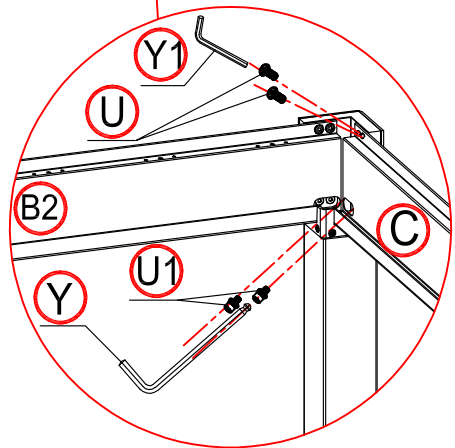
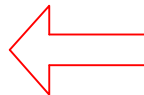
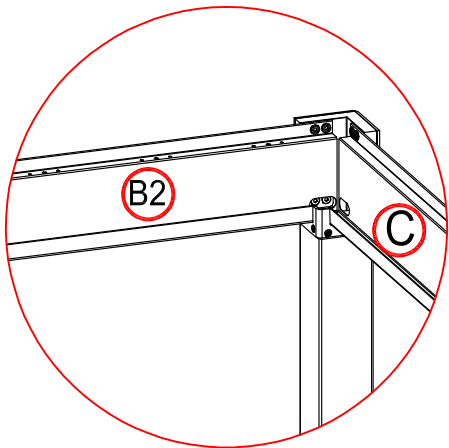
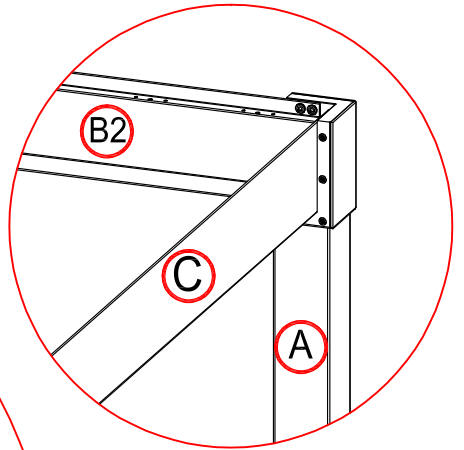
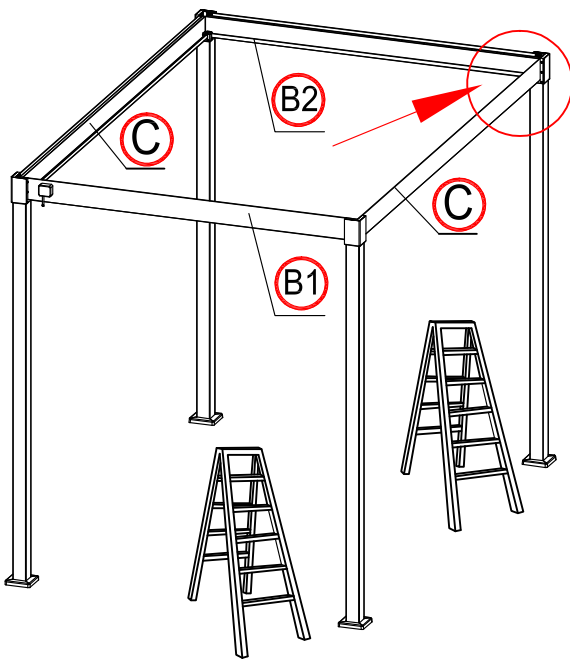
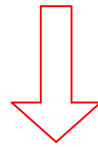
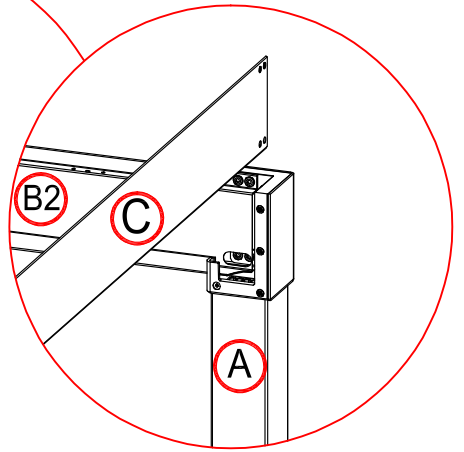
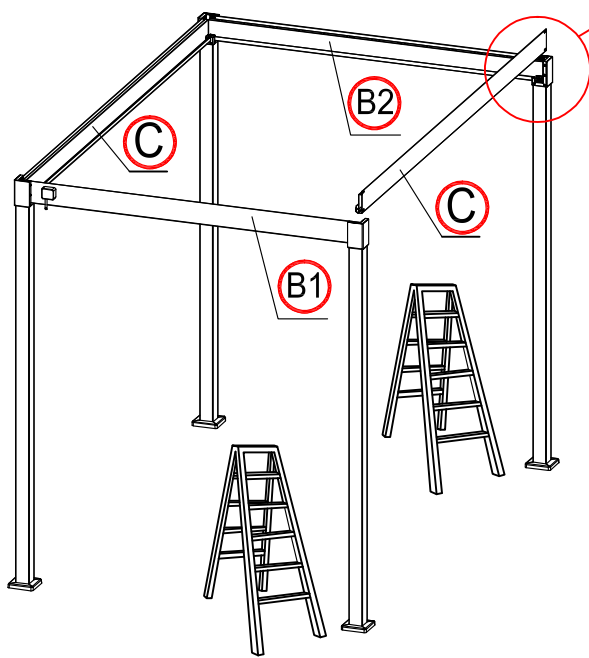

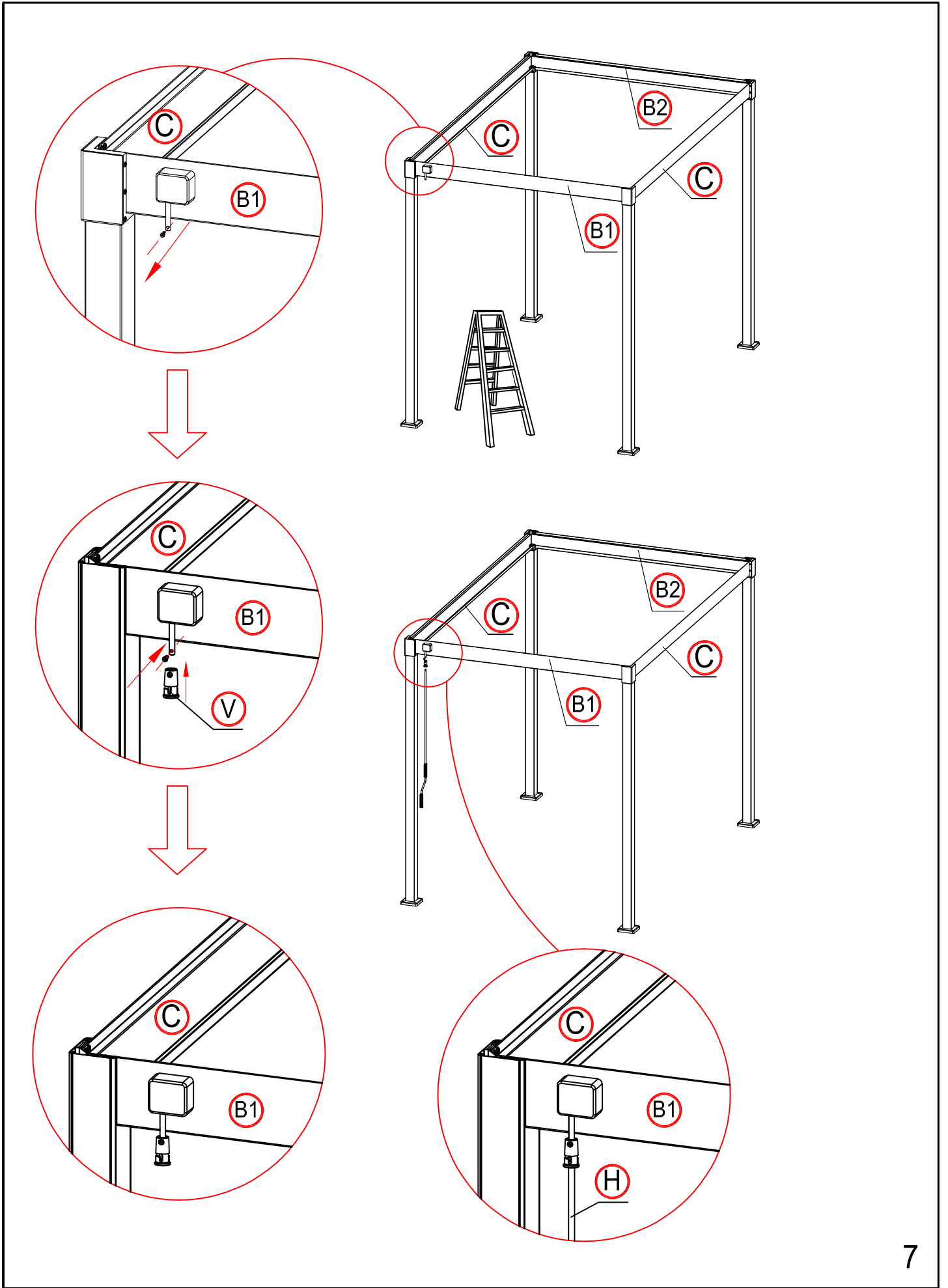

## Frame adjustment

Now, you are almost done installing the main frame.  
Please make sure all legs and beams are installed correctly.  
You may have to unscrew certain bolts during the adjustment.

1. Pick a corner leg, which will be used to define the final placement of the pergola.
2. Put the level bar against both inner surfaces of the leg.
3. Adjust the leg until it reaches vertical position.
4. Make sure this leg stays in position during the following steps.

### DE - Ausrichten des Rahmens

Jetzt sind Sie fast fertig mit der Installation des Rahmens.  
Bitte stellen Sie sicher, dass alle Pfosten und Balken korrekt installiert sind.  
Möglicherweise müssen Sie während des Ausrichtens einige Pfosten-Balken Verbindung etwas lockern.

1. Wählen Sie eine Ecke, respektive diesen Pfosten aus bei dem Sie die endgültige Platzierung der Pergola beginnen.
2. Nutzen Sie eine Wasserwaage, um diesen Pfosten vertikal auszurichten.
3. Stellen Sie sicher das dieser Pfosten während der folgenden Schritte in Position bleibt.

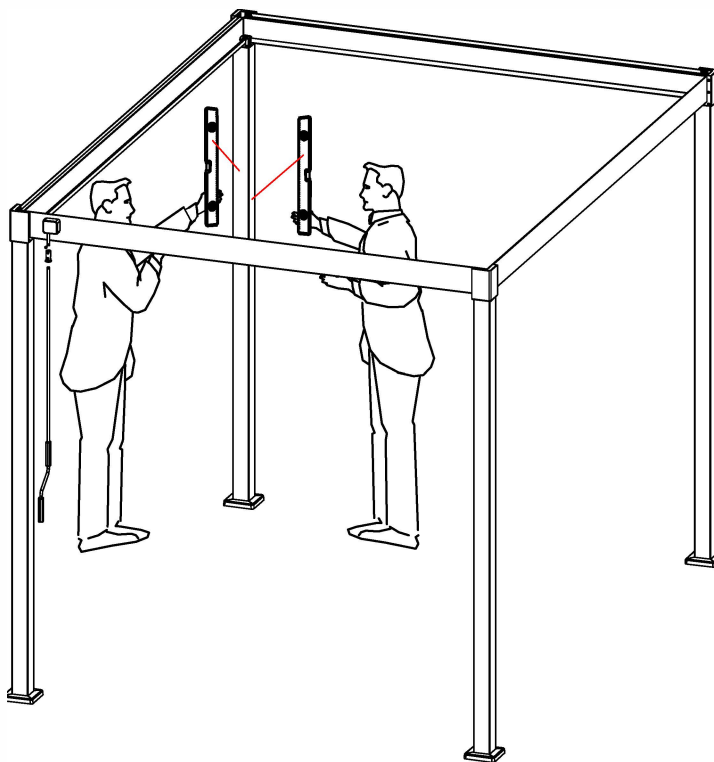

**5. Measure the distances between adjacent legs.**

5. Messen Sie die Abstände zwischen benachbarten Pfosten.

**6. Adjust the other legs accordingly until all distances are equal.(Use the numbers in the following picture for reference.)**

6. Stellen Sie die anderen Pfosten entsprechend ein, bis alle Abstände gleich sind. (Verwenden Sie die Nummern im folgenden Bild als Referenz.)

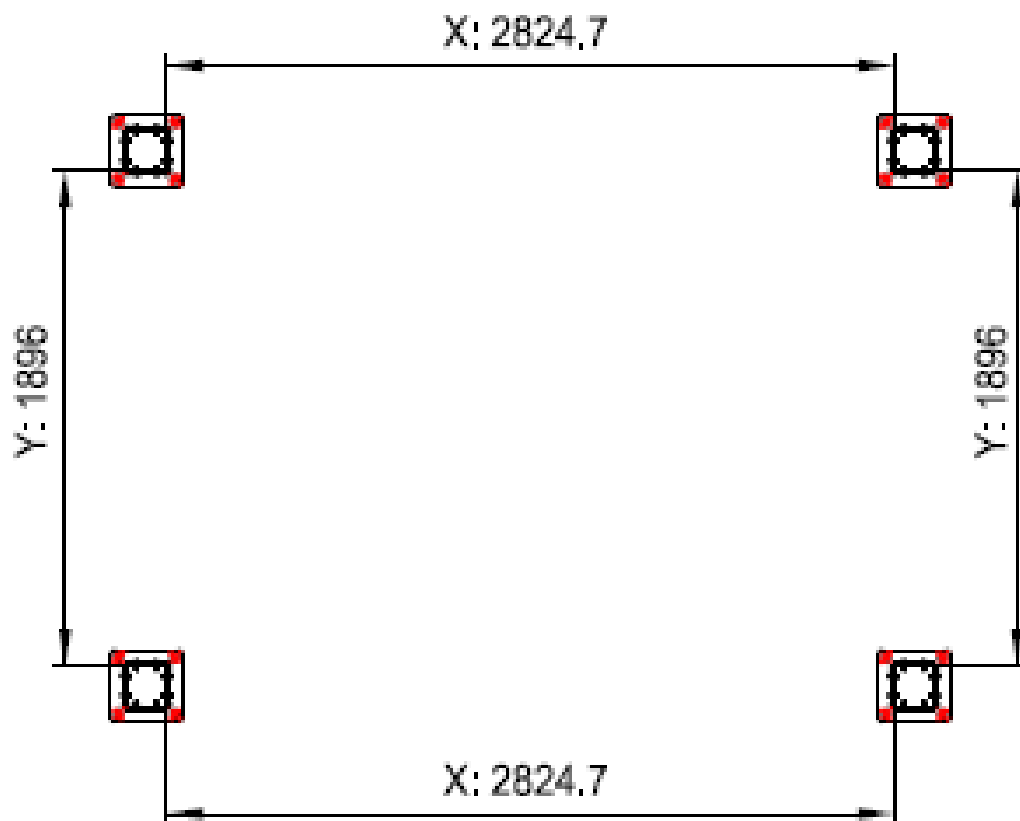

**7. Measure the diagonal distances between opposite legs.**

7. Messen Sie die diagonalen Abstände zwischen gegenüberliegenden Pfosten.

**8. Adjust the other legs accordingly until both diagonal distances are equal. You may have to repeat step 5 and 6 after this step.**

8. Passen Sie die anderen 3 Pfosten entsprechend an, bis beide Diagonalabstände gleich sind. Möglicherweise müssen Sie nach diesem Schritt die Schritte 5 und 6 wiederholen.

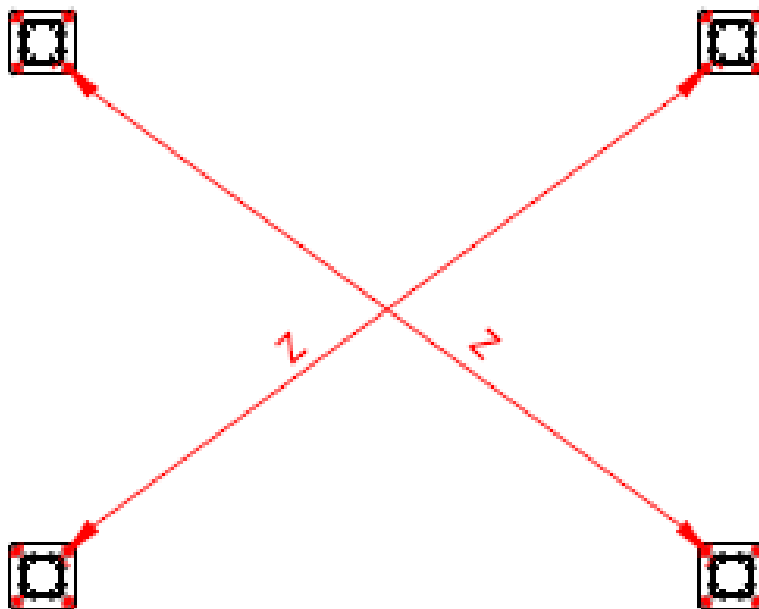

**9. All leg distances are now verified.**

9. Alle Pfostabstände sind nun überprüft.

**10. Take the level bar and check if all legs are vertical**

10. Nehmen Sie die Wasserwaage und überprüfen Sie, ob alle Pfosten vertikal sind

**11. Take the level bar and check if all beams are level**

11. Nehmen Sie die Wasserwaage und überprüfen Sie, ob alle Balken waagrecht sind

**12. If any large deviation shows during step 10 and 11, then your ground may not be level. Please raise the pergola legs that are positioned lower than the others. Failure to adjust the pergola frame correctly could lead to issues (noise/warp/interference) when installing louvers and/or accessories later**

12. Wenn während Schritt 10 und 11 eine große Abweichung auftritt, ist Ihr Boden möglicherweise nicht waagrecht. Bitte heben Sie die Pergolapfosten an, die niedriger als die anderen positioniert sind. Wenn der Pergolarahmen nicht richtig eingestellt wird, kann dies zu Problemen (Rauschen/Verziehen/Störungen) bei der späteren Installation von Lamellen und/oder Zubehör führen.

**13. Now you have successfully finished the frame installation. Please proceed to leuver installation.**

13. Jetzt haben Sie die Rahmenmontage erfolgreich abgeschlossen. Bitte fahren Sie mit der Lamelleninstallation fort.



×1 time

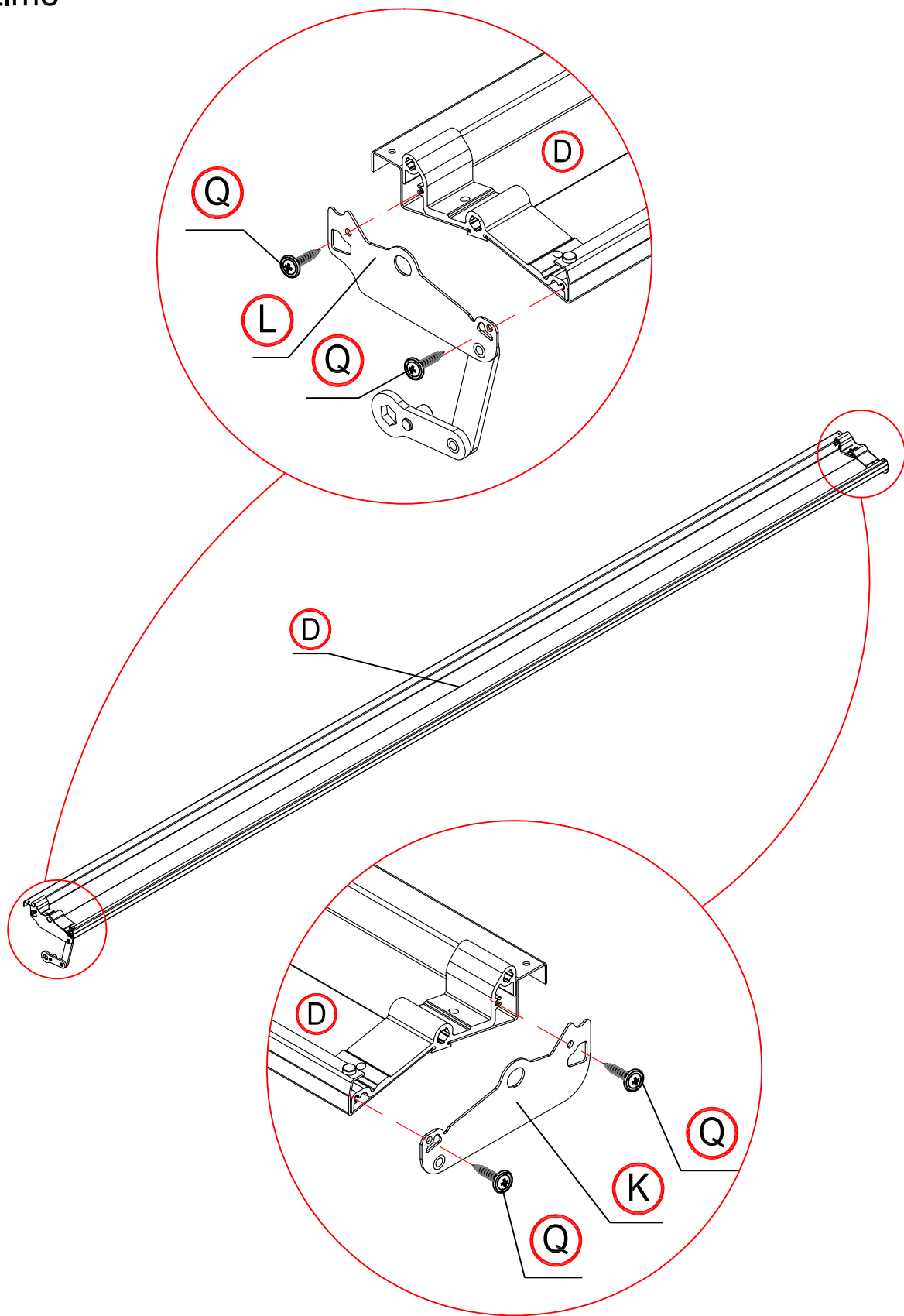

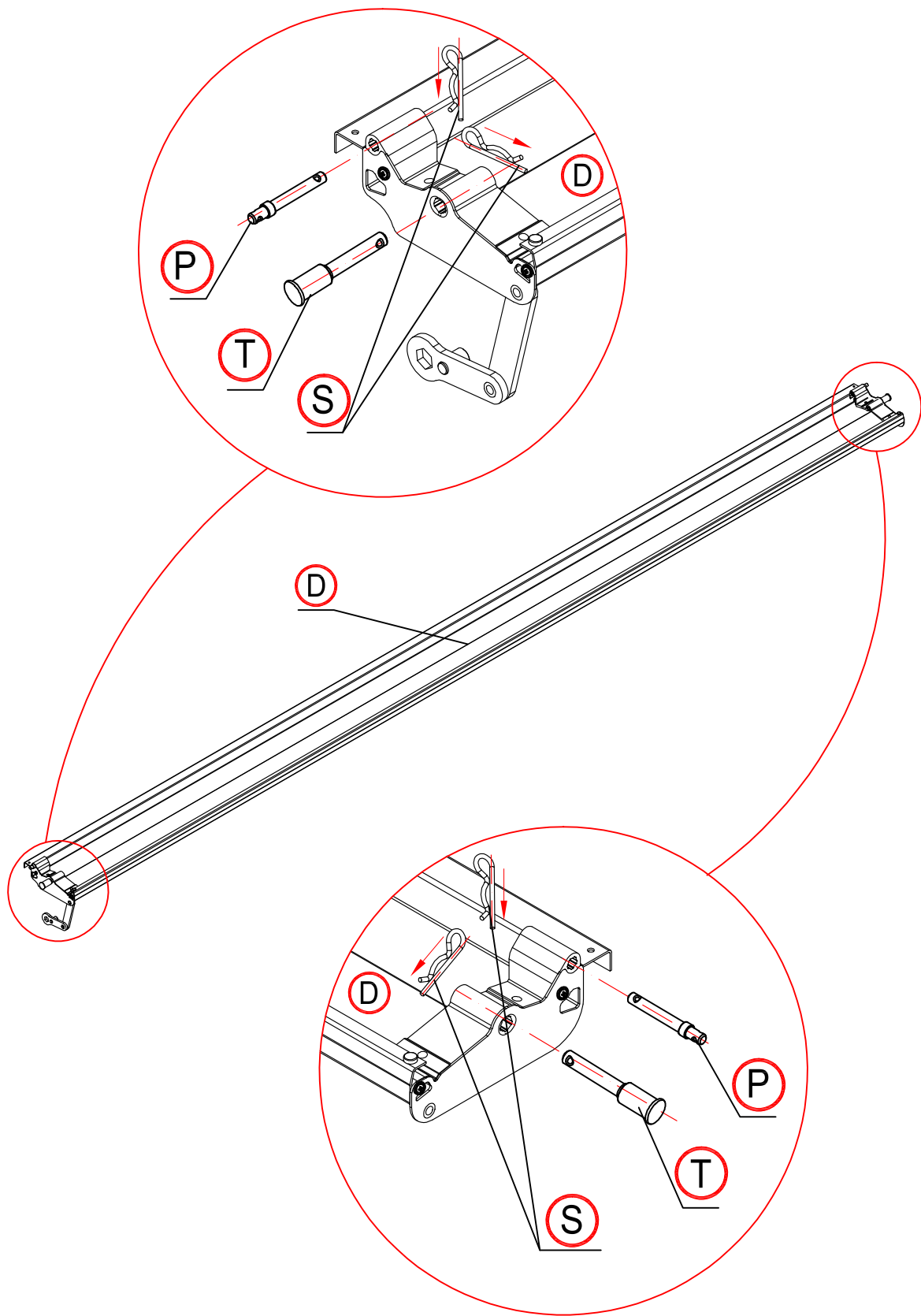

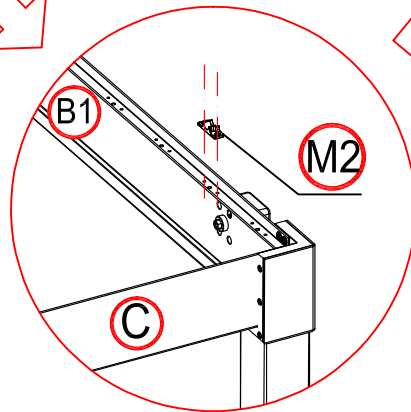
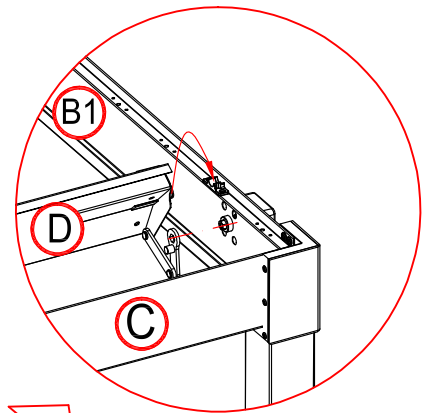
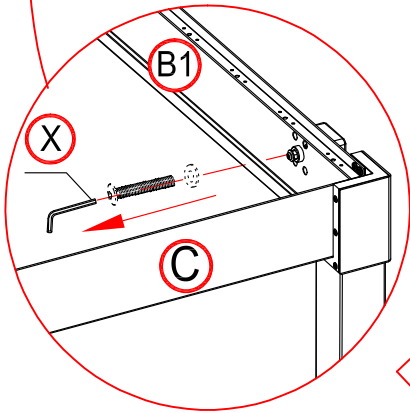
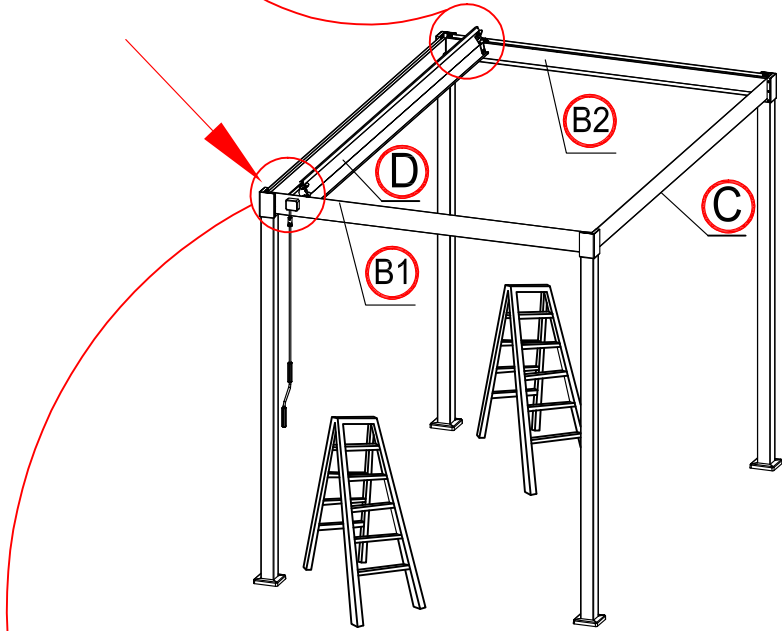
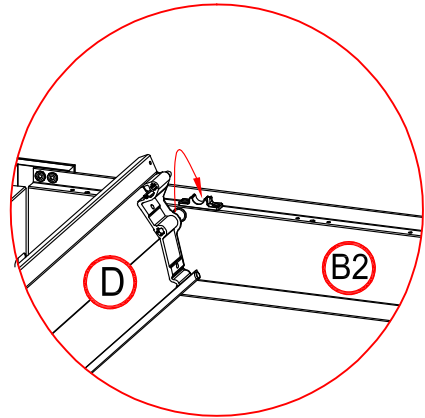
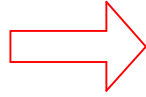
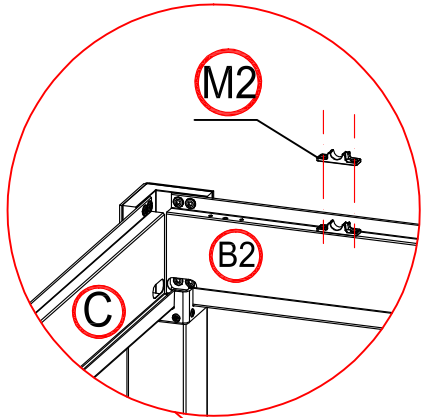

15

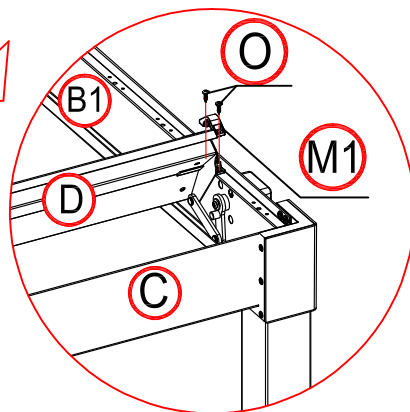
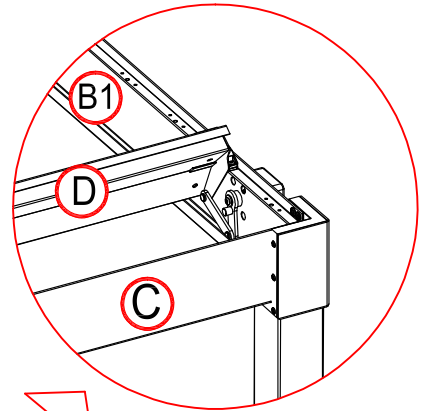
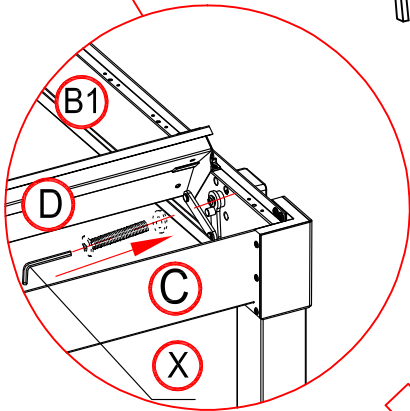
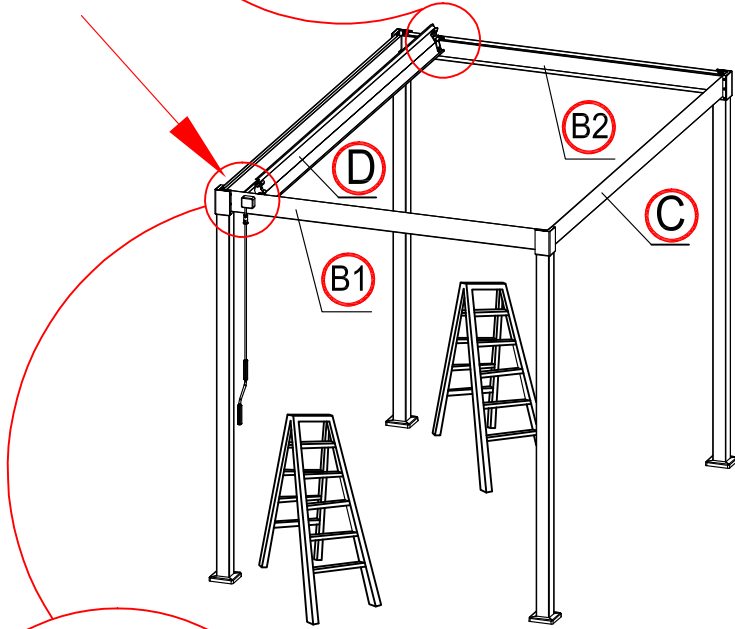
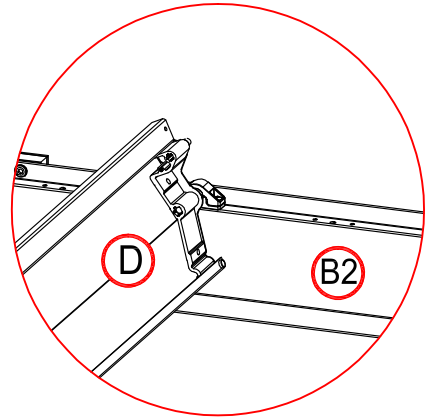
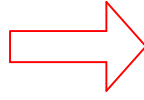
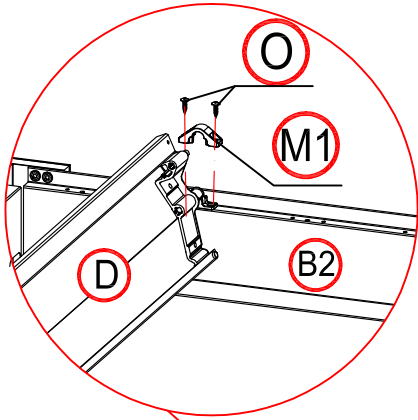

×12 times

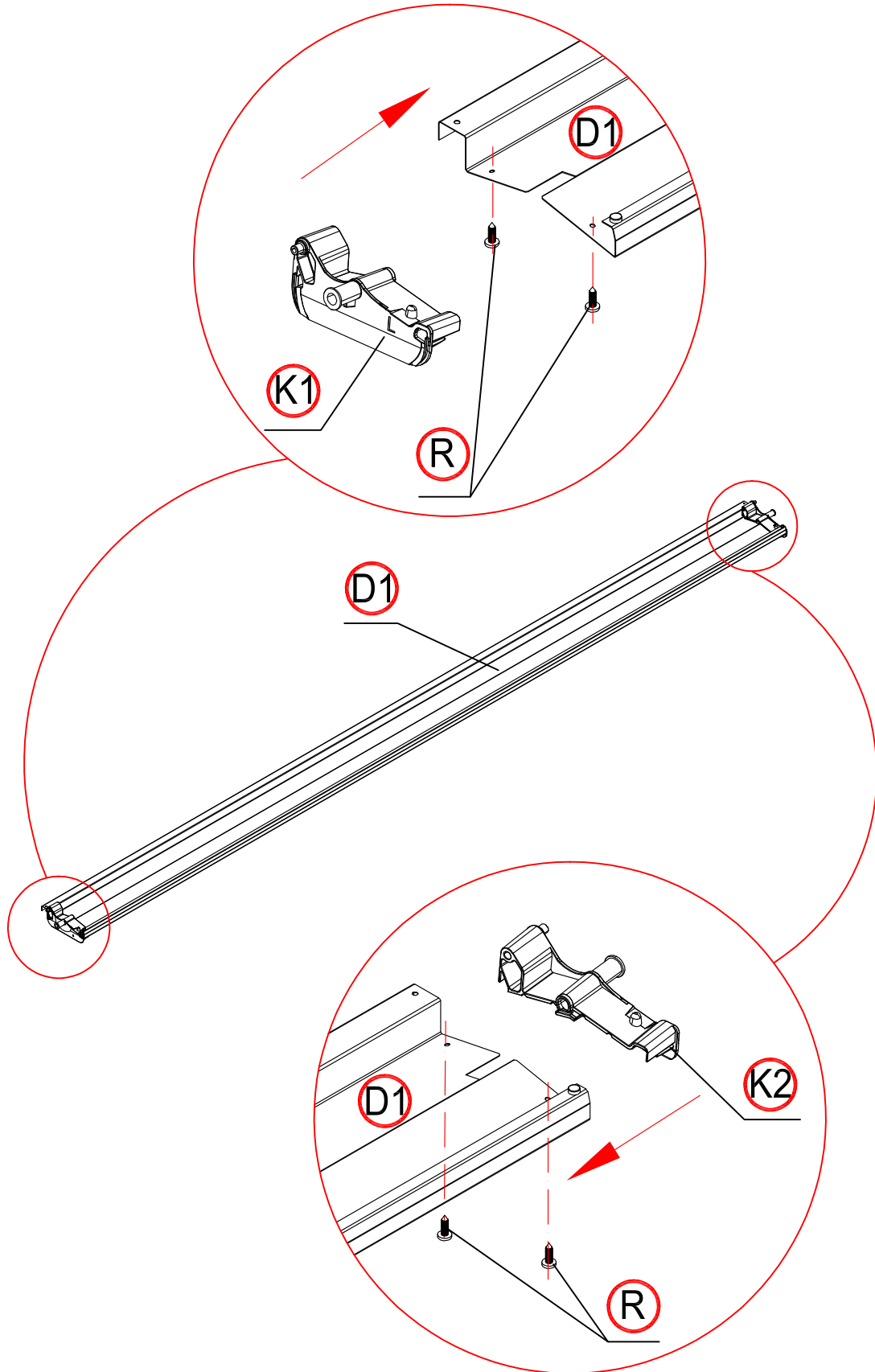

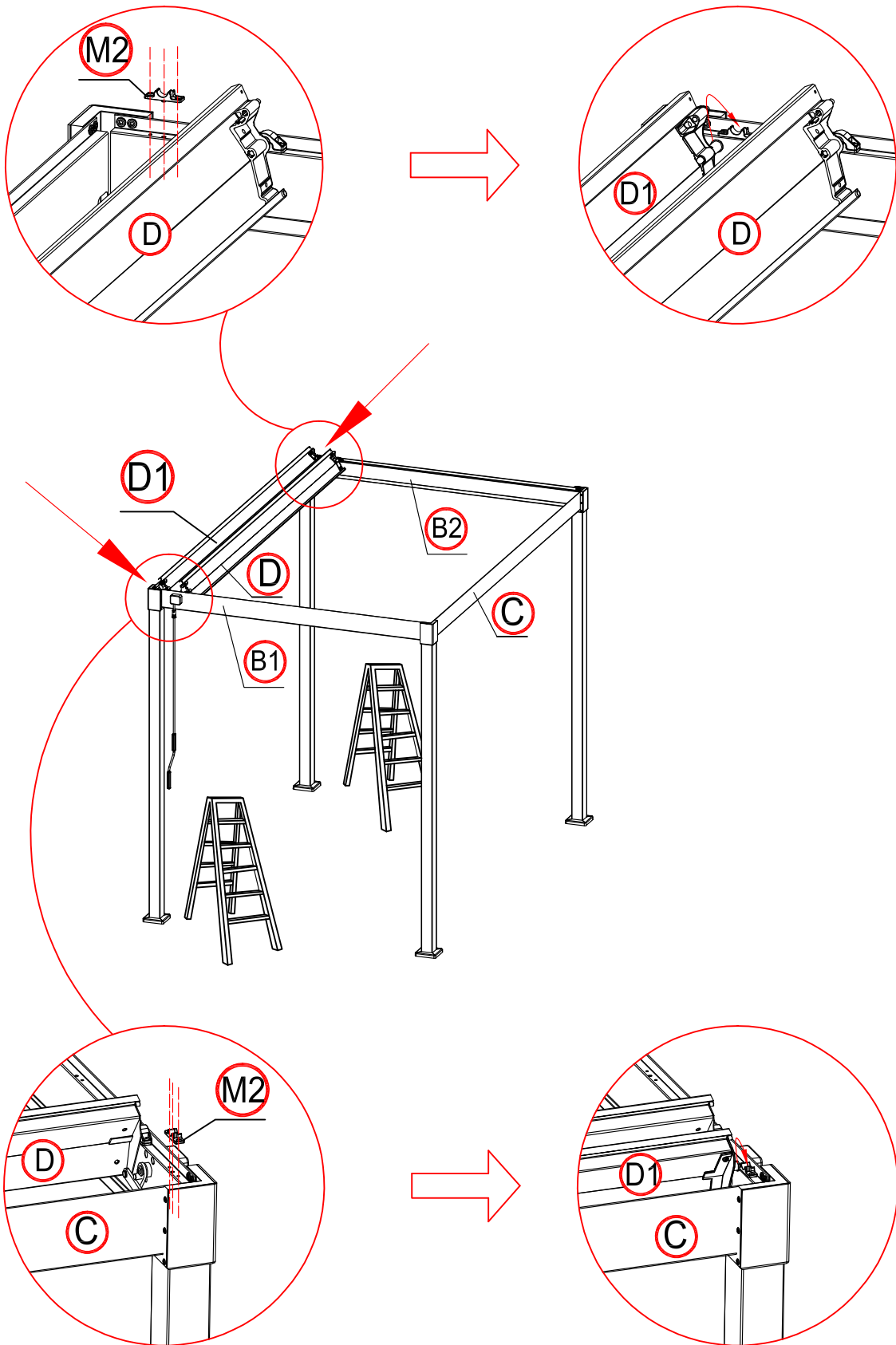

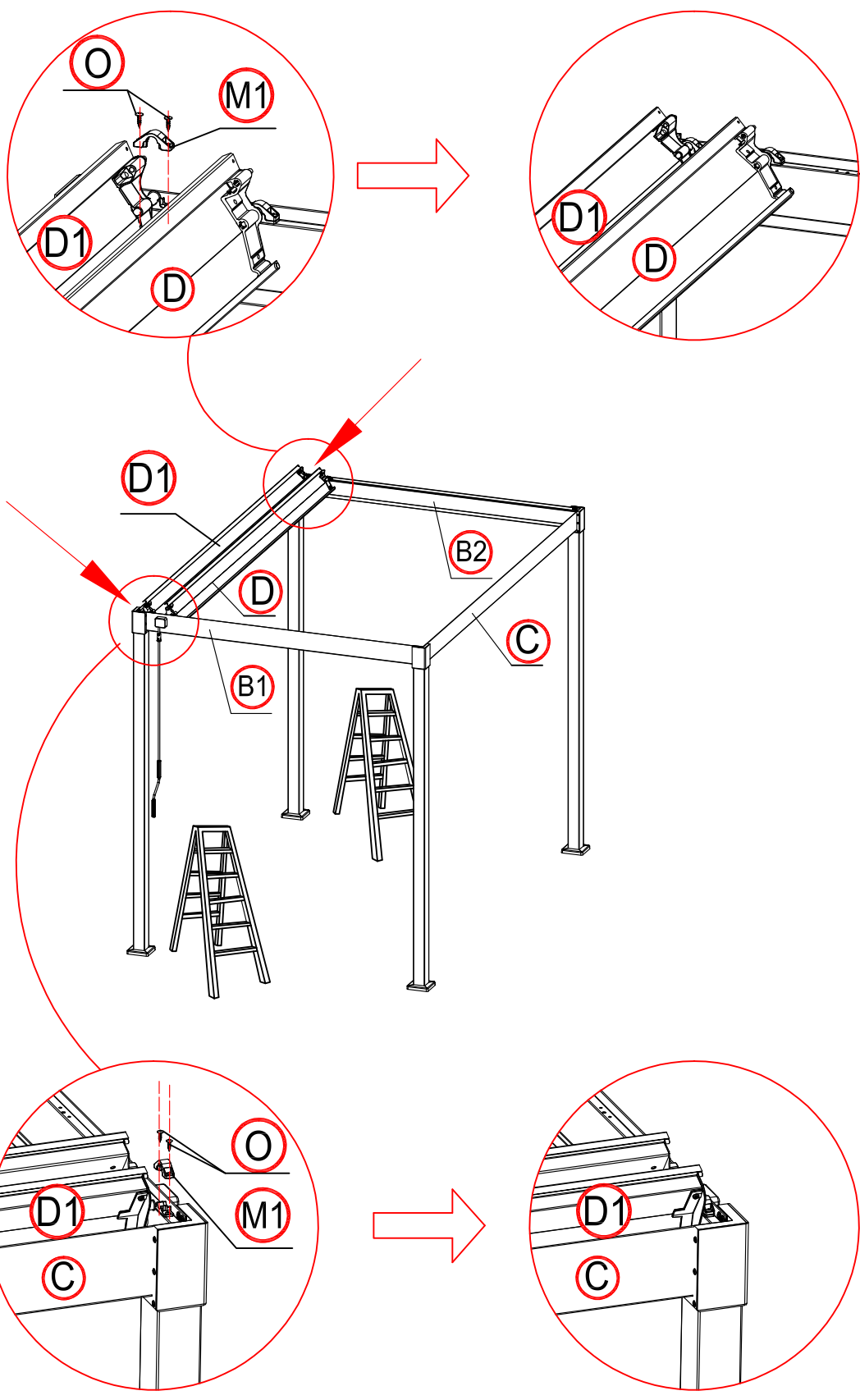

Make the shutter as vertical.

Die Lamellen vertikal stellen

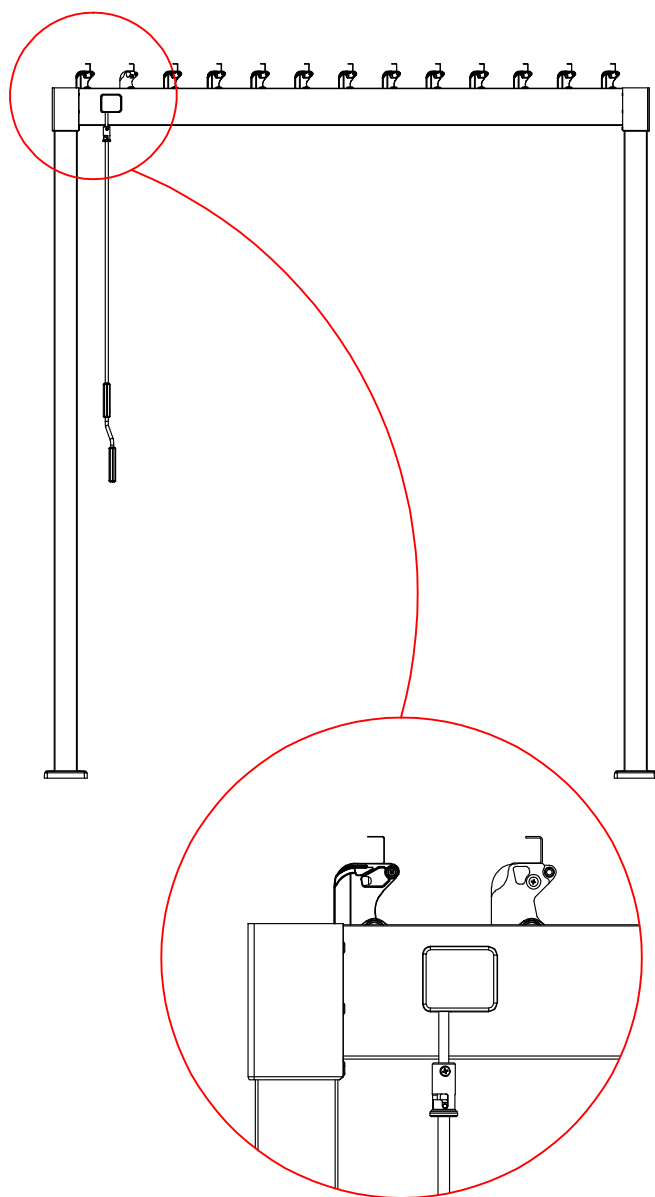



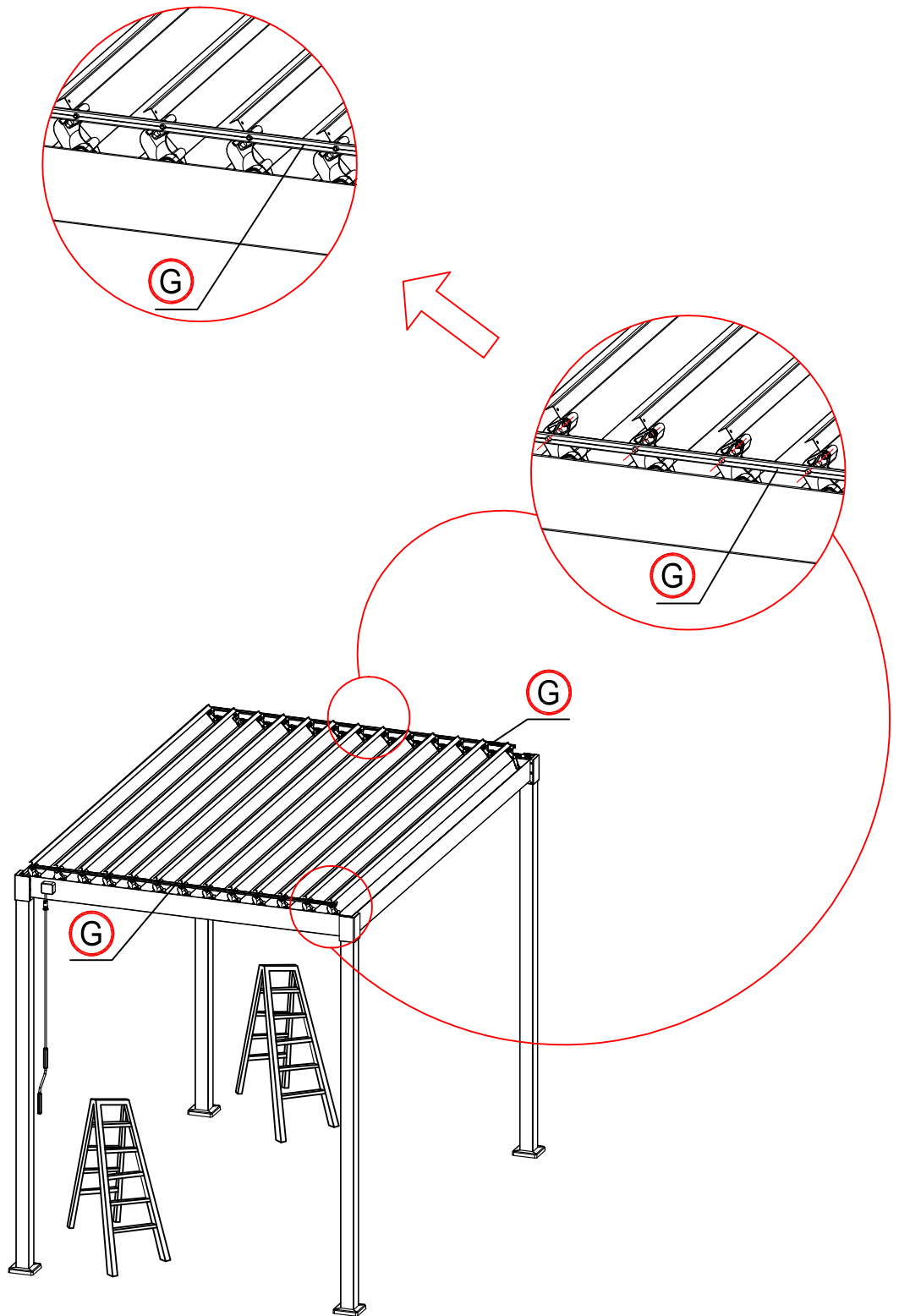

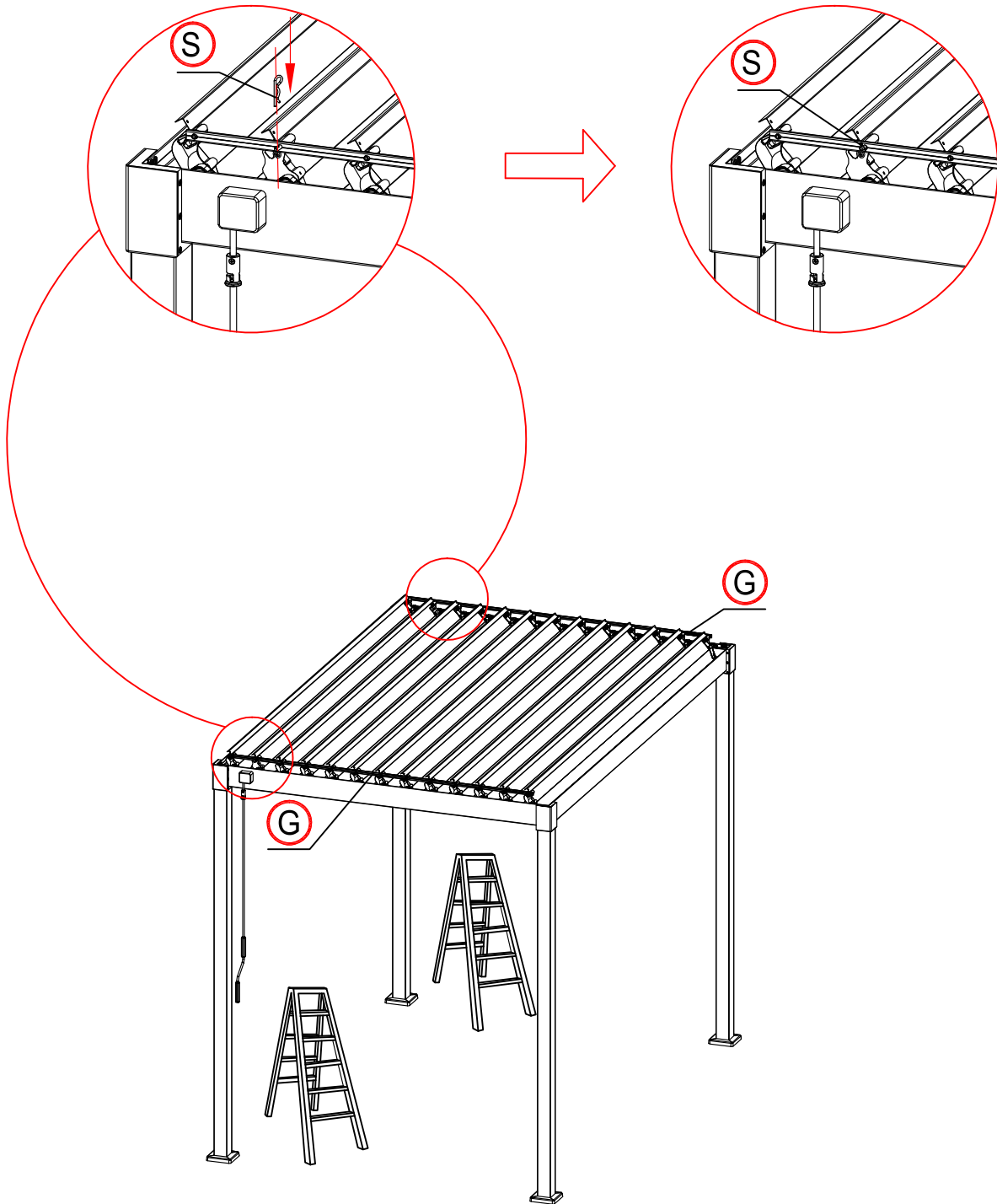

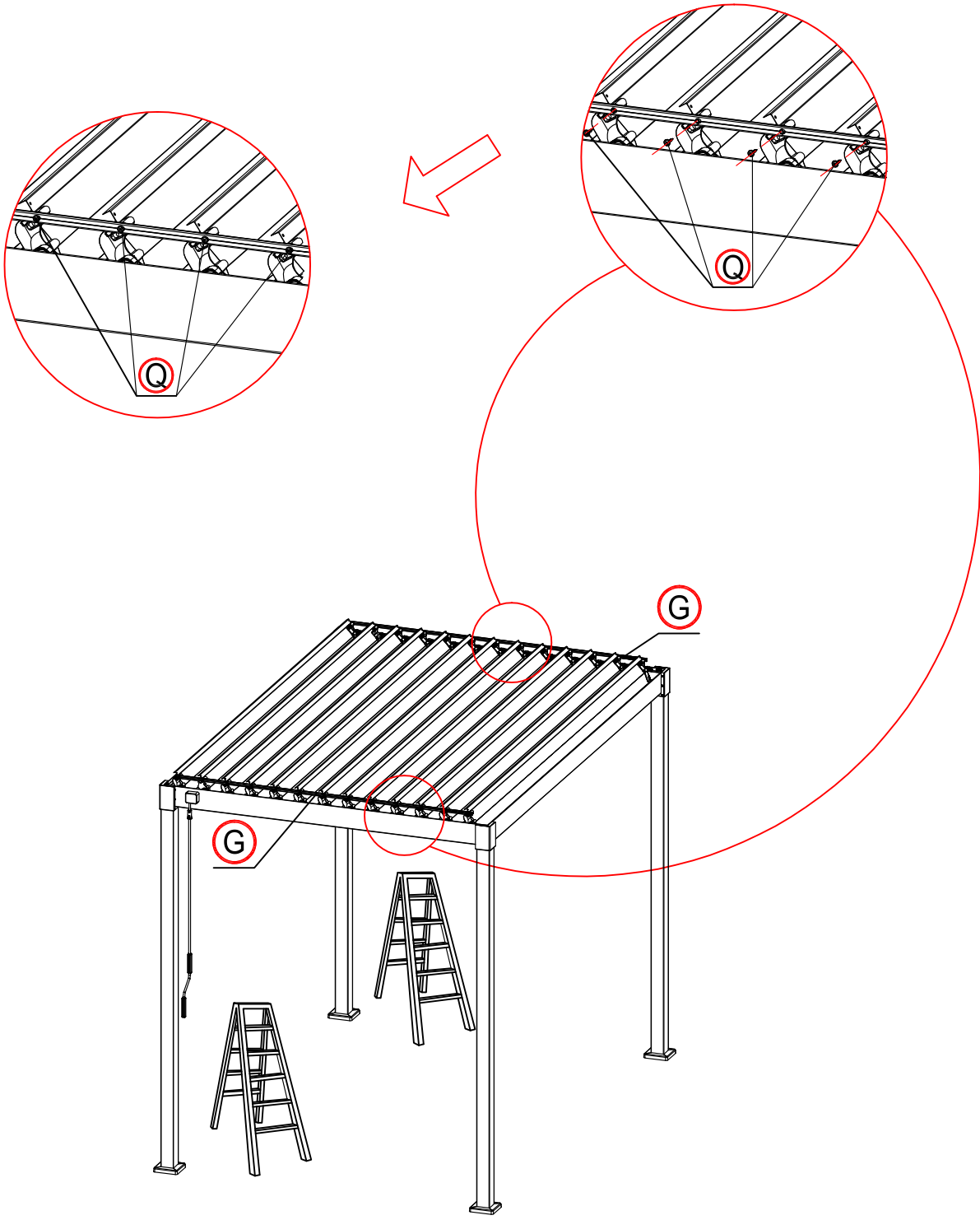

×4 times

A 12mm diameter SDS-plus hammer drill bit is included in the package.  
You may have to use your own drill bit if it does not fit your drill.

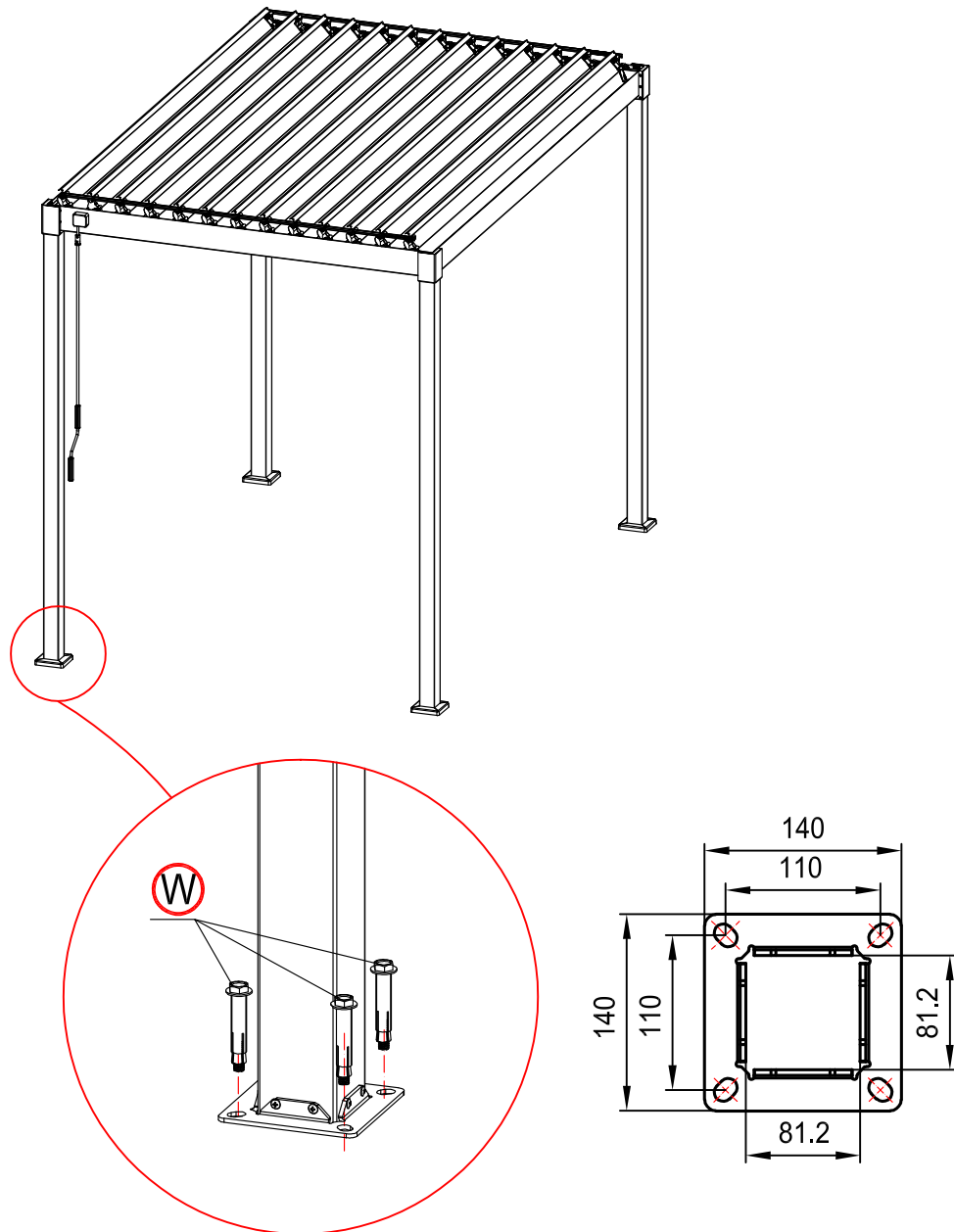

Ein SOS-Plus-Hammerbohrer mit 12 mm Durchmesser ist im Lieferumfang enthalten.  
Möglicherweise müssen Sie Ihren eigenen Bohrer verwenden, wenn er nicht zu Ihrem Bohrer passt.

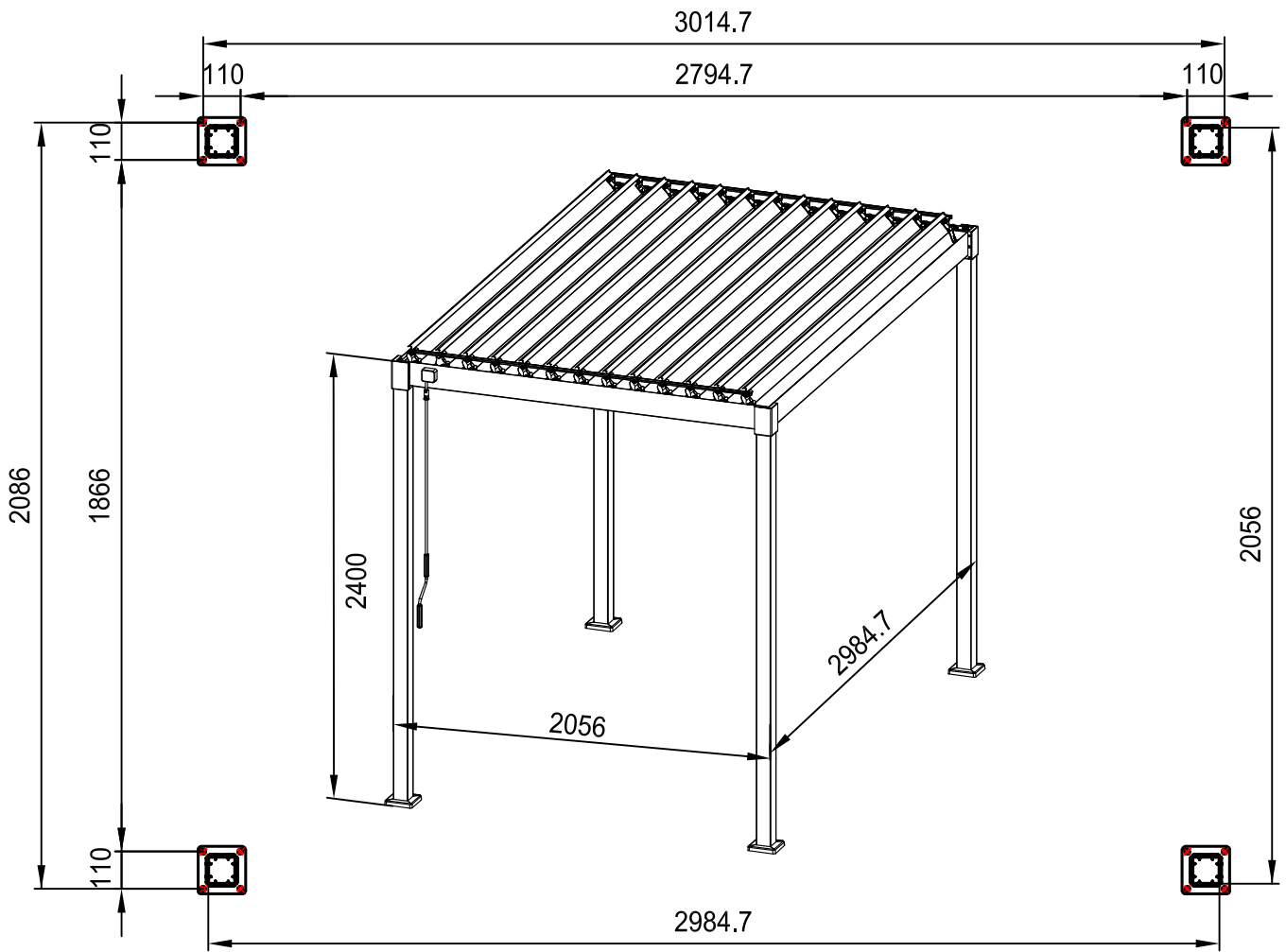

**GB - Anchoring the feet**

The pergola must be anchored in a stable manner. Either in suitable solid ground or there must be frostproof load-bearing foundations must be built. An example: 30 x 30 and approx. 80 cm frost depth.

**Cleaning and maintenance**

Remove dirt and dust with a mixture of water and soap (household cleaner) and a soft, clean cloth. If friction noises occur during operation, lubricate with silicone-based products.

**DE - Verankerung der FüÙe**

Die Pergola muss standsicher verankert werden. Entweder in geeignetem festem Untergrund oder es müssen frostsichere tragfähige Fundamente gebaut werden. Ein Beispiel: 30 x 30 und ca. 80 cm Frosttiefe.

**Reinigung und Wartung**

Schmutz und Staub mit einer Mischung aus Wasser und Seife (Haushaltsreiniger) und einem weichen, sauberen Tuch entfernen. Sollten Reibungsgeräusche bei der Bedienung auftreten mit silikonbasierten Mitteln schmieren.