

Bedienungs- anleitung

AMBIANO®

KLASSISCHE KÜCHENMASCHINE



Inhalt

Zu dieser Bedienungsanleitung	4
Zeichenerklärung.....	4
Bestimmungsgemäßer Gebrauch	5
Sicherheitshinweise	6
Lieferumfang	10
Geräteübersicht	11
Vor dem ersten Gebrauch	13
Rührwerkzeuge einsetzen und wechseln	13
Anwendungsbereiche	14
Küchenmaschine verwenden	17
Rührzeit/Geschwindigkeit voreinstellen.....	18
Praktische Tipps	18
Reinigung	20
Fehlerbehebung	21
Lagerung/Transport	21
Entsorgung	22
Technische Daten	24
EU-Konformitätsinformation	24
Serviceinformationen	25
Impressum	26

Zu dieser Bedienungsanleitung



Vielen Dank, dass Sie sich für unser Produkt entschieden haben. Wir wünschen Ihnen viel Freude mit dem Gerät.

Lesen Sie vor Inbetriebnahme die Sicherheitshinweise aufmerksam durch. Beachten Sie die Warnungen auf dem Gerät und in der Bedienungsanleitung.

Bewahren Sie die Bedienungsanleitung immer in Reichweite auf. Wenn Sie das Gerät verkaufen oder weitergeben, händigen Sie unbedingt auch diese Bedienungsanleitung aus, da sie ein wesentlicher Bestandteil des Produktes ist.

Zeichenerklärung

Ist ein Textabschnitt mit einem der nachfolgenden Warnsymbole gekennzeichnet, muss die im Text beschriebene Gefahr vermieden werden, um den dort beschriebenen, möglichen Konsequenzen vorzubeugen.



Dieses Signalwort bezeichnet eine Gefährdung mit einem hohen Risikograd, die, wenn sie nicht vermieden wird, den Tod oder eine schwere Verletzung zur Folge hat.



Dieses Signalwort bezeichnet eine Gefährdung mit einem mittleren Risikograd, die, wenn sie nicht vermieden wird, den Tod oder eine schwere Verletzung zur Folge haben kann.



Dieses Signalwort bezeichnet eine Gefährdung mit einem niedrigen Risikograd, die, wenn sie nicht vermieden wird, eine geringfügige oder mäßige Verletzung zur Folge haben kann.

HINWEIS!

Dieses Signalwort warnt vor möglichen Sachschäden.



Dieses Symbol gibt Ihnen nützliche Zusatzinformationen zum Zusammenbau oder zum Betrieb.



Hinweise in der Bedienungsanleitung beachten!

- Aufzählungspunkt / Information über Ereignisse während der Bedienung
- ▶ Auszuführende Handlungsanweisung
- Auszuführende Sicherheitshinweise



CE-Kennzeichnung

Mit diesem Symbol markierte Produkte erfüllen die Anforderungen der EU-Richtlinien (siehe Kapitel „EU-Konformitätsinformation“).



Geprüfte Sicherheit

Mit diesem Symbol gekennzeichnete Produkte erfüllen die Anforderungen des Produktsicherheitsgesetzes.



Schutzklasse II

Elektrogeräte der Schutzklasse II sind Elektrogeräte, die durchgehend doppelte und/oder verstärkte Isolierung besitzen und keine Anschlussmöglichkeiten für einen Schutzleiter haben.



Symbol für Wechselstrom



In der EU verwendetes Symbol zur Kennzeichnung von Materialien mit Lebensmittelkontakt wie z. B. Verpackungen oder Geräteoberflächen.

Bestimmungsgemäßer Gebrauch

Dieses Gerät ist für das Verarbeiten von Lebensmitteln in haushaltsüblichen Mengen bestimmt: Kneten bzw. Rühren von Lebensmitteln wie Teig, Cremes, Sahne oder Eischnee.

Dieses Gerät ist dazu bestimmt, im Privathaushalt und ähnlichen Haushaltsanwendungen verwendet zu werden, wie beispielsweise:

- In Küchen für Mitarbeiter in Läden, Büros und anderen gewerblichen Bereichen;
- in landwirtschaftlichen Anwesen;
- von Kunden in Hotels, Motels und anderen Wohneinrichtungen;
- in Frühstückspensionen.

Bei Einsatz in gewerblichen Bereichen sind die dort gültigen Bestimmungen einzuhalten.

Bitte beachten Sie, dass im Falle des nicht bestimmungsgemäßen Gebrauchs die Haftung erlischt:

- Bauen Sie das Gerät nicht ohne unsere Zustimmung um und verwenden Sie keine nicht von uns genehmigten oder gelieferten Zusatzgeräte.
- Verwenden Sie nur von uns gelieferte oder genehmigte Ersatz- und Zubehörteile.
- Beachten Sie alle Informationen in dieser Bedienungsanleitung, insbesondere die Sicherheitshinweise. Jede andere Bedienung gilt als nicht bestimmungsgemäß und kann zu Personen- oder Sachschäden führen.

Sicherheitshinweise

- Dieses Gerät darf nicht von Kindern benutzt werden. Das Gerät und seine Anschlussleitung sind von Kindern fernzuhalten.
- Dieses Gerät kann von Personen mit reduzierten physischen, sensorischen oder mentalen Fähigkeiten oder Mangel an Erfahrung und/oder Wissen benutzt werden, wenn sie beaufsichtigt oder bezüglich des sicheren Gebrauchs des Gerätes unterwiesen wurden und die daraus resultierenden Gefahren verstanden haben.
- Kinder dürfen nicht mit dem Gerät spielen.
- Das Gerät ist bei nicht vorhandener Aufsicht und vor dem Zusammenbau, dem Auseinandernehmen oder Reinigen stets vom Netz zu trennen.



Risiko eines Stromschlags.

Es besteht die Gefahr eines elektrischen Schlags durch stromführende Teile.

- Schließen Sie das Gerät nur an eine ordnungsgemäß installierte Steckdose an. Die Netzspannung muss den technischen Daten des Gerätes entsprechen.

-
- Für den Fall, dass Sie das Gerät schnell vom Netz nehmen müssen, muss die Steckdose frei zugänglich sein.
 - Vor dem ersten Gebrauch und nach jeder Benutzung das Gerät sowie das Netzkabel auf Beschädigungen überprüfen.
 - Gerät nicht in Betrieb nehmen, wenn das Gerät oder das Netzkabel sichtbare Schäden aufweist.
 - Wenn Sie einen Transportschaden feststellen, wenden Sie sich umgehend an den Service (siehe „Serviceinformationen“ auf Seite 25).
 - Auf keinen Fall selbstständig Veränderungen am Gerät vornehmen oder versuchen, ein Geräteteil selbst zu öffnen und/oder zu reparieren.
 - Wenn die Netzanschlussleitung dieses Gerätes beschädigt wird, muss sie durch den Hersteller oder seinen Kundendienst oder eine ähnlich qualifizierte Person ersetzt werden, um Gefährdungen zu vermeiden.
 - Achten Sie darauf, dass das Netzkabel keine heißen Geräteteile oder andere Hitzequellen berührt.
 - Öffnen Sie niemals das Gehäuse.
 - Ziehen Sie vor jeder Reinigung und Wartung sowie vor Auf- und Abbau des Zubehörs den Stecker des Gerätes aus der Steckdose.
 - Das Netzkabel sollten nicht geknickt oder um das Gerät gewickelt werden. Wickeln Sie das Kabel für den Betrieb vollständig ab. Knicken oder quetschen Sie das Netzkabel nicht.
 - Bei einem Gewitter können am Stromnetz angeschlossene Geräte beschädigt werden. Ziehen Sie deshalb bei Gewitter immer den Netzstecker.
 - Verwenden Sie das Gerät nicht im Freien.
 - Setzen Sie das Gerät keinen extremen Bedingungen aus. Zu vermeiden sind:
 - Hohe Luftfeuchtigkeit oder Nässe,
 - extrem hohe oder tiefe Temperaturen,
 - direkte Sonneneinstrahlung,
 - offenes Feuer.

Das Gerät darf nicht in Wasser oder andere Flüssigkeiten getaucht oder unter fließendes Wasser gehalten werden oder in feuchten Räumen verwendet werden, da dies zu einem Stromschlag führen kann.

- Ziehen Sie den Netzstecker des Gerätes aus der Steckdose,
 - wenn Sie das Gerät reinigen,
 - wenn das Gerät feucht oder nass geworden ist,
 - bei fehlender Aufsicht,
 - wenn Sie das Gerät nicht mehr gebrauchen.
- Vermeiden Sie Berührungen mit Wasser oder anderen Flüssigkeiten. Halten Sie das Gerät, das Netzkabel und den Netzstecker fern von Waschbecken, Spülen oder ähnlichen.
- Keine mit Flüssigkeiten gefüllten Gegenstände, z. B. Vasen oder Getränke auf oder in die Nähe des Geräts stellen.
- Das Gerät oder das Netzkabel niemals mit nassen Händen berühren.
- Betreiben Sie das Gerät ausschließlich in Innenräumen.



Verletzungsgefahr!

Das Berühren beweglicher Teile führt zu Verletzungen.

- Berühren beweglicher Teile vermeiden.
- Erst bei vollständigem Stillstand des Rührwerkzeugs am Rührschüsselrand klebenden Teig mit einem Spatel entfernen.
- Während des Betriebs Haare, Kleidung, Hände sowie Besteck, Kochlöffel o. ä. fernhalten, um Verletzungen oder Sachschäden zu verhindern.
- Vor der Reinigung Zubehörteile grundsätzlich vom Schwenkarm abnehmen.
- Vor dem Auswechseln von Zubehör oder Zusatzteilen, die im Betrieb bewegt werden, muss das Gerät ausgeschaltet und vom Netz getrennt werden.

- Gehen Sie beim Leeren der Schüssel und beim Reinigen vorsichtig vor.



Verletzungsgefahr durch Verbrennung!

Bei der Verwendung von Lebensmitteln, die heißer als 60 °C sind, besteht Verbrühungsgefahr.

- Keine heißen Lebensmittel in das Gerät füllen.



Verletzungsgefahr!

Es besteht das Risiko von Verletzungen durch unachtsame Verwendung.

- Achten Sie darauf, dass das Netzkabel nicht zur Stolperfalle wird – keine Verlängerungskabel verwenden.
- Stellen Sie das Gerät auf eine feste, ebene Oberfläche.
- Stellen Sie das Gerät nicht auf eine Tischkante; es könnte kippen und herunterfallen.

HINWEIS!

Mögliche Materialschäden!

Das Gerät kann bei unsachgemäßem Gebrauch beschädigt werden.

- Verwenden Sie die Küchenmaschine nicht ohne Lebensmittel.
- Das Gerät nicht länger als 4 Minuten ohne Unterbrechung nutzen, um eine Überhitzung des Motors zu vermeiden.
- Lassen Sie das Gerät nach dieser Nutzungsdauer ca. 10 Minuten auf Raumtemperatur abkühlen, bevor Sie es wieder in Betrieb nehmen.
- Verarbeiten Sie nicht zu festen Teig in dem Gerät.

- Verwenden Sie keine scharfen oder scheuernden Reinigungsmittel oder Gegenstände für die Reinigung des Zubehörs und des Gehäuses, da diese die Oberflächen beschädigen können.
- Der Spritzschutz ist nicht hitzebeständig. Stellen Sie die Temperatur der Geschirrpülmaschine nicht über 50 °C ein.

Lieferumfang



Erstickungsgefahr!

Es besteht Erstickungsgefahr durch Verschlucken oder Einatmen von Kleinteilen oder Folien.

- Alle verwendeten Verpackungsmaterialien (Beutel, Polystyrolstücke usw.) nicht in der Reichweite von Kindern lagern.
- Kinder nicht mit dem Verpackungsmaterial spielen lassen.
 - ▶ Entnehmen Sie das Produkt aus der Verpackung und entfernen Sie sämtliches Verpackungsmaterial.
 - ▶ Bitte überprüfen Sie die Vollständigkeit und Unversehrtheit der Lieferung und benachrichtigen Sie uns bitte innerhalb von 14 Tagen nach dem Kauf, falls die Lieferung nicht komplett oder beschädigt ist.

Mit dem von Ihnen erworbenen Paket haben Sie erhalten:

- Küchenmaschine
- Rührhaken
- Knethaken
- Schneebesen
- Spritzschutz mit Einfüllöffnung
- Bedienungsanleitung, Garantiekarte

Geräteübersicht

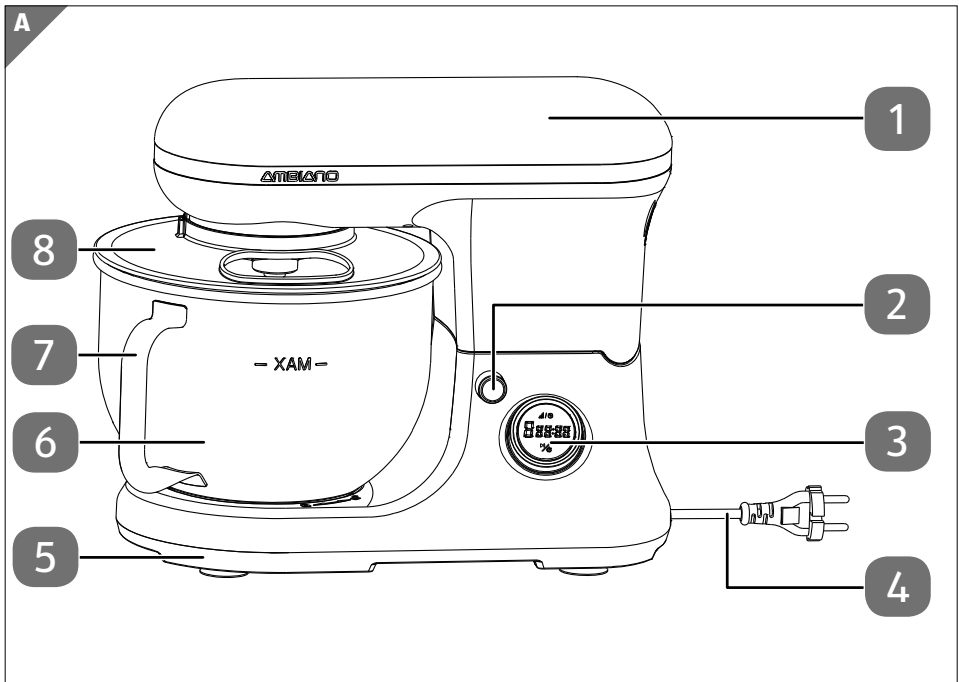

Gerät (Abb. A)

- 1 Schwenkarm
- 2 Entriegelungstaste Schwenkarm
- 3 Geschwindigkeitsregler (Drehen)
Bedienelemente (Details siehe Abb. C)
Anzeigefeld
- 4 Netzkabel mit Stecker
- 5 Gerätesockel (mit Kabelabwicklung an der Unterseite)
- 6 Rührschüssel
- 7 Griff
- 8 Spritzschutz

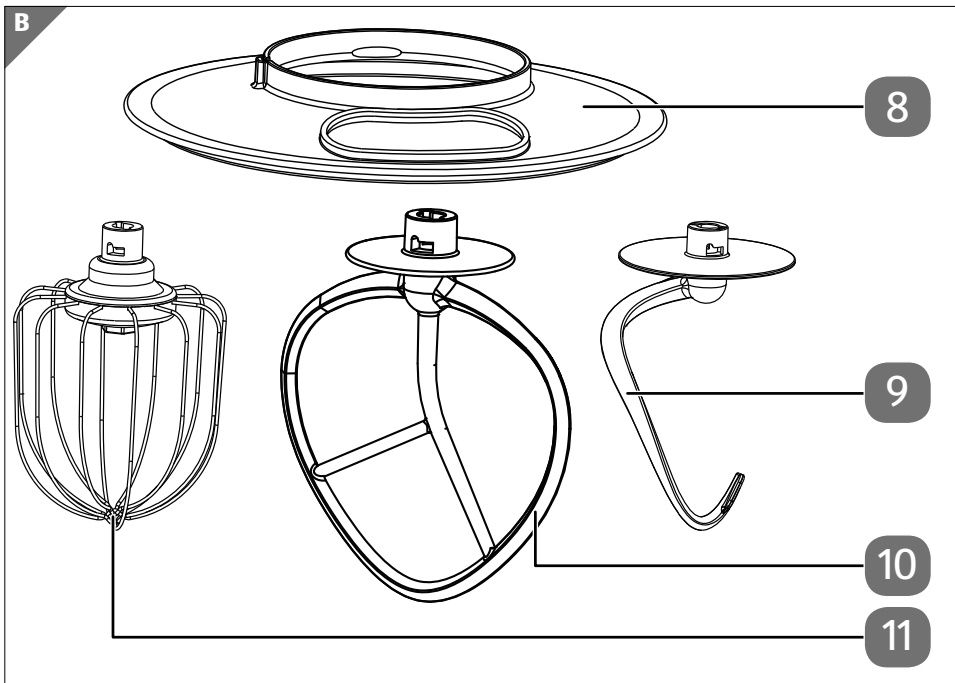

Zubehör (Abb. B)

- 8 Spritzschutz
- 9 Knethaken
- 10 Rührhaken
- 11 Schneebesen

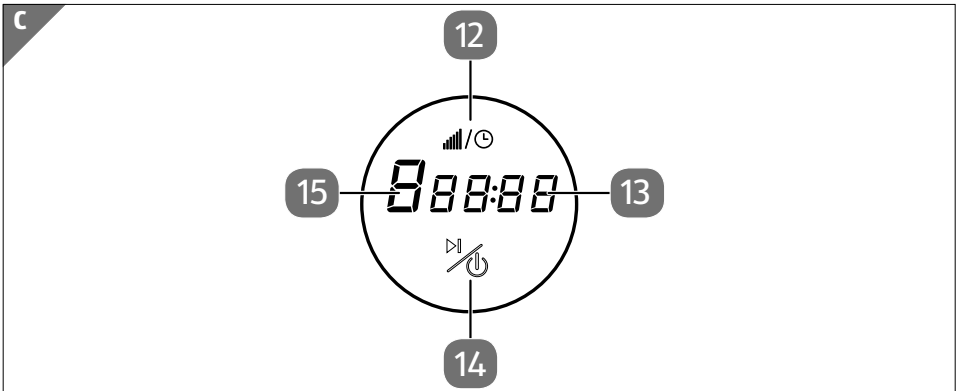

Anzeigefeld/Bedienelemente (Abb. C)

- 12 Timer: Abschaltautomatik/Geschwindigkeit einstellen
- 13 Rührzeitanzeige, Fehlercodeanzeige
- 14 Gerät ein-/ausschalten, Rührvorgang starten/unterbrechen
- 15 Geschwindigkeitsanzeige

Vor dem ersten Gebrauch

- ▶ Vor dem ersten Gebrauch spülen Sie das Zubehör (Rührschüssel **6**, Spritzschutz **8**, Knethaken **9**, Rührhaken **10**, Schneebesens **11**) gründlich mit warmem Wasser und Geschirrspülmittel ab. Nach der Reinigung trocknen Sie das Zubehör gründlich, bevor Sie das Gerät einschalten.

Rührwerkzeuge einsetzen und wechseln

- ▶ Drücken Sie die Entriegelungstaste **2**, um den Schwenkarm **1** anheben zu können. Achten Sie darauf, dass der Schwenkarm in der oberen Position einrastet.
- ▶ Stellen Sie die Rührschüssel **6** auf die Halterung des Gerätesockels.
- ▶ Drehen Sie die Rührschüssel bis zum Anschlag in die durch den Pfeil in Richtung angezeigte Richtung (im Uhrzeigersinn), bis sie einrastet (siehe **Abb. 1**).

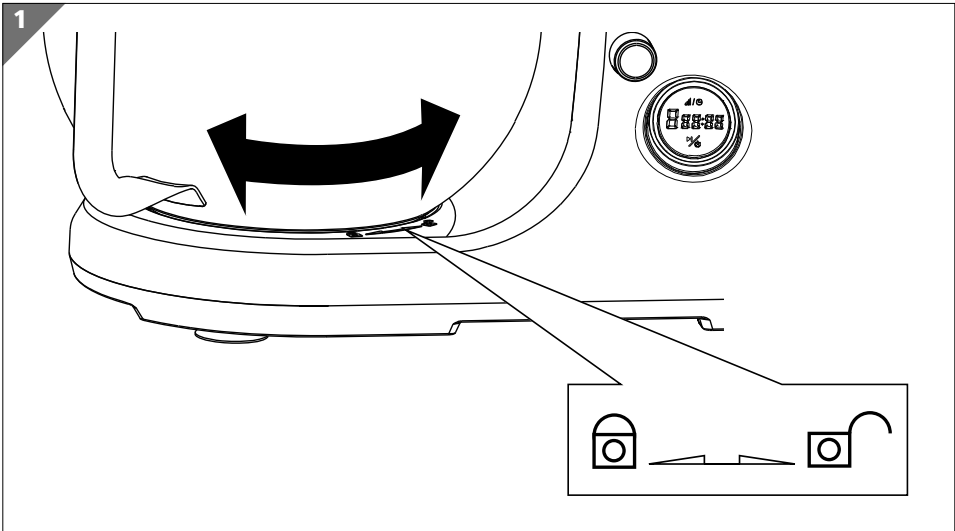

Anwendungsbereiche

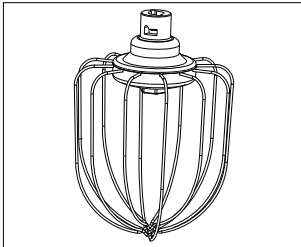

Schneebesen 11

Verwenden Sie den Schneebesen bei luftig aufgeschlagenen Lebensmitteln:

- Eier
- Eischnee
- Schlagsahne
- Pudding
- Kuchenglasuren
- einige Kuchen & Süßigkeiten ...

Empfohlene Geschwindigkeit: 6 bis 8, abhängig von der Schwere des Teiges/der Lebensmittelmischung

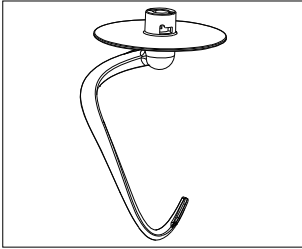

Knethaken 9

Verwenden Sie den Knethaken zum Mischen und Kneten von Hefeteigen:

- Brote
- Brötchen
- Stuten
- Mürbeteig
- einige Kuchen ...

Empfohlene Geschwindigkeit: 1 bis 3 abhängig von der Schwere des Teiges/der Lebensmittelmischung

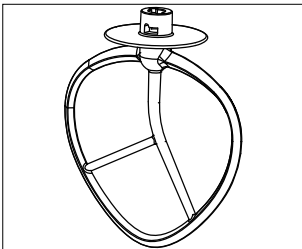

Rührhaken 10

Verwenden Sie den Rührhaken für normale bis schwere Teige bzw. Lebensmittelmischungen:

- Kuchen
- Pfannkuchenteig
- Süßigkeiten
- Cookies
- Gebäck ...

Empfohlene Geschwindigkeit: 3 bis 5, abhängig von der Schwere des Teiges/der Lebensmittelmischung

- Setzen Sie den Spritzschutz **8** auf den Schwenkarm, bis er einrastet. Er verhindert, dass die Antriebswelle mit dem Teig in Berührung kommt.

- ▶ Montieren Sie das Rührwerkzeug wie abgebildet an der Küchenmaschine:
- ▶ Setzen Sie das Rührwerkzeug von unten in die Aufnahme im Schwenkarm **1** (siehe **Abb. 2**).

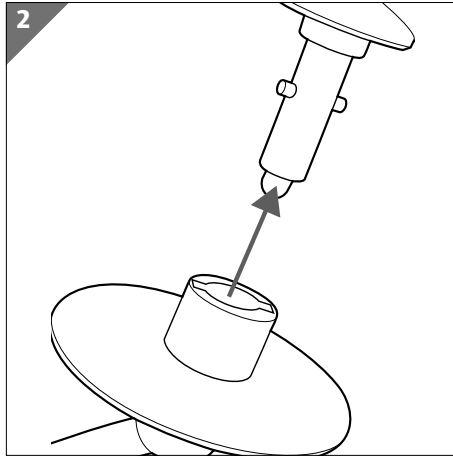

- ▶ Drücken Sie das Rührwerkzeug nach oben und drehen es im Uhrzeigersinn, bis es einrastet. Ein Rührwerkzeug kann nur dann richtig eingesetzt und gedreht werden, wenn die Führungsnase in der entsprechenden Führungsnut sitzt (siehe **Abb. 3**).

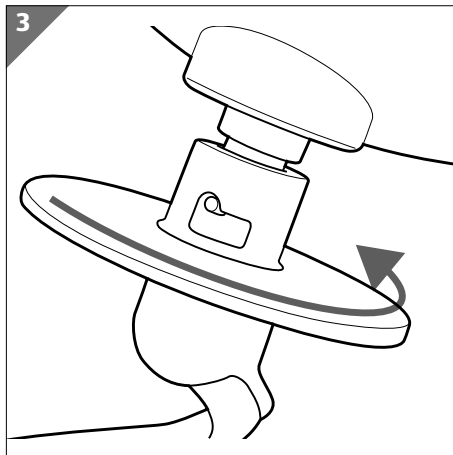

- ▶ Drücken Sie die Entriegelungstaste **2** und klappen Sie den Schwenkarm nach unten in die Betriebsposition.

Küchenmaschine verwenden

Die Küchenmaschine ist wie oben beschrieben vorbereitet und die Rührschüssel **6** ist mit den Zutaten befüllt. Sie können nachträglich durch die Einfüllöffnung am Spritzschutz **8** Lebensmittel nachfüllen.

- ▶ Schließen Sie das Gerät nur an eine ordnungsgemäß installierte Steckdose an. Die Netzspannung muss den technischen Daten des Gerätes (siehe Seite 24) entsprechen.

Die Schaltfläche  **14** leuchtet.



- ▶ Vergewissern Sie sich, dass der Schwenkarm **1** in der Betriebsposition eingearastet ist.
- ▶ Drücken Sie die Schaltfläche  **14**, um das Gerät einzuschalten. Das Anzeigefeld zeigt in der Rührzeitanzeige **0000** **13** und bei der Geschwindigkeitsanzeige **0** **15**.



Bei dem Geschwindigkeitsregler **3** handelt es sich um einen Wippschalter: Drehen Sie den Geschwindigkeitsregler leicht jeweils einmal bis zum Anschlag für jede/s Geschwindigkeitsstufe / 30-Sekundenintervall, bis der gewünschte Wert angezeigt wird. Drehen Sie den Geschwindigkeitsregler nicht umlaufend!

- ▶ Stellen Sie den Geschwindigkeitsregler **3** auf die gewünschte Stufe ein:
 - Nach rechts drehen: Geschwindigkeit erhöhen
 - Nach links drehen: Geschwindigkeit verringern

Die empfohlenen Geschwindigkeitseinstellungen für verschiedene Anwendungen sind unter „Anwendungsbereiche“ auf Seite 14 aufgeführt. Es sind die Stufen **0** (aus) bis **8** (schnell) einstellbar.

- ▶ Drücken Sie die Schaltfläche  **14**, um den Vorgang zu starten.
- ▶ Drücken Sie die Schaltfläche  **14** kurz, um den Rührvorgang zu unterbrechen.
- ▶ Drücken und halten Sie die Schaltfläche  **14**, um das Gerät auszuschalten.



Wird während des Rührvorgangs die Entriegelungstaste **2** gedrückt und der Schwenkarm hebt sich an, wird die Geschwindigkeit sofort auf Stufe **0** gesetzt und in der Rührzeitanzeige wird **E:01** angezeigt. Wird der Schwenkarm wieder gesenkt und er ist eingearastet, wird der Rührvorgang fortgesetzt und die restliche Rührzeit wird angezeigt.



- ▶ Ziehen Sie den Netzstecker **4**.
- ▶ Drücken Sie die Entriegelungstaste **2** und der Schwenkarm hebt sich an, entfernen Sie das Rührwerkzeug von der Aufnahme am Schwenkarm.
- ▶ Drehen Sie die Rührschüssel gegen den Uhrzeigersinn ab.
- ▶ Wenn der Teig fertig ist, nehmen Sie ihn mit einem Spatel aus der Rührschüssel.

- ▶ Entfernen Sie den Spritzschutz vom Schwenkarm.
- ▶ Reinigen Sie die Schüssel, das Rührwerkzeug und den Spritzschutz (siehe Seite 20).

Rührzeit/Geschwindigkeit voreinstellen

- ▶ Drücken Sie die Schaltfläche  **12**, um die Rührzeit einzustellen. Nach der eingestellten Zeit schaltet das Gerät automatisch ab.
 - Nach rechts drehen: Rührzeit um jeweils 30 Sekunden verlängern
 - Nach links drehen: Rührzeit um jeweils 30 Sekunden verkürzen

Wenn Sie keine Rührzeit einstellen, schaltet das Gerät nach 15 Minuten automatisch ab.

- ▶ Drücken Sie die Schaltfläche  **12** erneut, um die Geschwindigkeit einzustellen.
 - Nach rechts drehen: Geschwindigkeit erhöhen
 - Nach links drehen: Geschwindigkeit verringern
- ▶ Drücken Sie die Schaltfläche  **14**, um den Vorgang zu starten.

Praktische Tipps

Teig mischen und kneten

Verwenden Sie den Rührhaken **10** oder den Knethaken **9** zum Kneten von Teig.

- ▶ Die beste Teigmischung zum Kneten ist ein Verhältnis von 5 Teilen Mehl zu 3 Teilen Wasser. Füllen Sie die Rührschüssel **6** bis zu 3/4 voll.
- ▶ Beim Befüllen der Rührschüssel darauf achten, dass die maximale Mehl-Menge von 1,5 kg nicht überschritten wird.

Zum Mischen den Knethaken oder Rührhaken verwenden.

- ▶ Wenn Sie den Knethaken oder Rührhaken verwenden, schalten Sie für mindestens 30 Sekunden auf die Geschwindigkeitseinstellung 1, gefolgt von mindestens 30 Sekunden bei der Geschwindigkeitseinstellung 2 und schließlich für bis zu 3 Minuten auf die Geschwindigkeitseinstellung 3.
- ▶ Nicht länger als 4 Minuten betreiben. Wenn mehr Zeit erforderlich ist, warten Sie 10 Minuten bei ausgeschaltetem Gerät und setzen Sie die Verwendung dann fort.

Schlagen von Eiern

Um Eier (Volldotter oder Eiweiß) zu schlagen, verwenden Sie den Schneebesen **11**.

- ▶ Verwenden Sie die Geschwindigkeitseinstellung 6 bis 8 und schlagen Sie das Eiweiß kontinuierlich für ca. 4 Minuten steif.
- ▶ Schlagen Sie nicht das Eiweiß von mehr als 12 Eiern auf einmal.
- ▶ Nicht länger als 4 Minuten betreiben. Wenn mehr Zeit erforderlich ist, warten Sie 10 Minuten bei ausgeschaltetem Gerät und setzen Sie die Verwendung dann fort.

Schlagsahne

- ▶ Um Sahne zu schlagen, verwenden Sie den Schneebesen.
- ▶ Verwenden Sie frische Sahne.
- ▶ Für Schlagsahne die Geschwindigkeitseinstellung 6 bis 8 verwenden und für 3 bis 4 Minuten schlagen.
- ▶ Achten Sie darauf, die Rührschüssel nicht zu überfüllen, wenn Sie frische Milch, Sahne oder andere Zutaten in die Rührschüssel geben.
- ▶ Nicht länger als 4 Minuten betreiben. Wenn mehr Zeit erforderlich ist, warten Sie 10 Minuten bei ausgeschaltetem Gerät und setzen Sie die Verwendung dann fort.

Mischen von Shakes, Cocktails oder anderen Flüssigkeiten

Um Shakes, Cocktails und andere Flüssigkeiten zu mischen, verwenden Sie den Schneebesen.

- ▶ Die Zutaten nach dem gewünschten Rezept etwa 4 Minuten lang mit einer Geschwindigkeit von 1 bis 6 mischen.
- ▶ Achten Sie darauf, die Rührschüssel nicht zu überfüllen.
- ▶ Nicht länger als 4 Minuten betreiben. Wenn mehr Zeit erforderlich ist, warten Sie 10 Minuten bei ausgeschaltetem Gerät und setzen Sie die Verwendung dann fort.

Reinigung



WARNUNG!

Stromschlaggefahr!

Das Gerät darf nicht in Wasser oder andere Flüssigkeiten getaucht oder unter fließendes Wasser gehalten werden, da dies zu einem Stromschlag führen kann.

- Ziehen Sie den Netzstecker **4** des Gerätes aus der Steckdose, wenn Sie das Gerät reinigen.
- Ziehen Sie immer am Stecker, nicht am Netzkabel.
- Setzen Sie das Gerät nicht Tropf- und Spritzwasser aus.

HINWEIS!

Mögliche Materialschäden!

Das Gerät kann bei unsachgemäßem Gebrauch beschädigt werden.

- Verwenden Sie auf keinen Fall scharfe, schmirgelnde oder körnige, essigsäure-, soda- oder lösemittelhaltige Reinigungsmittel. Diese können die Oberflächen oder die Bedruckung des Geräts beschädigen.
- Der Spritzschutz ist nicht hitzebeständig. Stellen Sie die Temperatur der Geschirrspülmaschine nicht über 50 °C ein.
 - ▶ Drücken Sie die Entriegelungstaste **2** für den Schwenkarm **1**, um ihn anzuheben.
 - ▶ Entfernen Sie das Rührwerkzeug, indem Sie es gegen den Uhrzeigersinn drehen und nach unten abziehen.
 - ▶ Reinigen Sie die Rührschüssel **6**, das Rührwerkzeug und den Spritzschutz **8** mit einem milden Spülmittel oder in der Spülmaschine und trocknen Sie die Teile gründlich ab, bevor Sie sie erneut einsetzen.
 - ▶ Wischen Sie mit einem weichen, leicht angefeuchteten Tuch über die Oberfläche des Gerätes.
 - ▶ Bringen Sie nach der Reinigung den Schwenkarm wieder in die abgesenkte Position.

Fehlerbehebung

Das Produkt hat unser Haus in einem einwandfreien Zustand verlassen. Sollten Sie dennoch ein Problem feststellen, versuchen Sie es zunächst anhand der folgenden Tabelle zu beheben. Sollten Sie keinen Erfolg haben, kontaktieren Sie unseren Kundendienst (siehe Kap. „Serviceinformationen“ auf Seite 25).

Problem	Mögliche Ursache	Fehlerbehebung
Das Gerät funktioniert nicht.	Der Netzstecker  ist nicht mit einer Steckdose verbunden.	Schließen Sie das Gerät nur an eine ordnungsgemäß installierte Steckdose an. Die Netzspannung muss den technischen Daten des Gerätes entsprechen.
	Das Gerät ist überhitzt.	Lassen Sie das Gerät auf Raumtemperatur abkühlen.
	Schwenkarm hochgeschwenkt, nicht in der korrekturen Position	Schwenkarm absenken, bis er eingerastet ist

Lagerung/Transport

- ▶ Wenn Sie das Gerät über längere Zeit nicht benutzen, ziehen Sie den Netzstecker, wickeln Sie das Netzkabel um die Kabelaufwicklung, reinigen Sie das Gerät und bewahren Sie das Gerät an einem trockenen, staub- und frostfreien Ort ohne direkte Sonneneinstrahlung auf.
- ▶ Achten Sie darauf, dass das Gerät außerhalb der Reichweite von Kindern aufbewahrt wird.
- ▶ Um Beschädigungen bei einem Transport zu vermeiden, empfehlen wir Ihnen, die Originalverpackung zu nutzen.

Entsorgung

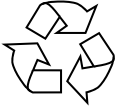

VERPACKUNG

Ihr Gerät befindet sich zum Schutz vor Transportschäden in einer Verpackung. Verpackungen sind aus Materialien hergestellt, die umweltschonend entsorgt und einem fachgerechten Recycling zugeführt werden können.



Beachten Sie folgende **Kennzeichnung von Verpackungsmaterialien** bei der Mülltrennung mit den Abkürzungen (a) und Nummern (b):
1–7: Kunststoffe/20–22: **Papier und Pappe**/80–98: **Verbundstoffe**



GERÄT

Alle mit dem nebenstehenden Symbol gekennzeichneten Elektro- bzw. Elektronikgeräte dürfen nicht im normalen Hausmüll entsorgt werden, sondern sind vom Endnutzer am Ende ihrer Lebenserwartung einer vom unsortierten Siedlungsabfall getrennten Erfassung zuzuführen.

Die Endnutzer haben Altbatterien und Altakkumulatoren, die nicht vom Altgerät umschlossen sind, sowie Lampen, die zerstörungsfrei aus dem Altgerät entnommen werden können, vor der Abgabe an einer Erfassungsstelle vom Altgerät zerstörungsfrei zu trennen und einer separaten Sammlung zuzuführen.

Vertreiber mit einer Verkaufsfläche für Elektro- und Elektronikgeräte von mindestens 400 Quadratmetern sowie Vertreiber von Lebensmitteln mit einer Gesamtverkaufsfläche von mindestens 800 Quadratmetern, die mehrmals im Kalenderjahr oder dauerhaft Elektro- und Elektronikgeräte anbieten und auf dem Markt bereitstellen, sind verpflichtet, bei der Abgabe eines neuen Elektro- oder Elektronikgerätes an einen Endnutzer ein Altgerät des Endnutzers der gleichen Geräteart, das im Wesentlichen die gleichen Funktionen wie das neue Gerät erfüllt, am Ort der Abgabe oder in unmittelbarer Nähe hierzu unentgeltlich zurückzunehmen und auf Verlangen des Endnutzers unabhängig vom Kauf eines neuen Elektro- oder Elektronikgerätes bis zu drei Altgeräte pro Geräteart, die in keiner äußeren Abmessung größer als 25 Zentimeter sind, im Einzelhandelsgeschäft oder in unmittelbarer Nähe hierzu unentgeltlich zurückzunehmen.

Bei einem Vertrieb unter Verwendung von Fernkommunikationsmitteln gelten alle Lager- und Versandflächen für Elektro- und Elektronikgeräte des Vertreibers als Verkaufsfläche sowie alle Lager- und Verkaufsflächen des Vertreibers als Gesamtverkaufsfläche. Zudem ist bei einem Vertrieb unter Verwendung von Fernkommunikationsmitteln bei Abgabe des neu-

en Elektro- bzw. Elektronikgerätes durch Auslieferung bei einem privaten Haushalt die unentgeltliche Abholung des Altgerätes bei diesem Ort der Abgabe auf Geräte der Kategorien 1, 2 und 4 der Anlage 1 zu § 2 Abs. 1 ElektroG beschränkt (Wärmeüberträger, Bildschirme, Monitore und Geräte, die Bildschirme mit einer Oberfläche von mehr als 100 Quadratzentimetern enthalten, Großgeräte).

Zur Abgabe von Altgeräten stehen in Ihrer Nähe kostenfreie Erfassungstellen sowie ggf. weitere Annahmestellen für die Wiederverwendung der Altgeräte zur Verfügung. Die Adressen können Sie von Ihrer Kommunalverwaltung erhalten.

Verfügt das Altgerät über Datenspeicher, sollten vor der Rückgabe alle Daten extern gesichert und von dem Altgerät dauerhaft und unwiderruflich gelöscht werden. Endnutzer sind ausschließlich selbst dafür verantwortlich, dass alle personenbezogenen Daten auf den zu entsorgenden Altgeräten gelöscht sind.

Technische Daten

Modell:	MD 18410
Nennspannung:	220-240 V~50-60 Hz
Schutzklasse:	II
Nennleistung:	800 W
Rührschüssel:	5 Liter
Max. Kapazität (Mehl):	1,5 kg

Abmessungen

Gerät mit Schüssel:	ca. 39 x 31,4 x 23 cm (B x H x T)
Gerät ohne Schüssel:	ca. 37,4 x 31,4 x 19,4 cm (B x H x T)
Nettogewicht mit Zubehör:	4,59 kg
Nettogewicht ohne Zubehör:	3,7 kg



EU-Konformitätsinformation

CE Hiermit erklärt die MEDION AG, dass sich dieses Gerät in Übereinstimmung mit den grundlegenden Anforderungen und den übrigen einschlägigen Bestimmungen befindet:

- EMV-Richtlinie 2014/30/EU
- Niederspannungsrichtlinie 2014/35/EU
- Öko-Design Richtlinie 2009/125/EG
- RoHS-Richtlinie 2011/65/EU

Serviceinformationen

Sollte Ihr Gerät einmal nicht wie gewünscht und erwartet funktionieren, wenden Sie sich zunächst an unseren Kundenservice. Es stehen Ihnen verschiedene Wege zur Verfügung, um mit uns in Kontakt zu treten:

- In unserer Service-Community treffen Sie auf andere Benutzer sowie unsere Mitarbeiter und können dort Ihre Erfahrungen austauschen und Ihr Wissen weitergeben.
Sie finden unsere Service-Community unter community.medion.com.
- Gerne können Sie auch unser Kontaktformular unter www.medion.com/contact nutzen.
- Selbstverständlich steht Ihnen unser Serviceteam auch über unsere Hotline oder postalisch zur Verfügung.

Öffnungszeiten	Multimedia-Produkte (PC, Notebook, etc.)
Mo. - Fr.: 07:00 - 20:00 Sa.: 10:00 - 18:00	☎ 0201 22099-123
	Haushalt & Heimelektronik
	☎ 0201 22099-234
	Mobiltelefon; Tablet & Smartphone
	☎ 0201 22099-345
Serviceadresse	
MEDION AG 45092 Essen Deutschland	



Diese und viele weitere Bedienungsanleitungen stehen Ihnen über das Serviceportal www.medionservice.com zum Download zur Verfügung.

Aus Gründen der Nachhaltigkeit verzichten wir auf gedruckte Garantiebedingungen, Sie finden unsere Garantiebedingungen ebenfalls in unserem Serviceportal.

Sie können auch den nebenstehenden QR-Code scannen und die Bedienungsanleitung über das Serviceportal auf Ihr mobiles Endgerät laden.

Impressum

Copyright © 2023

Stand: 23.11.2023

Alle Rechte vorbehalten.

Diese Bedienungsanleitung ist urheberrechtlich geschützt.

Vervielfältigung in mechanischer, elektronischer und jeder anderen Form ohne die schriftliche Genehmigung des Herstellers ist verboten.

Das Copyright liegt bei der Firma:

MEDION AG

Am Zehnthof 77

45307 Essen

Deutschland

Bitte beachten Sie, dass die oben stehende Anschrift keine Retourenanschrift ist. Kontaktieren Sie zuerst immer unseren Kundenservice.



Vertrieben durch:

MEDION AG
AM ZEHNTHOF 77
45307 ESSEN
DEUTSCHLAND

SERVICECENTER

831139



DE

0201 22099-234

(Es entstehen keine zusätzlichen Kosten zu den jeweiligen Gebühren des Telefonanbieters.)



garantie.aldi-sued.de

MODELL:
MD 18410

03/2024

3

**JAHRE
GARANTIE**