

# AEG

## BENUTZERHANDBUCH INSTRUCTION BOOK

**VX7** | X POWER



Vielen Dank, dass Sie sich für den AEG-Staubsauger VX7 entschieden haben. Verwenden Sie immer Originalzubehör und Originalersatzteile, um bestmögliche Ergebnisse zu erzielen. Dieses Produkt wurde mit Rücksicht auf die Umwelt hergestellt. Alle Plastikteile sind für Recyclingzwecke markiert.

**Inhalt**

BESCHREIBUNG DES STAUBSAUGERS..... 5  
 SICHERHEITSAANFORDERUNG..... 6  
 ERLÄUTERUNGEN ZU DEN VORSCHRIFTEN DER ENERGIEEFFIZIENZKLASSE ..... 7  
 WIE MAN DEN STAUBSAUGER BENUTZT ..... 8  
 STARTEN/STOPPEN SIE DEN STAUBSAUGER..... 8  
 STELLEN SIEDIE SAUGLEISTUNG EIN..... 8  
 PARKPOSITIONEN..... 8  
 AUSTAUSCHEN DES STAUBBEUTELS (S-BAG®)..... 9  
 ERSETZEN DER FILTER..... 9  
 STAUBSAUGEN MIT DER UNIVERSALDÜSE..... 10  
 REINIGEN DER UNIVERSALDÜSE..... 10  
 REINIGEN DER TURBODÜSE\*..... 10  
 TIPPS, WIE SIE DIE BESTEN ERGEBNISSE ERZIELEN KÖNNEN ..... 11  
 FEHLERSUCHE..... 11  
 \* NUR AUSGEWÄHLTE MODELLE

Thank you for choosing AEG VX7 vacuum cleaner. Always use original accessories and spare parts to get the best results. This product is designed with the environment in mind. All plastic parts are marked for recycling purposes.

**Content**

DESCRIPTION OF THE VACUUM CLEANER ..... 13  
 SAFETY REQUIREMENTS..... 14  
 ENERGY LABELLING INSTRUCTIONS..... 15  
 HOW TO USE THE VACUUM CLEANER..... 16  
 START AND STOP THE VACUUM CLEANER..... 16  
 REGULATING SUCTION POWER ..... 16  
 PARKING POSITIONS ..... 16  
 REPLACING THE DUST BAG (S-BAG®)..... 17  
 REPLACING THE FILTERS ..... 17  
 VACUUMING WITH THE UNIVERSAL NOZZLE ..... 18  
 CLEANING THE UNIVERSAL NOZZLE\* ..... 18  
 CLEANING THE TURBO NOZZLE\* ..... 18  
 TIPS ON HOW TO GET THE BEST RESULTS..... 19  
 TROUBLESHOOTING ..... 19  
 \* SELECTED MODELS ONLY

Gracias por elegir la aspiradora AEG VX7. Use siempre accesorios y piezas de repuesto originales para lograr los mejores resultados. Este producto ha sido diseñado teniendo en cuenta el medio ambiente. Las piezas de plástico están marcadas para su reciclaje.

**Contenido**

DESCRIPCIÓN DE LA ASPIRADORA..... 21  
 REQUISITO DE SEGURIDAD..... 22  
 NOTAS SOBRE LA NORMATIVA DE ETIQUETA ENERGÉTICA ..... 23  
 CÓMO USAR LA ASPIRADORA..... 24  
 PONGA EN MARCHA/PARE LA ASPIRADORA..... 24  
 AJUSTE LA POTENCIA DE ASPIRACIÓN ..... 24  
 POSICIONES DE ESTACIONAMIENTO ..... 24  
 CAMBIO DE LA BOLSA DE POLVO S-BAG®..... 25  
 SUSTITUCIÓN DE LOS FILTROS..... 25  
 ASPIRACIÓN CON LA BOQUILLA UNIVERSAL ..... 26  
 LIMPIEZA DE LA BOQUILLA UNIVERSAL ..... 26  
 LIMPIEZA DE LA BOQUILLA 6TURBO\*..... 26  
 CONSEJOS PARA OBTENER EL MEJOR RESULTADO..... 27  
 SOLUCIÓN DE PROBLEMAS ..... 27  
 \* SOLO ALGUNOS MODELOS

Obrigado por ter escolhido um aspirador AEG VX7. Para obter os melhores resultados, utilize sempre acessórios e peças de substituição originais. Este produto foi concebido a pensar no meio ambiente. Todas as peças de plástico estão marcadas para efeitos de reciclagem.

**Conteúdo**

DESCRIÇÃO DO ASPIRADOR..... 29  
 REQUISITOS DE SEGURANÇA ..... 30  
 NOTAS SOBRE OS REGULAMENTOS DE ETIQUETA DE ENERGIA..... 31  
 COMO UTILIZAR O ASPIRADOR ..... 32  
 LIGAR/DESLIGAR O ASPIRADOR ..... 32  
 AJUSTAR A POTÊNCIA DE SUÇÃO ..... 32  
 POSIÇÕES DE ESTACIONAMENTO ..... 32  
 SUBSTITUIR O SACO DO ASPIRADOR S-BAG® ..... 33  
 SUBSTITUIR OS FILTROS..... 33  
 ASPIRAR COM A ESCOVA UNIVERSALL..... 34  
 LIMPAR A ESCOVA UNIVERSAL..... 34  
 LIMPAR A ESCOVA TURBO\* ..... 34  
 SUGESTÕES PARA OBTEN OS MELHORES RESULTADOS ..... 35  
 RESOLUÇÃO DE PROBLEMAS ..... 35  
 \* APENAS ALGUNOS MODELOS

Merci d'avoir choisi l'aspirateur AEG VX7. Utilisez toujours les accessoires et les pièces de rechange AEG pour obtenir les performances optimales. Ce produit est conçu dans le respect de l'environnement. Tous les éléments en plastique sont marqués d'un symbole de recyclage.

## Contenu

DESCRIPTION DE L'ASPIRATEUR .....	37
PRÉCAUTIONS DE SÉCURITÉ .....	38
NOTES CONCERNANT LA RÉGLEMENTATION RELATIVE À L'ÉTIQUETTE ÉNERGIE .....	39
COMMENT UTILISER CET ASPIRATEUR .....	40
MISE EN MARCHÉ/ARRÊT DE L'ASPIRATEUR .....	40
RÉGLAGE DE LA PUISSANCE .....	40
POSITIONS DE RANGEMENT .....	40
REMPLACEMENT DU SAC À POUSSIÈRE, S-BAG® .....	41
REMPLACEMENT DES FILTRES .....	41
UTILISATION DE L'ASPIRATEUR AVEC LA BROSSE .....	42
NETTOYAGE DE LA BROSSE .....	42
NETTOYAGE DE LA TURBOBROSSE* .....	42
ASTUCES POUR UN RESULTAT IMPECCABLE .....	43
EN CAS D'ANOMALIE DE FONCTIONNEMENT .....	43

\* MODÈLES SÉLECTIONNÉS UNIQUEMENT

Gefeliciteerd met uw keuze van een AEG VX7-stofzuiger. Gebruik altijd originele accessoires en reserveonderdelen voor de beste resultaten. Dit product is ontworpen om het milieu te sparen. Alle plastic onderdelen zijn gemarkeerd voor recyclingdoeleinden.

## Inhoud

BESCHRIJVING VAN DER STOFZUIGER .....	45
VEILIGHEIDSVEREIESTE .....	46
OPMERKINGEN OVER DE VOORSCHRIFTEN VOOR ENERGIELABELS .....	47
GEbruik VAN DE STOFZUIGER .....	48
DE STOFZUIGER STARTEN/STOPPEN .....	48
HET ZUIGVERMOGEN REGELEN .....	48
PARKEERPOSITIES .....	48
DE STOFZUIGERZAK, S-BAG®, VERVANGEN .....	49
DE FILTERS VERVANGEN .....	49
STOFZUIGEN MET HET UNIVERSELE MONDSTUK .....	50
HET UNIVERSELE MONDSTUK REINIGEN .....	50
HET TURBO-MONDSTUK REINIGEN* .....	50
TIPS OM DE BESTE RESULTATEN TE VERKRIJGEN .....	51
PROBLEEMOPLOSSING .....	51

\* ALLEEN BEPAALDE MODELLEN

Grazie per aver scelto l'aspirapolvere AEG VX7. Per ottenere i migliori risultati, utilizzare sempre gli accessori e i ricambi originali. Questo prodotto è stato progettato nel rispetto dell'ambiente. Tutte le parti in plastica sono contrassegnate per consentirne il riciclaggio.

## Contenuto

DESCRIZIONE DELL'ASPIRAPOLVERE .....	53
REQUISITI PER LA SICUREZZA .....	54
NOTE SULLE NORME INERENTI ALLE ETICHETTE ENERGETICHE .....	55
COME UTILIZZARE L'ASPIRAPOLVERE .....	56
AVVIO/ARRESTO DELL'ASPIRAPOLVERE .....	56
REGOLAZIONE DELLA POTENZA ASPIRANTE .....	56
POSIZIONI DI STAZIONAMENTO .....	56
SOSTITUZIONE DEL SACCHETTO, S-BAG® .....	57
SOSTITUZIONE DEI FILTRI .....	57
ASPIRAZIONE CON LA SPAZZOLA COMBINATA .....	58
PULIZIA DELLA SPAZZOLA COMBINATA .....	58
PULIZIA DELLA SPAZZOLA TURBO* .....	58
SUGGERIMENTI PER OTTENERE I MIGLIORI RISULTATI .....	59
RISOLUZIONE DEI PROBLEMI .....	59

\* SOLO PER ALCUNI MODELLI

از اینکه جارو برقی AEG VX7 را انتخاب کردید، سپاسگزاریم. برای دستیابی به بهترین نتیجه، همیشه از لوازم جانبی و قطعات بدکی اصل استفاده کنید. این دستگاه مناسب با محیط زیست طراحی شده است. تمام قطعات پلاستیکی دارای نشان بازیافت هستند.

## فهرست

شرح جارو برقی .....	61
الزامات ایمنی و پایداری .....	62
دستور العمل برچسب زدن انرژی .....	63
چگونگی استفاده از جارو برقی .....	64
روشن/خاموش کردن جارو .....	64
تنظیم قدرت .....	64
وضعیت‌های نگهداری دستگاه .....	64
تعویض کیسه گرد و خاک، S-BAG® .....	65
تعویض فیلترها .....	65
المنكسة الكهربائية المزودة بفرقة عامة .....	66
تمیز کردن با نازل عمومی .....	66
تمیز کردن با نازل توربو .....	66
نکاتی در مورد دستیابی به بهترین نتایج .....	67
عیب‌یابی .....	67

DE

GB

ES

PT

FR

NL

IT

FA

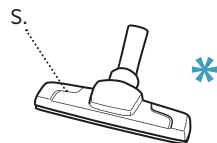
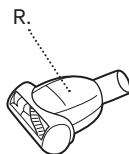
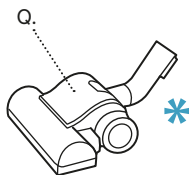
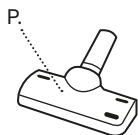
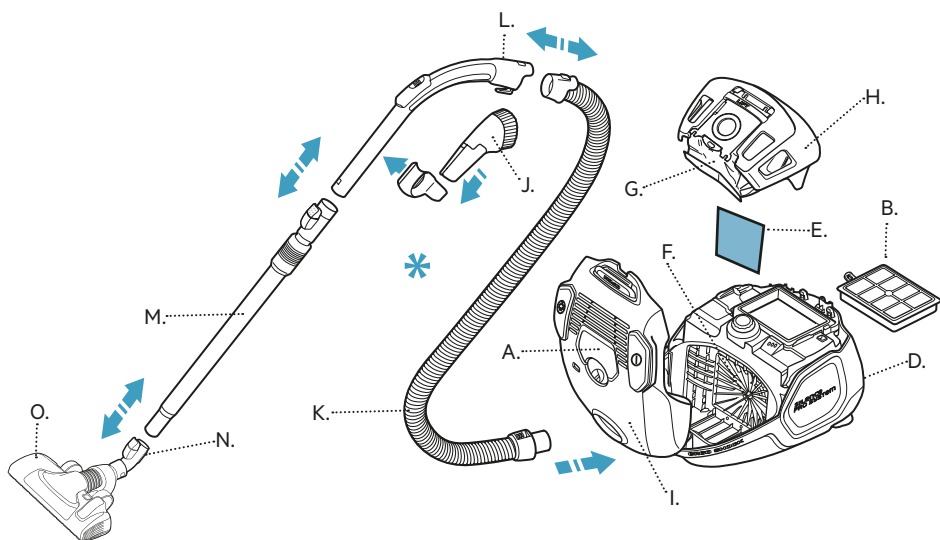
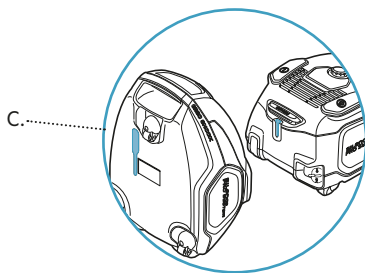

## **VOR DER INBETRIEBNAHME**

Lesen Sie dieses Handbuch sorgfältig durch.

Überprüfen Sie, ob alle beschriebenen Teile enthalten sind.

Beachten Sie insbesondere die Sicherheitshinweise

## **BESCHREIBUNG DES STAUBSAUGERS VOM TYP VX7**

- A. Display mit manueller Bedienung des Drehschalters
- B. Abluftfilter
- C. Parkschlitz
- D. Netzkabel
- E. Motorfilter
- F. Motorfilterhalterung
- G. s-Bag®
- H. s-Bag®-Halterung
- I. Abdeckung für Staubbeutel Fach
- J. 3in1 Multifunktionsdüse
- K. Schlauch
- L. Handgriff
- M. Teleskoprohr
- N. Parkfunktion
- O. FlowMotion Düse
- P. Mini-Turbodüse für Polster\*
- Q. Turbodüse\*
- R. Mini turbodüse\*
- S. ParkettoPro Hartbodendüse\*

\* Nur ausgewählte Modelle.

## Sicherheitsanforderung und Warnung

Das Gerät kann von Kindern ab 8 Jahren und Personen mit eingeschränkten physischen, sensorischen oder geistigen Fähigkeiten oder mit mangelnder Erfahrung und/oder mangelndem Wissen nur dann verwendet werden, wenn sie durch eine für ihre Sicherheit zuständige Person beaufsichtigt werden oder in die sichere Verwendung des Geräts eingewiesen wurden und die mit dem Gerät verbundenen Gefahren verstanden haben.

**WARNUNG:** Turbodüsen\* besitzen rotierende Bürsten, in denen sich Teile festsetzen können. Verwenden Sie die Düsen vorsichtig und nur auf den dafür vorgesehenen Oberflächen. Schalten Sie den Staubsauger aus, bevor Sie festsitzende Teile entfernen oder die Bürsten reinigen.

Kinder müssen beaufsichtigt werden, um zu gewährleisten, dass diese nicht mit dem Gerät spielen. Trennen Sie das Gerät vor Reinigungs- oder Wartungsarbeiten immer vom Stromnetz.

Benutzen Sie den Staubsauger niemals ohne Filter.

Verwenden Sie immer Original-Staubbeutel vom Typ s-bag, die für diesen Staubsauger geeignet sind. Schäden, die durch unsachgemäße Verwendung von nicht-originalen Staubbeuteln verursacht wurden, sind nicht durch die Garantie abgedeckt.

### Vorsicht

Dieses Gerät besitzt elektrische Verbindungen:

- Keine Flüssigkeiten aufsaugen
- Zum Reinigen nicht in Flüssigkeit tauchen
- Der Schlauch ist regelmäßig zu überprüfen und darf bei Beschädigung nicht benutzt werden.

Oben Genanntes kann den Motor ernsthaft beschädigen. Solche Schäden sind nicht durch die Garantie abgedeckt. Dieser Staubsauger ist ausschließlich zur Verwendung im Haushalt bestimmt.

### Benutzen Sie den Staubsauger niemals ...

- In der Nähe von brennbaren Gasen und Flüssigkeiten.
- Für scharfkantige Gegenstände
- Für heiße oder kalte Asche, brennende Zigarettenkippen etc.
- Für feinen Staub, z. B. Gips, Beton oder Mehl.
- Der Einsatz des Staubsauger unter den oben genannten Bedingungen kann zu schweren Schäden führen, diese sind nicht durch die Garantieleistung abgedeckt.

### Vorsichtsmaßnahmen hinsichtlich des Netzkabels

- Stecker und Netzkabel regelmäßig auf Beschädigungen überprüfen.

Staubsauger niemals benutzen, wenn das Netzkabel beschädigt ist.

- Wenn das Netzkabel beschädigt ist, muss es zur Vermeidung von Gefahren von einem autorisierten AEGServicezentrum ausgetauscht werden. Schäden am Kabel des Staubsaugers werden von der Garantie nicht abgedeckt.
- Den Staubsauger niemals am Netzkabel ziehen oder hochheben.
- Alle Wartungs- und Reparaturarbeiten müssen vom autorisierten AEG-Kundendienst durchgeführt werden.

Staubsauger an einem trockenen Ort aufbewahren.

### **Verbraucherinformationen und Nachhaltigkeitsgrundsätze**

AEG übernimmt keine Verantwortung für Schäden, die durch den unsachgemäßen Einsatz des Geräts oder unbefugten Eingriff in den Staubsauger entstehen. Nähere Einzelheiten zur Garantie sowie Ansprechstellen für Verbraucherfragen finden Sie im beigelegten Garantieheft.

Wenn Sie Fragen oder Hinweise zum Staubsauger oder zur Bedienungsanleitung haben oder aber wenn Sie praktisches Zubehör benötigen, senden Sie uns bitte eine E-Mail an [floorcare@aeg-home.com](mailto:floorcare@aeg-home.com) oder rufen Sie uns an.

### **Nachhaltigkeitsgrundsätze**

Dieses Produkt wurde mit Rücksicht auf die Umwelt hergestellt. Alle Plastikteile sind für Recyclingzwecke markiert. Einzelheiten darüber finden Sie auf unserer Website: [www.aeg-home.com](http://www.aeg-home.com).

Das Verpackungsmaterial wurde mit Blick auf Umweltfreundlichkeit ausgewählt und kann wiederverwertet werden. Recyceln Sie Materialien mit dem Symbol . Entsorgen Sie die Verpackung in den entsprechenden Recyclingbehältern. Recyceln Sie zum Umwelt- und Gesundheitsschutz elektrische und elektronische Geräte.

Entsorgen Sie Geräte mit diesem Symbol  nicht mit dem Hausmüll. Bringen Sie das Gerät zu Ihrer örtlichen Sammelstelle oder wenden Sie sich an Ihr Gemeindeamt.

DE

GB

ES

PT

FR

NL

IT

FA

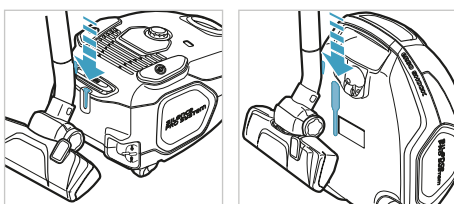
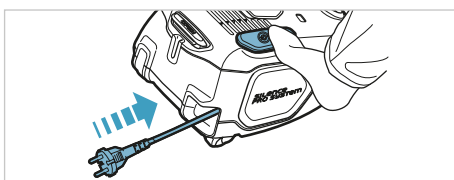
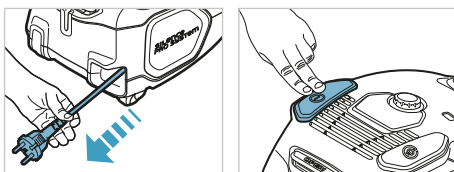
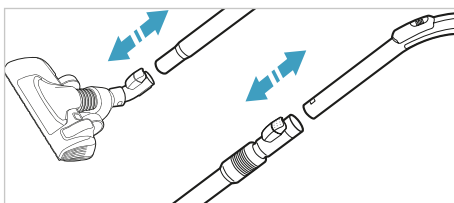
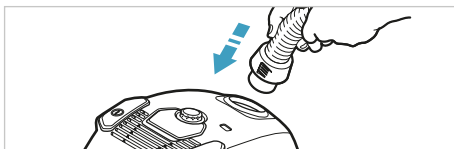
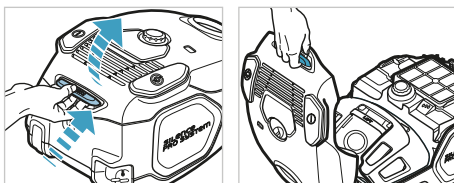

## WIE MAN DEN STAUBSAUGER BENUTZT

Öffnen Sie die Abdeckung des Staubbehälters. Prüfen Sie, ob der Staubbeutel (s-bag) ordnungsgemäß eingesetzt ist.

Schieben Sie den Schlauch in den Staubsauger (zum Entnehmen des Schlauchs drücken Sie die Entriegelungstasten und ziehen ihn ab). Schieben Sie den Schlauch in den Schlauchgriff, bis die Verriegelungstaste klickt (um ihn freizugeben, drücken Sie die Verriegelungstaste und ziehen ihn heraus).

Befestigen Sie das Teleskoprohr an der Düse. Befestigen Sie das Teleskoprohr am Schlauchgriff (um es zu entfernen, drücken Sie die Verriegelungstaste und ziehen es heraus). Justieren Sie das Teleskoprohr, indem Sie die Verriegelung mit einer Hand halten und den Griff mit der anderen Hand ziehen.

## STARTEN/STOPPEN SIE DEN STAUBSAUGER UND STELLEN SIEDIE SAUGLEISTUNG EIN

Ziehen Sie das Netzkabel heraus und stecken Sie es in die Netzsteckdose. Drücken Sie die EIN/AUS-Taste, um den Staubsauger ein-/auszuschalten.

Anpassen der Saugleistung. Drehen Sie den Drehschalter am Staubsauger oder verwenden Sie das Luftventil am Handgriff.\*

Nach der Reinigung drücken Sie die AUFROLLTASTE, um das Kabel einzurollen.

## PARKPOSITIONEN

Verwenden Sie die Parkposition der Unterseite (A), um den Staubsauger zu transportieren und zu lagern. An der Rückseite (B), wenn Sie eine Pause machen (Ihren Rücken schonen).



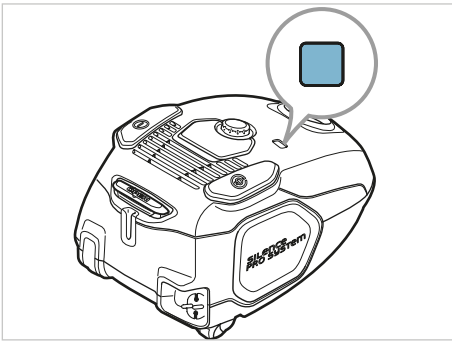

## AUSTAUSCHEN DES STAUBBEUTELS (S-BAG®)

Ersetzen Sie den s-bag in folgenden Fällen: S-BAG-Anzeige leuchtet rot auf. Hinweis: Tauschen Sie den s-bag immer aus, wenn die S-BAG-Anzeige leuchtet, auch wenn der s-bag nicht voll ist (er könnte verstopft sein). Dies gilt auch nach der Verwendung von Teppichreinigungspulver. Für bestmögliche Leistung verwenden Sie den Ultra Long Performance-Beutel, der speziell für Ihren Staubsauger entwickelt wurde. Andere synthetische s-bags können ebenfalls verwendet werden. Verwenden Sie keine Papierstaubbeutel! [www.s-bag.com](http://www.s-bag.com)

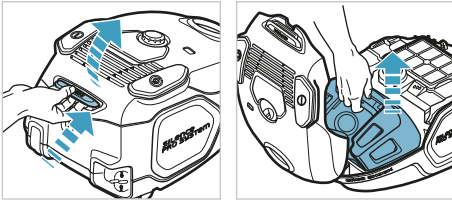

Ziehen Sie die S-BAG-Taste, um das Staubbeutel Fach zu öffnen. Ziehen Sie am Griff, um den s-bag mit der Halterung zu entfernen.

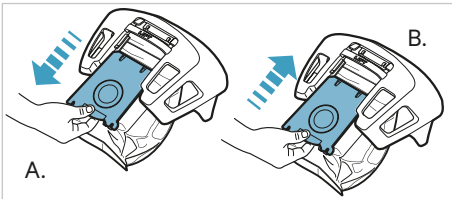

A. Zum Herausnehmen aus dem Einsatz den s-bag®-Staubbeutel am Kartonhalter ziehen. Dadurch wird der s-bag® automatisch versiegelt, und es kann kein Staub nach außen gelangen. B. Neuen s-bag®-Staubbeutel einsetzen, indem der Kartonhalter in das Ende der Führung im Einsatz gedrückt wird.

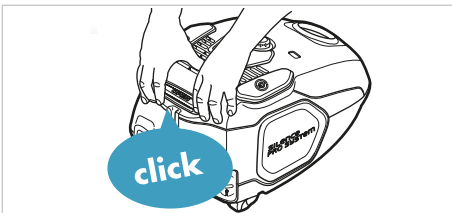

Schließen Sie den Deckel. Wenn der s-bag nicht richtig positioniert wurde oder fehlt, schließt der Deckel nicht.

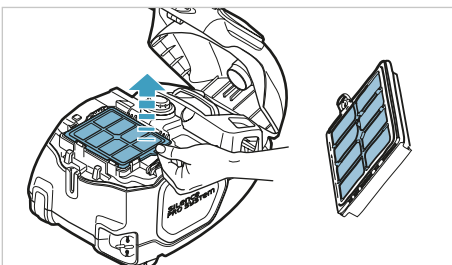

## ERSETZEN DER FILTER

Abluftfilter bei jedem fünften Wechsel des s-bag®-Staubbeutels wechseln/reinigen. Nur original AEG-Filter verwenden: (AEF12W, AFS1W) / AEEFG12W. Filter herausnehmen und die Farbe des Rahmens überprüfen: Grün: Muss durch einen neuen Filter ersetzt werden (nicht auswaschbarer Filter). Blau: Durch einen neuen Filter ersetzen oder reinigen.

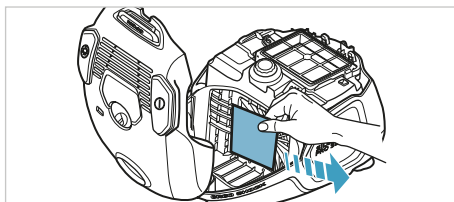
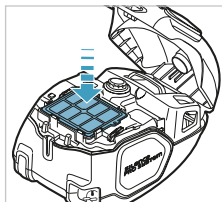
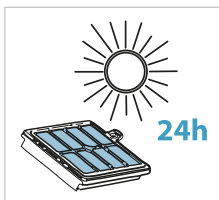
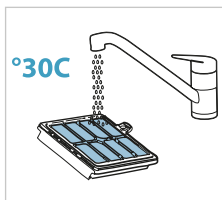

Spülen Sie die Innenseite (die verschmutzte Seite) mit lauwarmem Leitungswasser aus. Tippen Sie auf den Filterrahmen, um das Wasser zu entfernen. Wiederholen Sie den Vorgang viermal. (\*\*nur waschbare Filter)  
Hinweis: Verwenden Sie keine Reinigungsmittel. Berühren Sie nicht die Filteroberfläche. Lassen Sie den Filter vollständig trocken (min. 24 h bei Raumtemperatur), bevor Sie ihn wieder einsetzen! Wechseln Sie den waschbaren Filter mindestens einmal pro Jahr oder wenn er sehr schmutzig oder beschädigt ist.

Ersetzen Sie den Motorfilter (AF08), wenn er verschmutzt ist oder nach jedem fünften s-bag. Drücken Sie die Filterhalterung nach unten, und ziehen Sie den Filter heraus. Ersetzen Sie den Filter, und schließen Sie die Abdeckung.

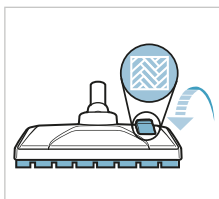
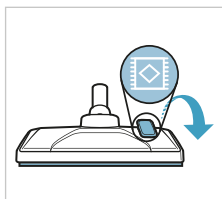

## STAUBSAUGEN MIT DER UNIVERSALDÜSE

Ändern Sie die Düseneinstellung mit dem Pedal. Das Symbol zeigt den empfohlenen Bodentyp.

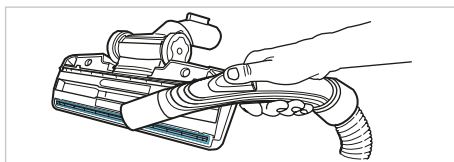

## REINIGEN DER UNIVERSALDÜSE

Trennen Sie die Düse vom Rohr. Reinigen Sie mit dem Schlauchgriff.

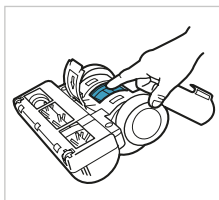
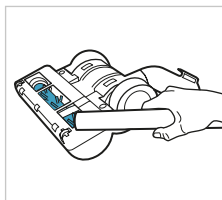

## REINIGEN DER TURBODÜSE

Trennen Sie die Düse vom Rohr und entfernen Sie verhedderte Fäden usw., indem Sie sie mit einer Schere wegschneiden. Reinigen Sie die Düse mit dem Schlauchgriff. \*

## TIPPS, WIE SIE DIE BESTEN ERGEBNISSE ERZIELEN KÖNNEN

DÜSE/ZUBEHÖR	VERWENDUNG FÜR:
	<b>Drei Tools in einem:</b> <ol style="list-style-type: none"> <li>1. Tool zum Staubsaugen auf harten Oberflächen (Bücherregalen, Fußleisten usw.).</li> <li>2. Polsterdüse für Textilien (Gardinen, Polster usw.).</li> <li>3. Fugendüse für Spalten und Nischen (hinter Heizkörpern usw.).</li> </ol>
	<b>Teppichdüse:</b> <ul style="list-style-type: none"> <li>• Bürstet und saugt gleichzeitig</li> <li>• Die Bürstenrolle wird durch den Luftstrom des Staubsaugers angetrieben.</li> <li>• Nicht geeignet für Teppiche mit sehr hohem Flor und langen Fransen, rutschfeste Teppiche wie Türmatten oder wasserfeste Teppiche. Verwenden Sie stattdessen die Universaldüse.</li> </ul>
	<b>Hartbodendüse:</b> <ul style="list-style-type: none"> <li>• Zur schonende Reinigung von Hartböden (Parkett, Holzböden, Fliesen usw.).</li> <li>• Optimale Staubentfernung auf Hartböden mit Fugen.</li> </ul>
	<b>Universaldüse:</b> <ul style="list-style-type: none"> <li>• Für alle Bodentypen, sorgt für eine optimale Staubentfernung sowohl auf Teppichen als auch auf Hartböden.</li> <li>• Ändern Sie die DüsenEinstellung mit dem Pedal. Das Symbol zeigt den empfohlenen Bodentyp.</li> </ul>
	<b>Miniturbodüse:</b> <ul style="list-style-type: none"> <li>• Bürstet und saugt gleichzeitig</li> <li>• Für Polstermöbel, PKW-Sitze, Matratzen usw.</li> <li>• Die Bürstenrolle wird durch den Luftstrom des Staubsaugers angetrieben.</li> <li>• Nicht geeignet für Teppiche mit sehr hohem Flor und langen Fransen, da diese sich in der rotierenden Bürstenrolle verfangen können.</li> </ul>
	<b>Polsterdüse:</b> Für Sofas, Vorhänge, leichte Stoffe usw. Polsterdüse* (35) verwenden. Gegebenenfalls Saugleistung reduzieren.

**Modelle mit manueller Leistungsregelung** - Für eine optimale Leistung befolgen Sie die Abbildung auf dem Staubsauger.

## FEHLERSUCHE

PROBLEM	SOLUTION
Der Staubsauger startet nicht	<ul style="list-style-type: none"> <li>• Stellen Sie sicher, dass das Kabel an das Stromnetz angeschlossen ist.</li> <li>• Vergewissern Sie sich, dass der Stecker und das Kabel nicht beschädigt sind.</li> <li>• Prüfen Sie, ob eine Sicherung durchgebrannt ist.</li> </ul>
Die s-bag®-Kontrolllampe leuchtet	<ul style="list-style-type: none"> <li>• Prüfen Sie, ob der s-bag® voll oder verstopft ist.</li> <li>• Wenn Sie den s-bag® bereits gewechselt haben, tauschen Sie den Motorfilter aus.</li> </ul>
Der Staubsauger stoppt	Der Staubsauger könnte überhitzt sein: Trennen Sie ihn vom Netzstrom, und prüfen Sie, ob Düse, Rohr, Schlauch oder Filter verstopft sind. Lassen Sie den Staubsauger 30 Minuten lang abkühlen, bevor Sie ihn wieder am Stromnetz anschließen. Wenn der Staubsauger immer noch nicht funktioniert, kontaktieren Sie einen autorisierten AEG-Kundendienst.
Rückgang der Saugleistung im Vergleich zur normalen Saugleistung	<ul style="list-style-type: none"> <li>• Check if the s-bag is full or blocked.</li> <li>• Check if the motor filter is clogged and needs changing.</li> <li>• Prüfen Sie, ob der s-bag voll oder verstopft ist.</li> <li>• Prüfen Sie, ob der Motorfilter verstopft ist und ausgetauscht werden muss.</li> <li>• Prüfen Sie, ob die Düse verstopft ist und gereinigt werden muss.</li> <li>• Prüfen Sie, ob der Schlauch verstopft ist, indem Sie ihn vorsichtig zusammendrücken. Seien Sie jedoch vorsichtig, falls die Verstopfung im Schlauch durch Glas oder Nadeln verursacht wurde. Hinweis: Die Gewährleistung deckt keine Schäden am Schlauch ab, die durch dessen Reinigung verursacht wurden.</li> </ul>
Wasser wurde in den Staubsauger eingesaugt	Es ist erforderlich, den Motor von einem autorisierten AEG-Kundendienst auswechseln zu lassen. Schäden am Motor, die durch eingedrungenes Wasser verursacht wurden, sind nicht durch die Garantie abgedeckt.

Bei weiteren Problemen wenden Sie sich an den autorisierten AEG-Kundendienst.

DE

GB

ES

PT

FR

NL

IT

FA

DE

GB

ES

PT

FR

NL

IT

FA

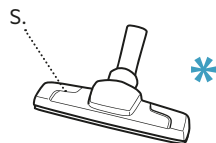
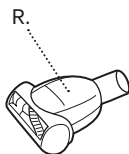
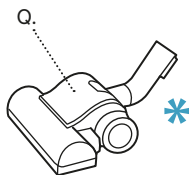
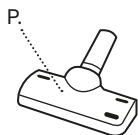
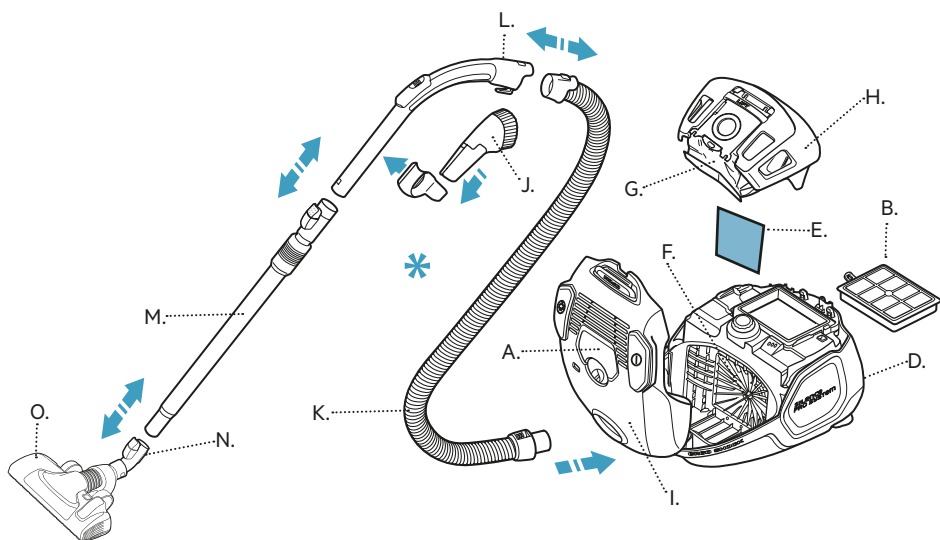
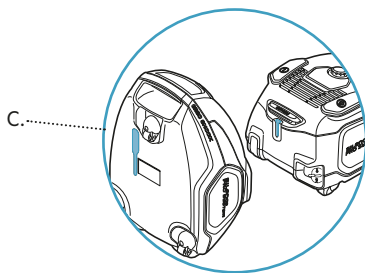

## **BEFORE STARTING**

Read this manual carefully.

Check that all parts described are included.

Pay special attention to the safety precautions.

## **DESCRIPTION OF VX7 VACUUM CLEANER**

A. Display with rotary knob manual control

B. Exhaust filter

C. Parking slots

D. Power cord

E. Motor filter

F. Motor filter holder

G. S-bag

H. S-bag holder

I. Dust compartment cover

J. 3in1 tool

K. Hose

L. Handle

M. Telescopic tube

N. Parking clip

O. FlowMotion nozzle

P. Upholstery nozzle\*

Q. Turbo nozzle\*

R. Mini turbo nozzle\*

S. ParkettoPro nozzle\*

\* Certain models only.

DE

GB

ES

PT

FR

NL

IT

FA

## **Safety requirement and warning**

This appliance can be used by children aged from 8 years and above and persons with reduced physical, sensory or mental capabilities or lack of experience and knowledge if they have been given supervision or instruction concerning use of the appliance in a safe way and understand the hazards involved.

**WARNING:** Turbo nozzles\* have a rotating brush in which parts may become entrapped. Please use them with caution and only on intended surfaces. Please turn the vacuum cleaner off before removing entrapped parts or cleaning the brush. The Turbo nozzle is not suitable for carpets with deep piles and long fringes, anti-slip carpets like door mats or water resistant carpets.

Children should be supervised to ensure that they do not play with the appliance.

Cleaning and maintenance shall not be made by children without supervision.

Always disconnect the plug from the mains before cleaning or maintaining the appliance.

Never use the vacuum cleaner without its filters.

Always use original s-bag dust bags suitable for this particular vacuum cleaner. Damages caused to the cleaner by incorrect use of none-original dust bags is not covered by the warranty.

## **Caution**

This appliance contains electrical connections:

- Never vacuum any liquid
- Do not immerse in any liquid for cleaning
- The hose should be checked regularly and must not be used if damaged.

The above can cause serious damage to the motor, which is not covered by the warranty. This vacuum cleaner is for domestic use only.

## **Never use vacuum cleaner**

- Close to flammable gases, etc.
- On sharp objects
- On hot or cold cinders, lit cigarette butts, etc.
- On fine dust, for instance plaster, concrete, flour.

## **Power cord precautions**

- Never use the vacuum cleaner if the cord is damaged.

- If the cord is damaged, it must be replaced only by an authorized AEG service centre in order to avoid a hazard. Damage to the vacuum cleaner's cord is not covered by the warranty.
- Never pull or lift the vacuum cleaner by the cord. All servicing and repairs must be performed by an authorized AEG service centre. Store the vacuum cleaner in a dry place.

### **Consumer information and sustainability policy**

AEG declines all responsibility for all damages arising from any improper use of the appliance or in cases of tampering with the appliance. For more details of warranty and consumers' contacts see the Warranty Booklet in the packaging.



If you have any comments on the cleaner or the Operating Instructions manual please e-mail us at [floorcare@aeg-home.com](mailto:floorcare@aeg-home.com).

### **Sustainability policy**

This product is designed with the environment in mind. All plastic parts are marked for recycling purposes.

For details see our website: [www.aeg-home.com](http://www.aeg-home.com).

The packaging material is chosen to be environmentally friendly and can be recycled.

Recycle the materials with the symbol . Put the packaging in applicable containers to recycle it. Help protect the environment and human health and to recycle waste of electrical and electronic appliances. Do not dispose appliances marked with the symbol  with the household waste. Return the product to your local recycling facility or contact your municipal office.

DE

GB

ES

PT

FR

NL

IT

FA

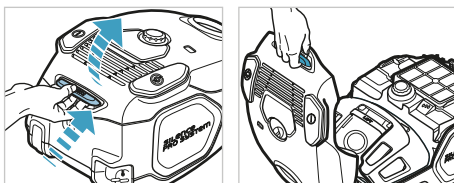

## HOW TO USE THE VACUUM CLEANER

Open the dust compartment cover. Check that the dust bag (s-bag) is in place.

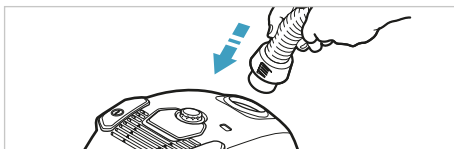

Insert the hose into the cleaner (to remove it, press the lock buttons and pull). Insert the hose into the hose handle until the lock button clicks (to release it, press the lock button and pull).

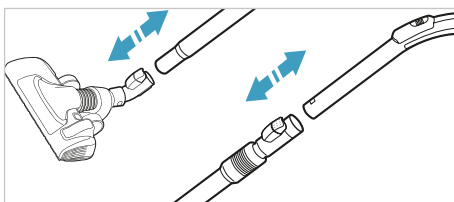

Attach the telescopic tube to the nozzle. Attach the telescopic tube to the hose handle (to remove it, press the lock button and pull). Adjust the telescopic tube by holding the lock with one hand and pulling the handle with the other hand.

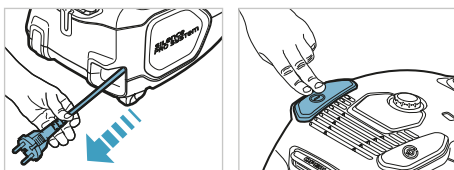

## START/STOP THE VACUUM CLEANER AND ADJUST SUCTION POWER

Pull out the power cord and plug it into the mains. Press the ON/OFF button to turn the cleaner on/off.



Adjust suction power. Turn the rotary knob on the cleaner or use the air valve on the handle.\*

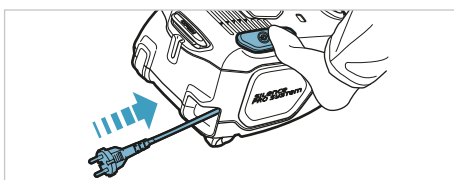

After cleaning, push the REWIND button to rewind the cable.

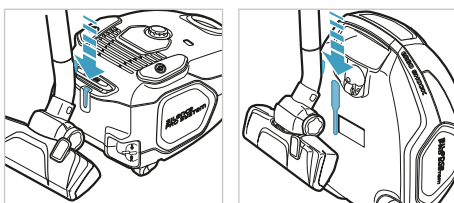

## PARKING POSITIONS

Use parking position underneath (A) to carry and store the cleaner. At the back (B) when you pause (save your back).



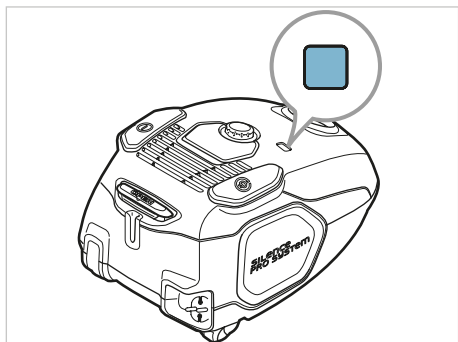

## REPLACING THE DUSTBAG, S-BAG®

Replace the s-bag when

**- S-BAG indicator lights up in red**

NB: Always change the s-bag when S-BAG indicator is illuminated even if the s-bag is not full (it may be blocked) and after using carpet cleaning powder. For best possible performance, use the Ultra Long Performance bag which is especially developed for your cleaner. Other synthetic s-bags can also be used. Do not use paper dust bags! [www.s-bag.com](http://www.s-bag.com)

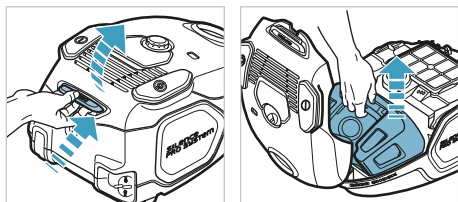

Pushing and lifting the OPEN button to open the dust compartment. Lift the handle to remove the s-bag with holder.

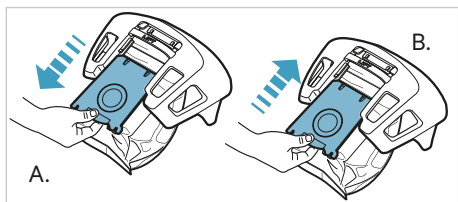

A. Pull the cardboard to remove the s-bag® from the insert. This automatically seals the s-bag® and prevents dust leaking out.

B. Insert a new s-bag® by pushing the cardboard right into the end of the groove in the insert.

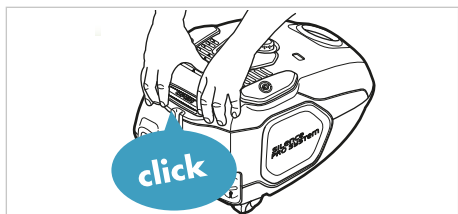

Close the lid. If the s-bag is not properly placed or is missing, the lid will not close.

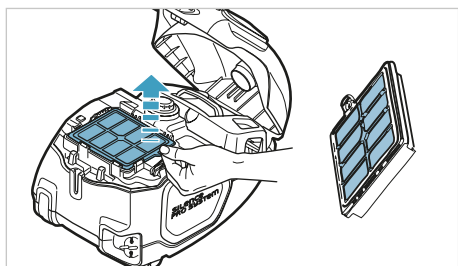

## REPLACING THE FILTERS

Replace/clean the exhaust filter at every fifth replacement of the dust bag (s-bag®).

Use AEG original filters: (AEF12W, AFS1W)

/ AEFG12W. Lift out the filter and check the

color of the frame: Green: Must be replaced by a new filter (non-washable filter). Blue: Replace with a new filter or clean it.

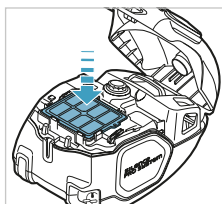
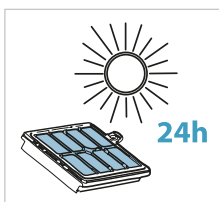
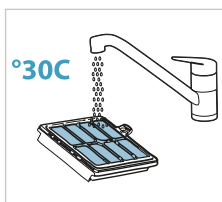

Rinse the inside (dirty side) in lukewarm tap water. Tap the filter frame to remove the water. Repeat the process four times. (\*\*washable filter only)

NB: Do not use cleaning agents. Avoid touching the filter surface. Let the filter dry completely (min. 24 h in room temperature) before putting back! Change the washable filter at least once a year or when it is very dirty or damaged. After replacing the filter, close the dust compartment lid until it is clicked back into place.

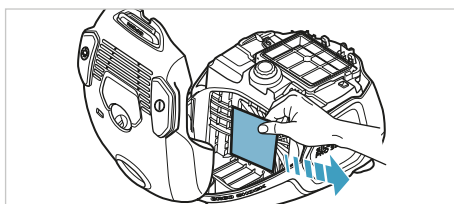

Replace the motor filter (AF08) when dirty or after every 5th s-bag. Push the filter holder down and pull it out. Exchange the filter and close the lid.

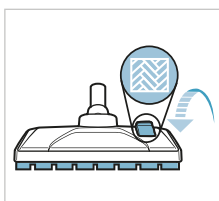
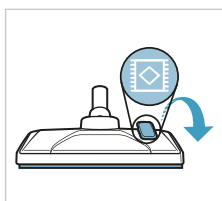

### VACUUMING WITH THE UNIVERSAL NOZZLE

Change nozzle setting with the pedal. Icon illustrates recommended floor type.

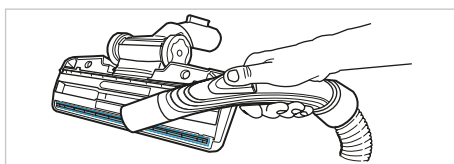

### CLEANING THE UNIVERSAL NOZZLE



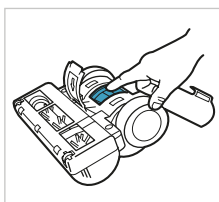
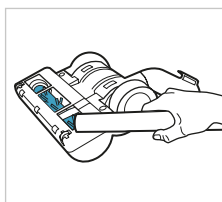



Disconnect the nozzle from the tube. Clean with the hose handle.



### CLEANING THE TURBO NOZZLE

Disconnect the nozzle from the tube and remove entangled threads etc by snipping them away with scissors. Use the hose handle to clean the nozzle.\*

## TIPS ON HOW TO GET THE BEST RESULTS

NOZZLE/ACCESSORY	USE FOR:
<b>3in1 accessory tool*</b> 	<b>3 tools in 1:</b> <ol style="list-style-type: none"> <li>Dusting tool for hard surfaces (bookshelves, skirting boards etc).</li> <li>Upholstery tool for textiles (curtains, upholstery etc).</li> <li>Crevice tool for narrow spaces (behind radiators etc).</li> </ol>
<b>Turbo nozzle*</b> 	<b>Carpet nozzle:</b> <ul style="list-style-type: none"> <li>Brushes and vacuums at the same time (best pick up of hair, fibres etc).</li> <li>Brush roller is driven by the airflow of the vacuum cleaner.</li> <li>Not suitable for carpets with very deep piles and long fringes, anti-slip carpets like door mats or water resistant carpets. Use universal nozzle instead.</li> </ul>
<b>ParkettoPro nozzle*</b> 	<b>Hard floor nozzle:</b> <ul style="list-style-type: none"> <li>For gentle cleaning of hard floor (parquet, wooden floor, tiles etc).</li> <li>Best dust pick up on hard floor with crevice.</li> </ul>
<b>PrecisionFlow nozzle*</b> 	<b>Universal nozzle:</b> <ul style="list-style-type: none"> <li>For all floor types, secures best dust pick up on both carpets and hard floors.</li> <li>Change nozzle setting with the pedal. Icon will show recommended floor type.</li> </ul>
<b>Mini Turbo nozzle*</b> 	<b>Mini turbo nozzle:</b> <ul style="list-style-type: none"> <li>Brushes and vacuums at the same time.</li> <li>For textile furniture, car seats, mattresses etc.</li> <li>Brush roller is driven by the airflow of the vacuum cleaner.</li> <li>Not suitable for carpets with very deep pile and long fringes as it can get stuck in the rotating brush roll.</li> </ul>
<b>Upholstery nozzle*</b> 	<b>Upholstery nozzle:</b> Use the upholstery nozzle for sofas, curtains, lightweight fabrics etc. Reduce suction power if necessary.

**Models with manual power regulation** – follow graphics on cleaner for optimal performance.

## TROUBLESHOOTING

PROBLEM	SOLUTION
The vacuum cleaner does not start	<ul style="list-style-type: none"> <li>Check that the cable is connected to the mains.</li> <li>Check that the plug and cable are not damaged.</li> <li>Check for a blown fuse.</li> </ul>
The s-bag® indicator light is illuminated	<ul style="list-style-type: none"> <li>Check if the s-bag® is full or blocked.</li> <li>If you have already changed the s-bag®, change the motor filter.</li> </ul>
The cleaner stops	The cleaner might be overheated: disconnect it from the mains; check if the nozzle, tube, hose or filters are blocked. Let the cleaner cool down for 30 minutes before plugging it in again. If the cleaner still does not work, contact an authorized AEG service centre.
Reduction of suction capacity versus normal	<ul style="list-style-type: none"> <li>Check if the s-bag is full or blocked.</li> <li>Check if the motor filter is clogged and needs changing.</li> <li>Check if nozzle is blocked and needs to be cleared.</li> <li>Check if hose is blocked by squeezing it gently. However, be careful in case the obstruction has been caused by glass or needles caught inside the hose.</li> </ul> Note: The warranty does not cover any damage to the hose caused by cleaning it.
Water has been sucked into the vacuum cleaner	It will be necessary to replace the motor at an authorized AEG service centre. Damage to the motor caused by the penetration of water is not covered by the warranty.

**For any further problems, contact an authorized AEG service centre.**



## **ANTES DE COMENZAR**

Lea detenidamente este manual.

Compruebe que están incluidas todas las piezas descritas.

¡Preste especial atención a las precauciones de seguridad!

## **DESCRIPCIÓN DE LA ASPIRADORA VX7**

- A. Pantalla con mando de control manual giratorio
- B. Tapa del filtro
- C. Espacio de almacenamiento
- D. Cable de alimentación
- E. Filtro del motor
- F. Soporte del filtro del motor
- G. Bolsa S-bag®
- H. Soporte de bolsas S-bag®
- I. Tapa del compartimento del polvo
- J. Herramienta 3 en 1
- K. Manguera
- L. Asa
- M. Tubo telescópico
- N. Clip de estacionamiento
- O. Boquilla FlowMotion
- P. Boquilla para tapicerías\*
- Q. Boquilla Turbo\*
- R. Boquilla Mini Turbo\*
- S. Boquilla ParkettoPro\*

\* Solo algunos modelos.

DE

GB

ES

PT

FR

NL

IT

FA

## Requisito y advertencia de seguridad

Este aparato pueden utilizarlo niños de 8 años en adelante y personas cuyas capacidades físicas, sensoriales o mentales estén disminuidas o que carezcan de la experiencia y conocimientos suficientes para manejarlo, siempre que cuenten con instrucciones o supervisión sobre el uso del electrodoméstico de forma segura y comprendan los riesgos.

**ADVERTENCIA:** Las boquillas turbo\* de mano auxiliares tienen un cepillo giratorio en el que las piezas pueden quedar atrapadas. Utilícelos con precaución y solo en las superficies indicadas. Apague la aspiradora antes de extraer las piezas atrapadas o de limpiar el cepillo. El cepillo Turbo no es apto para alfombras de pelo o flecos largos, alfombras resistentes al agua ni alfombras antideslizantes, como los felpudos.

Se deberá controlar que los niños no jueguen con este electrodoméstico. Desconecte siempre el enchufe de la red eléctrica antes de limpiar o hacer cualquier labor de mantenimiento en el aparato.

No utilice nunca la aspiradora sin sus filtros.

Use siempre bolsas adecuadas para esta aspiradora específica. La garantía no cubre daños provocados por el uso de bolsas que no sean apropiadas para esta aspiradora.

### Precaución

Este aparato contiene conexiones eléctricas:

- Nunca aspire líquidos.
- Para limpiarlo, no sumerja el aparato en ningún líquido.
- Debe comprobarse periódicamente el tubo flexible y no utilizarlo si está deteriorado.

Estas materias podrían ocasionar graves daños en el motor, que no están cubiertos por la garantía.

La aspiradora está diseñada exclusivamente para uso doméstico.

### No utilice nunca la aspiradora

- En las proximidades de gases inflamables, etc.
- Con objetos punzantes.
- Con cenizas candentes o frías, colillas de cigarro encendidas, etc.
- Con polvo fino, por ejemplo, yeso, cemento o harina.

### Precauciones con el cable de alimentación

- Compruebe periódicamente que el enchufe y los cables no están dañados. No utilice nunca la aspiradora si el cable no está en perfectas condiciones.



- Si el cable no está en perfectas condiciones, sólo debe ser sustituido por un centro técnico de AEG, para evitar peligros. La garantía no cubre los daños ocasionados al cable del aparato.
- No utilice el cable para tirar de la aspiradora o levantarla. Todos los servicios y reparaciones deberán ser efectuados por un centro técnico autorizado de AEG. Guarde la aspiradora en un lugar seco.

### **Información al consumidor y política de sostenibilidad**

AEG no se hace responsable de ningún daño que pudiera derivarse del uso incorrecto del aparato o de haber realizado manipulaciones en él. Para obtener más detalles de la garantía y los contactos de los consumidores, consulte el folleto de garantía de la caja.

Si desea realizar algún comentario sobre la aspiradora o sobre el manual de instrucciones, envíenos un mensaje electrónico a [floorcare@aeg-home.com](mailto:floorcare@aeg-home.com).

### **Política de sostenibilidad**

Este producto ha sido diseñado para respetar el medio ambiente. Todos los componentes de plástico llevan el distintivo de reciclaje. Consulte los detalles en nuestro sitio web: [www.aeg-home.com](http://www.aeg-home.com). Se ha elegido un material de embalaje que sea respetuoso con el medio ambiente y se pueda reciclar. Recicle los materiales con el símbolo . Coloque el material de embalaje en los contenedores adecuados para su reciclaje. Ayude a proteger el medio ambiente y la salud pública, así como a reciclar residuos de aparatos eléctricos y electrónicos. No deseche los aparatos marcados con el símbolo  junto con los residuos domésticos. Lleve el producto a su centro de reciclaje local o póngase en contacto con su oficina municipal.

\* Sólo algunos modelos.

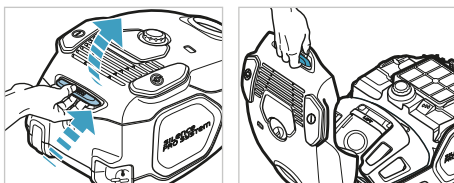

## CÓMO USAR LA ASPIRADORA

Abra la tapa del compartimento del polvo.  
Compruebe que la bolsa de polvo (s-bag) está en el sitio correcto.

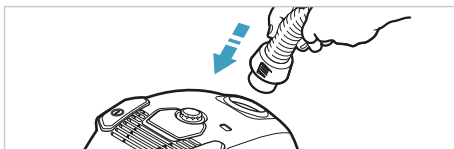

Inserte la manguera en la aspiradora (para retirarla, pulse los botones de bloqueo y tire).  
Inserte la manguera en el asa de manguera hasta que el botón de bloqueo haga clic (para liberarla, pulse el botón de bloqueo y tire).

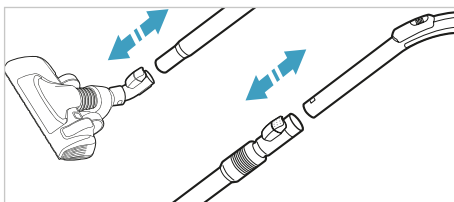

Una el tubo telescópico a la boquilla. Instale el tubo telescópico en el asa de la manguera (para retirarlo, pulse el botón de bloqueo y tire).  
Ajuste el tubo telescópico sosteniendo el bloqueo con una mano y tirando del asa con la otra.

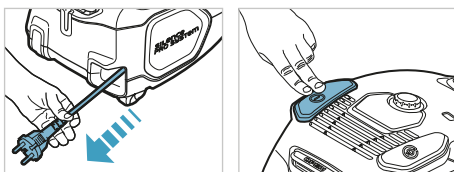

## PONGA EN MARCHA/PARE LA ASPIRADORA Y AJUSTE LA POTENCIA DE ASPIRACIÓN

Tire del cable de alimentación y enchúfelo a la red eléctrica. Pulse el botón ON/OFF para encender o apagar el aparato.



Ajuste la potencia de aspiración: gire el mando giratorio del aparato o use la válvula de aire del asa.\*

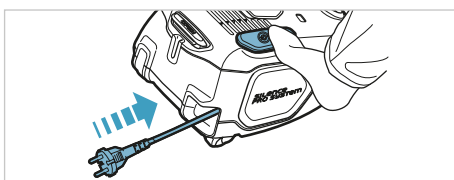

Tras la limpieza, pulse el botón REWIND para recoger el cable.

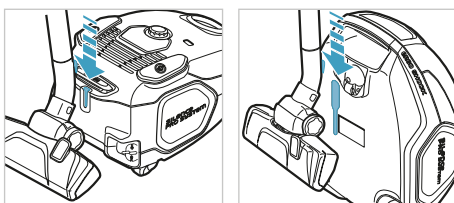

## POSICIONES DE ESTACIONAMIENTO

Utilice la posición de estacionamiento o de la parte inferior (A) para transportar y guardar el aparato. En la parte trasera (B) cuando haga una pausa (protéjase la espalda).



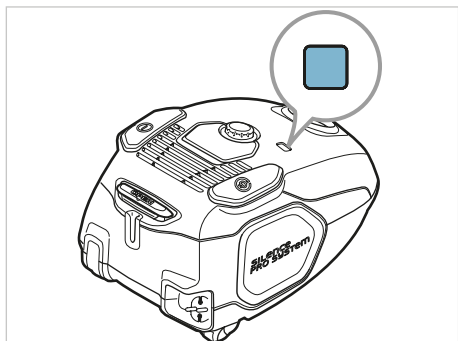

## CAMBIO DE LA BOLSA DE POLVO S-BAG®

Cambie la bolsa s-bag cuando el indicador S-BAG se ilumine en rojo

NB: Cambie siempre la bolsa cuando el iluminador S-BAG se ilumine aunque la bolsa no esté llena (podría estar obstruida) y después de usar polvo de limpieza de alfombras. Para un mejor rendimiento, use la bolsa Ultra Long Performance, diseñada especialmente para su aspiradora. Se pueden usar también otras bolsas S-bag sintéticas. ¡No usar bolsas de papel! [www.s-bag.com](http://www.s-bag.com)

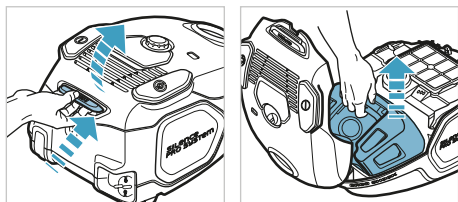

Empujando y levantando el botón OPEN para abrir el compartimento del polvo. Levantamiento del asa para retirar la bolsa con el soporte.

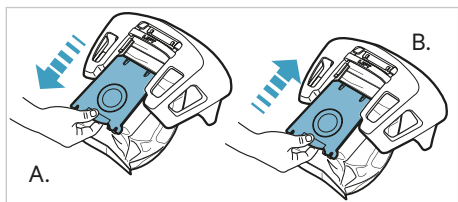

A. Tire del cartón para sacar la bolsa s-bag® del compartimento. Esto sella automáticamente la bolsa s-bag® y evita que se salga el polvo.

B. Introduzca una nueva bolsa para el polvo s-bag® empujando el soporte de cartón hacia abajo hasta el fondo de las guías del compartimento.



Cierre la tapa. Si no hay bolsa o no está bien colocada, la tapa no se cerrará.

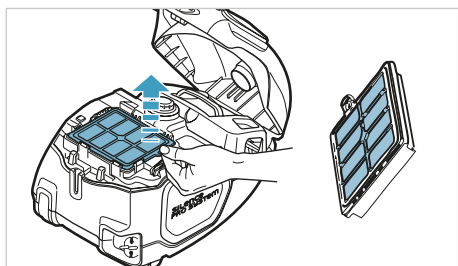

## SUSTITUCIÓN DE LOS FILTROS

Sustituya o limpie el filtro cada 5 cambios de bolsa de polvo, s-bag®. Utilice filtros originales de AEG: (AEF12W, AFS1W) / AEGF12W. Retire el filtro y compruebe el color del contorno: Color verde = Se debe reemplazar por un nuevo filtro (filtro no lavable). Color azul = Reemplazar por un nuevo filtro o limpiarlo.



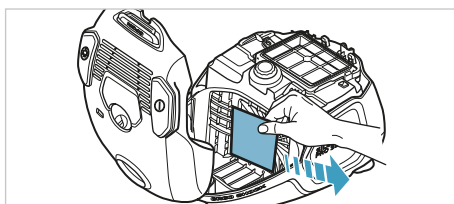
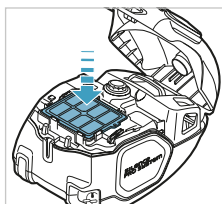
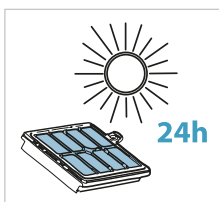
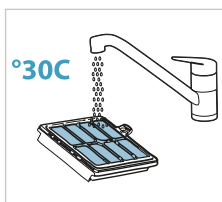

Enjuague el interior (lado sucio) con agua tibia del grifo. Golpee ligeramente el chasis del filtro para eliminar el agua. Repita el proceso cuatro veces. (Únicamente filtros lavables\*\*) NB: No use productos de limpieza. No toque la superficie del filtro. Deje que el filtro se seque completamente (mín. 24 horas a temperatura ambiente) antes de colocarlo de nuevo. Cambie el filtro lavable al menos una vez al año o cuando esté muy sucio o dañado.

Cambie o lave el filtro del motor (AF08) cuando esté sucio o cada 5 sustituciones de la bolsa. Empuje el soporte del filtro hacia abajo y extráigalo. Cambie el filtro y cierre la tapa.

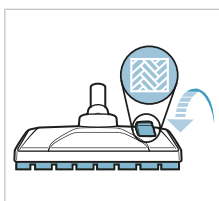
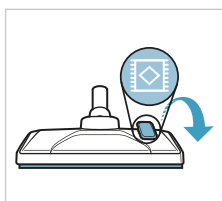

### ASPIRACIÓN CON LA BOQUILLA UNIVERSAL

Cambie el ajuste de la boquilla con el pedal. El icono ilustra un tipo de suelo recomendado.

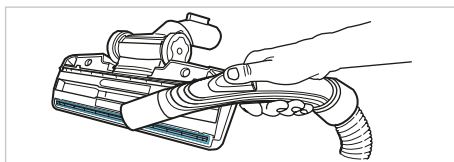

### LIMPIEZA DE LA BOQUILLA UNIVERSAL



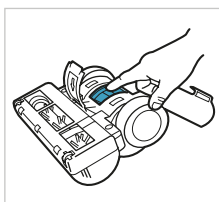
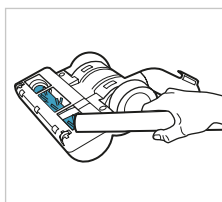



Desconecte la boquilla del tubo. Limpie con el asa de la manguera.



### LIMPIEZA DE LA BOQUILLA TURBO

Desconecte la boquilla del tubo y recorte los hilos, etc. enredados con unas tijeras. Use el asa de la manguera para limpiar la boquilla.\*

## CONSEJOS PARA OBTENER EL MEJOR RESULTADO

BOQUILLA/ACCESORIO	USO PARA:
<b>Herramienta de accesorios 3 en 1*</b> 	<b>3 herramientas en 1:</b> <ol style="list-style-type: none"> <li>1. Accesorio de limpieza para superficies duras (estanterías, rodapiés, etc.)</li> <li>2. Accesorio de tapicerías para textiles (cortinas, tapizados, etc.)</li> <li>3. Boquilla estrecha para espacios estrechos (detrás de radiadores, etc.)</li> </ol>
<b>Boquilla Turbo*</b> 	<b>Boquilla de alfombras:</b> <ul style="list-style-type: none"> <li>•Cepilla y aspira al mismo tiempo</li> <li>•El rodillo del cepillo es accionado por el flujo de aire de la aspiradora.</li> <li>•No es apropiada para alfombras de pelo o flecos largos, alfombras resistentes al agua ni alfombras antideslizantes, como los felpudos. Use para ello una boquilla universal.</li> </ul>
<b>Boquilla ParkettoPro*</b> 	<b>Boquilla para suelos duros:</b> <ul style="list-style-type: none"> <li>•Para limpiar suelos duros (parquet, suelo de madera, baldosas, etc.)</li> <li>•Óptima limpieza de suelo duro con fisuras.</li> </ul>
<b>Boquilla PrecisionFlow*</b> 	<b>Boquilla Universal:</b> <ul style="list-style-type: none"> <li>•Para todo tipo de suelos, limpia el polvo de alfombras y de suelos duros.</li> <li>•Cambie el ajuste de la boquilla con el pedal. El icono mostrará el tipo de suelo recomendado</li> </ul>
<b>Boquilla Mini Turbo*</b> 	<b>Boquilla Mini Turbo:</b> <ul style="list-style-type: none"> <li>•Cepilla y aspira al mismo tiempo</li> <li>•Para tapicerías de muebles, asientos de coche, colchones, etc.</li> <li>•El rodillo del cepillo es accionado por el flujo de aire de la aspiradora.</li> <li>•No es apropiada para alfombras de pelo o flecos largos, pues estos se pueden enredar en el rodillo giratorio del cepillo.</li> </ul>
<b>Boquilla para tapicerías*</b> 	<b>Boquilla para tapicerías</b> Utilice el cepillo para tapicerías* para sofás, cortinas, tejidos ligeros, etc. Reduzca la potencia de aspiración si fuera necesario.

**Modelos con regulación de potencia manual** - siga los gráficos del aparato para conseguir un rendimiento óptimo.

## SOLUCIÓN DE PROBLEMAS

PROBLEM	SOLUTION
La aspiradora no se pone en marcha	<ul style="list-style-type: none"> <li>• Compruebe que el cable está conectado a la red eléctrica.</li> <li>• Compruebe que el enchufe y el cable no están dañados.</li> <li>• Compruebe si hay algún fusible fundido.</li> </ul>
La luz indicadora de las bolsas s-bag® se ilumina	<ul style="list-style-type: none"> <li>• Compruebe si la bolsa está llena u obstruida.</li> <li>• Si ya ha cambiado la bolsa, cambie el filtro del motor.</li> </ul>
El aparato se detiene	<p>El aparato podría estar sobrecalentado: desconéctelo de la red eléctrica; compruebe si la boquilla, la manguera o los filtros están obstruidos. Deje que el aparato se enfríe durante 30 minutos antes de enchufarlo de nuevo.</p> <p>Si el aparato sigue sin funcionar, póngase en contacto con un servicio técnico autorizado AEG.</p>
Reducción de la capacidad de aspiración	<ul style="list-style-type: none"> <li>• Compruebe si la bolsa está llena u obstruida.</li> <li>• Compruebe si el filtro del motor está obstruido y necesita sustitución.</li> <li>• Compruebe si la boquilla está obstruida.</li> <li>• Compruebe si la manguera está obstruida apretándola suavemente. Tenga cuidado si la obstrucción ha sido provocada por cristales o agujas atrapadas dentro de la manguera.</li> </ul> <p>Nota: la garantía no cubre posibles daños provocados a la manguera al desobstruirla.</p>
Ha entrado agua en la aspiradora	<p>Será necesario cambiar el motor en un servicio técnico autorizado AEG.</p> <p>La garantía no cubre posibles daños en el motor por la entrada de agua.</p>

**Para otras consultas, póngase en contacto con un servicio técnico autorizado AEG.**

DE

GB

ES

PT

FR

NL

IT

FA

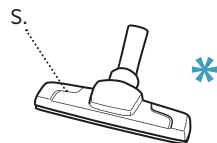
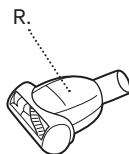
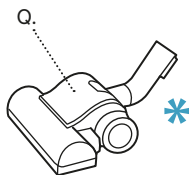
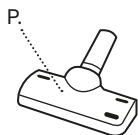
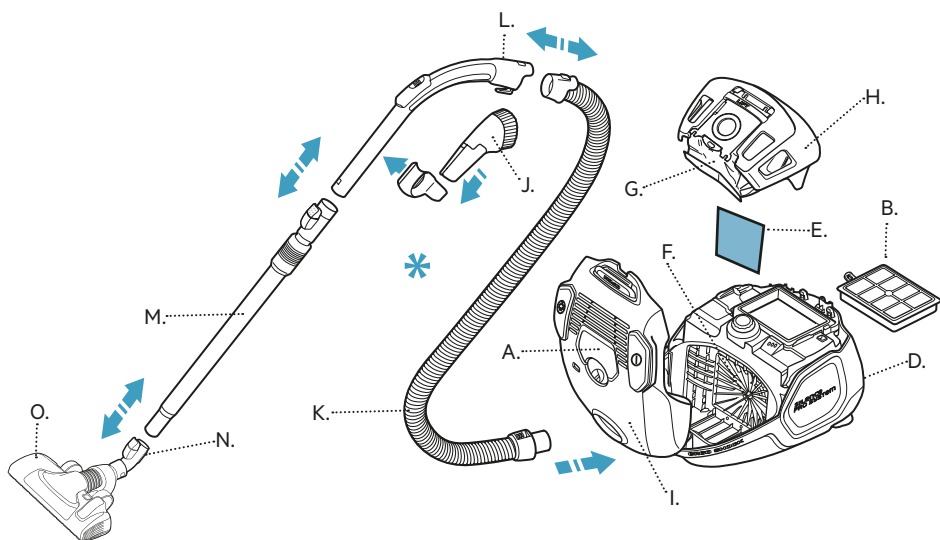
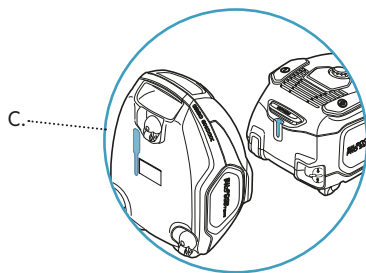

## **ANTES DE INICIAR**

Leia este manual atentamente.

Verifique se a embalagem inclui todas as peças mencionadas.

Preste particular atenção ao capítulo “Precauções de segurança”!

## **DESCRIÇÃO DO ASPIRADOR VX7**

- A. Visor com controlo manual por botão rotativo
- B. Filtro de saída
- C. Ranhuras para estacionamento
- D. Cabo de alimentação
- E. Filtro do motor
- F. Suporte do filtro do motor
- G. Saco S-bag®
- H. Suporte do saco S-bag®
- I. Tampa do compartimento do pó
- J. Acessório 3-em-1
- K. Mangueira
- L. Pega
- M. Tubo telescópico
- N. Encaixe de estacionamento
- O. Escova FlowMotion
- P. Bocal para sofás\*
- Q. Escova Turbo\*
- R. Escova Mini Turbo\*
- S. Escova ParkettoPro\*

\*Apenas alguns modelos.

DE

GB

ES

PT

FR

NL

IT

FA

## **Avisos e requisitos de segurança**

Este aparelho pode ser utilizado por crianças com 8 anos ou mais e por pessoas com capacidades físicas, sensoriais ou mentais reduzidas ou com pouca experiência e conhecimento se tiverem recebido supervisão ou instruções relativas à utilização do aparelho de forma segura e compreenderem os perigos envolvidos.

**AVISO:** As Escovas Turbos\* têm escova rotativa que pode aprisionar objectos. Utilize-os com cuidado e apenas nas superfícies para as quais são adequados. Desligue o aspirador antes de remover qualquer objecto que tenha fi cado aprisionado e antes de limpar a escova. A escova Turbo não é adequada para alcatifas com pelo comprido e franjas longas, tapetes antiderrapantes como capachos de portas ou tapetes resistentes á água.

As crianças deverão ser supervisionadas de modo a garantir que não brincam com o aparelho. Retire sempre a fi cha da corrente antes de limpar ou tratar da manutenção do aparelho.

Nunca utilize o aspirador sem filtros.

Utilize sempre os sacos de aspirador s-bag originais destinados a este aspirador. Quaisquer danos causados no aspirador por uma utilização incorreta de sacos de pó não originais não estão cobertos pela garantia.

## **Atenção**

Este aparelho contém ligações eléctricas:

- Não aspire líquidos
- Não o mergulhe em líquidos para limpar
- A mangueira deve ser verifi cada regularmente e não deverá ser utilizada se estiver danifi cada.

Os procedimentos acima descritos podem causar sérios danos ao motor, não cobertos pela garantia.

Este aspirador destina-se apenas a uso doméstico.

## **Nunca utilize o aspirador**

- Perto de gases infl amáveis, etc.
- Em objectos aguçados
- Em cinzas quentes, pontas de cigarros acesas, etc.
- Em pó fi no, como por exemplo, gesso, cimento, farinha.

## **Precauções a ter com o cabo**

- Verifi que regularmente se a fi cha e o cabo não estão danifi cados. Nunca utilize o aspirador se o cabo estiver danifi cado.
- Se o cabo de alimentação estiver danifi cado, só deverá ser substituído por um

centro de assistência

AEG autorizado, de modo a evitar quaisquer perigos.

A garantia não cobre os danos provocados ao cabo do aspirador.

- Nunca puxe nem levante o aspirador pelo cabo. Toda a assistência e reparações devem ser efectuadas por um centro de assistência AEG autorizado. Mantenha o aspirador num local seco.



### **Informação ao consumidor e política de sustentabilidade**

A AEG recusa qualquer responsabilidade por todos os danos decorrentes de um uso impróprio do aparelho ou de modificações ilícitas efectuadas ao mesmo. Para obter informações mais detalhadas sobre a garantia e contactos de consumidores, consulte o Folheto da Garantia incluído na embalagem.

Se tiver comentários a fazer sobre o aspirador ou sobre o manual de Instruções de Funcionamento, envie-nos uma mensagem de correio electrónico para [floorcare@aeg-home.com](mailto:floorcare@aeg-home.com).

### **Política de sustentabilidade**

Este produto foi concebido a pensar no ambiente. Todas as peças de plástico estão marcadas para fins de reciclagem. Para obter informações detalhadas, consulte o nosso Web site: [www.aeg-home.com](http://www.aeg-home.com). Os materiais de embalagem foram escolhidos por respeitarem o ambiente e podem ser reciclados.

Recicle os materiais que apresentem o símbolo . Coloque a embalagem nos contentores indicados para reciclagem. Ajude a proteger o ambiente e a saúde pública através da reciclagem de aparelhos eléctricos e electrónicos. Não elimine os aparelhos que tenham o símbolo  juntamente com os resíduos domésticos. Coloque o produto num ponto de recolha para reciclagem local ou contacte as suas autoridades municipais.

\* Apenas determinados modelos.

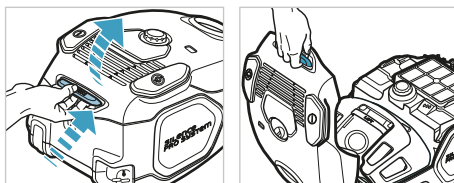

## COMO UTILIZAR O ASPIRADOR

Abra a tampa do compartimento empurrando e levantando o botão OPEN. Verifique se o saco do aspirador (s-bag) está bem instalado.

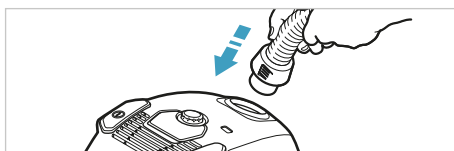

Introduza a mangueira no aspirador (para remover, prima os botões de bloqueio e puxe). Introduza a mangueira na respetiva pega até o botão de bloqueio emitir um clique (para remover, prima o botão de bloqueio e puxe).

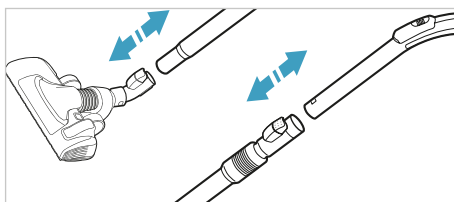

Encaixe o tubo telescópico na escova. Encaixe o tubo telescópico na pega da mangueira (para remover, prima o botão de bloqueio e puxe). Ajuste o tubo telescópico segurando o bloqueio com uma mão e puxando a pega com a outra mão.

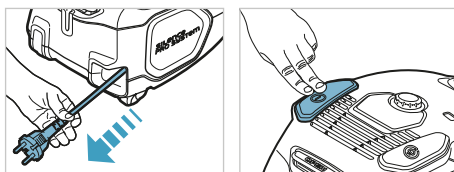

## LIGAR/DESLIGAR O ASPIRADOR E AJUSTAR A POTÊNCIA DE SUÇÃO

Puxe o cabo de alimentação para fora e ligue-o numa tomada elétrica. Prima o botão ON/OFF para ligar/desligar o aspirador.



Ajuste a potência de sucção: Rode o botão rotativo do aspirador ou utilize a válvula de ar da pega.

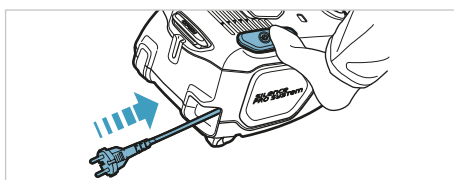

Quando terminar a limpeza, prima o botão REWIND para recolher o cabo.

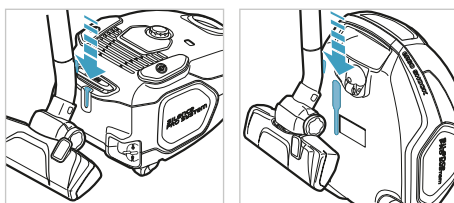

## POSIÇÕES DE ESTACIONAMENTO

Utilize a posição de estacionamento da parte inferior (A) para transportar ou guardar o aspirador. Utilize a posição da parte de trás (B) quando pretender fazer uma pausa (descansar as costas).



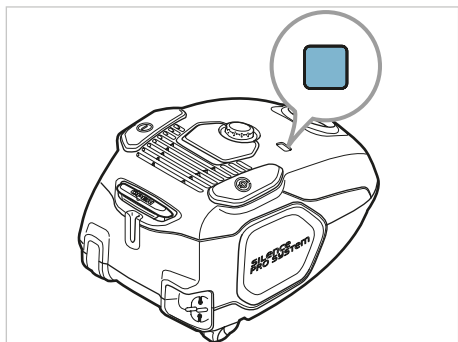

## SUBSTITUIR O SACO DO ASPIRADOR S-BAG®

Substitua o saco s-bag quando: o indicador S-BAG acender a vermelho

NB: Substitua sempre o saco s-bag quando o indicador S-BAG acender, mesmo que o saco do pó não esteja cheio (pode estar obstruído) e após utilizar um produto em pó para a limpeza de carpetes. Para obter o melhor desempenho possível, utilize o saco Ultra Long Performance que foi criado especificamente para o seu aspirador. Pode utilizar outros sacos s-bag sintéticos. Não utilize sacos de aspirador em papel! [www.s-bag.com](http://www.s-bag.com)

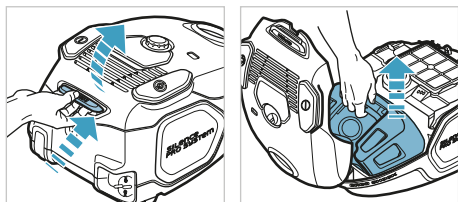

Empurrando e levantando o botão OPEN para abrir a tampa do compartimento do pó. Elevação a pega para remover o saco s-bag com o suporte.

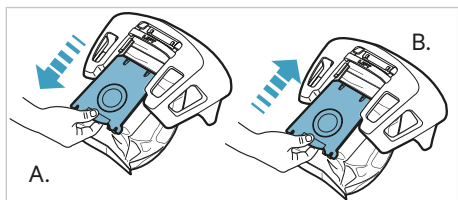

A. Puxe a parte de cartão para remover o saco s-bag® do encaixe. Esta acção fecha automaticamente o saco s-bag® e impede o pó de sair para o ar.

B. Insira um saco s-bag® novo puxando a parte de cartão até ao fim da ranhura do encaixe.

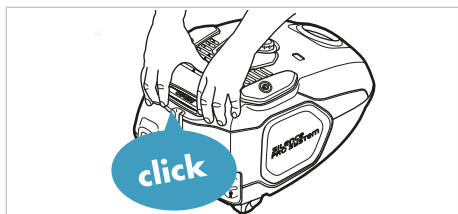

Feche a tampa. Se o saco s-bag não ficar bem posicionado ou se o aspirador não tiver s-bag, a tampa não fecha.

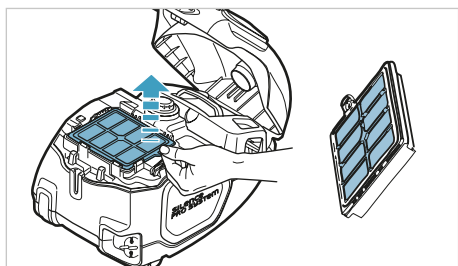

## SUBSTITUIR OS FILTROS

Substitua/limpe o filtro de saída de ar a cada 5 substituições do saco de poeiras, s-bag®. Utilize filtros originais da AEG: (AEF12W, AFS1W) / AEEFG12W. Retire o filtro e verifique a cor da estrutura: Cor verde = Deve ser substituído por um filtro novo ou limpo; consulte 6 (filtro nonlavável). Cor azul = Substitua por um filtro novo ou lave-o.

DE

GB

ES

PT

FR

NL

IT

FA



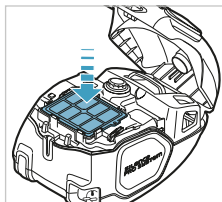
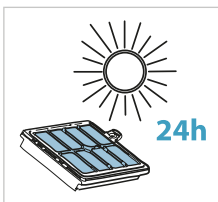
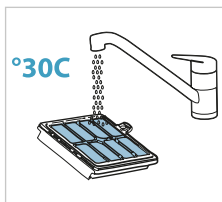

Lave a parte interior (lado sujo) em água corrente morna. Bata na armação do filtro para remover a água. Repita o procedimento quatro vezes. (\*\*apenas no caso do filtro lavável)  
NB: Não utilize produtos de lavagem. Evite tocar na superfície do filtro. Deixe o filtro secar totalmente (mín. 24 h à temperatura ambiente) antes de voltar a instalá-lo! Substitua o filtro lavável pelo menos uma vez por ano ou quando verificar que está demasiado sujo ou danificado.

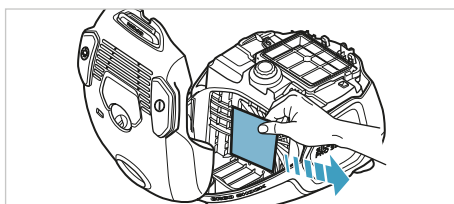

Substitua o filtro do motor (AF08) quando estiver sujo ou após 5 substituições do s-bag. Pressione o suporte do filtro para baixo e puxe-o para fora. Troque o filtro e feche a tampa.

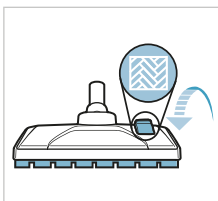
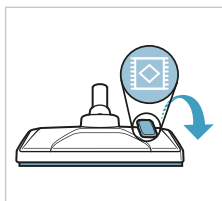

### ASPIRAR COM A ESCOVA UNIVERSAL

Mude a configuração da escova com o pedal. O ícone ilustra o tipo de piso para o qual a configuração é recomendada.

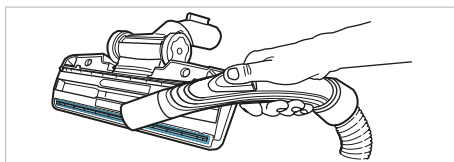

### LIMPAR A ESCOVA UNIVERSAL



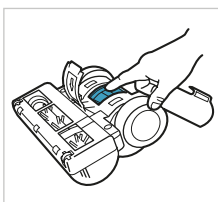
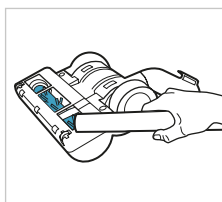



Retire a escova do tubo. Limpe a pega da mangueira.

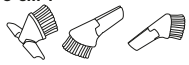

### LIMPAR A ESCOVA TURBO

Retire a escova do tubo e remova os fios que estiverem enredados, cortando-os com uma tesoura se for necessário. Utilize a pega da mangueira para limpar a escova. \*

## SUGESTÕES PARA OBTER OS MELHORES RESULTADOS

NOZZLE/ACCESSORY	USE FOR:
<b>Ferramenta de acessórios 3-em-1*</b> 	<b>3 acessórios em 1:</b> <ol style="list-style-type: none"> <li>1. Escova para limpar o pó em superfícies rígidas (estantes, rodapés, etc.).</li> <li>2. Acessório de estofos para limpar têxteis (cortinas, sofás, etc.).</li> <li>3. Tubo para frestas para espaços estreitos (atrás de radiadores, etc.).</li> </ol>
<b>Escova Turbo*</b> 	<b>Escova para alcatifas:</b> <ul style="list-style-type: none"> <li>• - Escova e aspira ao mesmo tempo</li> <li>• - O rolo-escova é acionado pelo fluxo de ar do aspirador.</li> <li>• - Não é adequada para alcatifas com pelo comprido e franjas longas, tapetes antiderrapantes, como tapetes de porta, ou carpetes resistentes à água. Utilize a escova Universal em vez desta.</li> </ul>
<b>Escova ParkettoPro*</b> 	<b>Escova para piso rígido:</b> <ul style="list-style-type: none"> <li>- Para limpar suavemente pisos rígidos (parquet, soalho, tijoleira, etc.).</li> <li>- A melhor aspiração em pisos rígidos com frestas.</li> </ul>
<b>Escova PrecisionFlow*</b> 	<b>Escova Universal:</b> <ul style="list-style-type: none"> <li>- Para todos os tipos de piso, capaz da melhor aspiração tanto em carpetes como em pisos rígidos.</li> <li>- Mude a configuração da escova com o pedal. O ícone indica o tipo de piso para o qual a configuração é recomendada.</li> </ul>
<b>Escova Mini Turbo*</b> 	<b>Escova Mini Turbo*</b> <ul style="list-style-type: none"> <li>- Escova e aspira ao mesmo tempo</li> <li>- Para sofás de têxteis, bancos de automóvel, colchões, etc.</li> <li>- O rolo-escova é acionado pelo fluxo de ar do aspirador.</li> <li>- Não é adequada para alcatifas com pelo comprido e franjas longas, porque o rolo-escova rotativo pode aprisioná-los</li> </ul>
<b>Bocal para sofás*</b> 	<b>Bocal para sofás</b> Utilize o bocal para sofás* para estofos, cortinas, tecidos leves etc. Reduza o poder de sucção se necessário.

**Modelos com regulação manual da potência** - siga os gráficos no aspirador para obter o melhor desempenho possível.

## RESOLUÇÃO DE PROBLEMAS

PROBLEM	SOLUTION
O aspirador não funciona	<ul style="list-style-type: none"> <li>• Verifique se o cabo está ligado na tomada elétrica.</li> <li>• Verifique se existem danos na ficha ou no cabo.</li> <li>• Verifique se existe algum disjuntor desligado ou fusível queimado.</li> </ul>
A luz indicadora s-bag® está acesa	<ul style="list-style-type: none"> <li>• Verifique se o saco s-bag® está cheio ou obstruído.</li> <li>• Se já tiver substituído o saco s-bag®, substitua o filtro do motor.</li> </ul>
O aspirador deixa de funcionar	<p>É possível que o aspirador tenha aquecido demasiado: desligue o aspirador da tomada elétrica; verifique se existe alguma obstrução na escova, no tubo, na mangueira ou nos filtros. Deixe o aspirador arrefecer durante 30 minutos antes de voltar a ligá-lo.</p> <p>Se o aspirador continuar a não funcionar, contacte um Centro de Assistência Técnica AEG autorizado</p>
Redução da capacidade de sucção em relação à normal	<ul style="list-style-type: none"> <li>• Verifique se o saco s-bag está cheio ou obstruído.</li> <li>• Verifique se o filtro do motor está obstruído e precisa de substituição.</li> <li>• Verifique se a escova está obstruída e precisa de limpeza.</li> <li>• Verifique se a mangueira está obstruída apertando-a suavemente. Tenha cuidado se a obstrução tiver sido provocada por agulhas ou vidros encravados no interior da mangueira.</li> </ul> <p>Nota: A garantia não cobre quaisquer danos provocados na mangueira por qualquer tentativa de a limpar.</p>
O aspirador aspirou água	<p>Será necessário substituir o motor num Centro de Assistência Técnica AEG autorizado.</p> <p>Os danos que forem causados pela entrada de água para o motor não estão cobertos pela garantia.</p>

**Em caso de qualquer outro problema, contacte um Centro de Assistência Técnica AEG autorizado.**

DE

GB

ES

PT

FR

NL

IT

FA

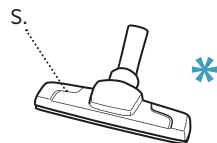
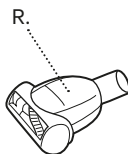
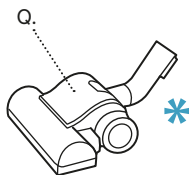
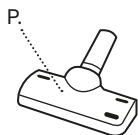
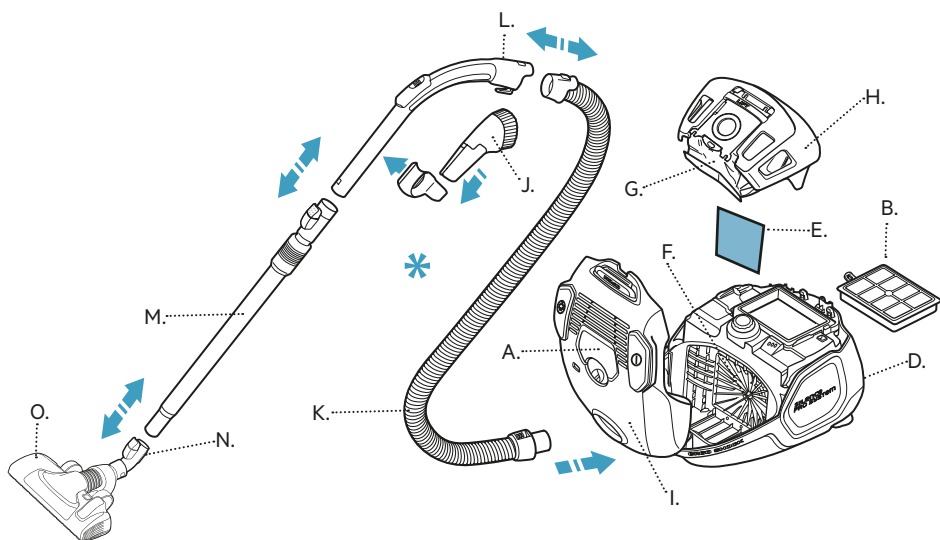
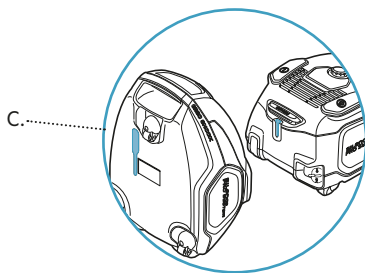

## AVANT DE COMMENCER

Lisez attentivement ce manuel d'utilisation.

Assurez-vous que toutes les pièces mentionnées sont présentes dans le carton.

Prêtez tout particulièrement attention aux « Consignes de sécurité ».

## DESCRIPTION DE L'ASPIRATEUR VX7

- A. Variateur avec commande manuelle à bouton rotatif
- B. Filtre de sortie d'air
- C. Système parking
- D. Câble d'alimentation
- E. Filtre moteur
- F. Support de filtre moteur
- G. Sac à poussière s-bag®
- H. Support du sac à poussière s-bag®
- I. Couvercle du compartiment à poussière
- J. Accessoire 3-en-1
- K. Flexible
- L. Poignée
- M. Tube télescopique
- N. Clip de rangement pour le parking horizontal ou vertical
- O. Brosse FlowMotion\*
- P. Petit suceur pour canapés, tentures\*
- Q. Turbobrosse Turbo\*
- R. Mini Turbobrosse\*
- S. Brosse parquet ParkettoPro\*

\*Les accessoires peuvent varier d'un modèle à l'autre.

DE

GB

ES

PT

FR

NL

IT

FA

## Précautions de sécurité et avertissement

Cet appareil peut être utilisé par des enfants de plus de 8 ans, ainsi que des personnes dont les capacités physiques, sensorielles et mentales sont réduites ou dont les connaissances et l'expérience sont insuffisantes, à condition d'être surveillés ou d'avoir reçu des instructions concernant l'utilisation sécurisée de l'appareil et de comprendre les risques encourus.

**AVERTISSEMENT:** Les Turbo Brosse\* sont dotées d'une brosse rotative dans laquelle des objets peuvent se coincer. Veuillez les utiliser avec précaution et uniquement sur des surfaces adaptées. Éteignez l'aspirateur avant de retirer les objets coincés ou de nettoyer la brosse. La Turbo brosse ne convient pas pour les moquettes à longs poils, les tapis antidérapants tels que les paillasons, et les tapis résistants à l'eau.

Les enfants doivent être surveillés, pour éviter qu'ils ne jouent avec cet appareil. Toujours débrancher la fiche de la prise avant toute opération de nettoyage ou d'entretien de votre aspirateur.

Ne jamais utiliser l'aspirateur sans filtres.

Utilisez des sacs à poussière d'origine adaptés à cet aspirateur. Les dommages causés à l'aspirateur par l'utilisation de sacs à poussière autres que les sacs d'origine ne sont pas couverts par la garantie.

### Attention

Cet appareil comporte des connexions électriques:

- Ne jamais aspirer de liquide.
- Pour nettoyer l'appareil, ne le plonger dans aucun liquide.
- Le flexible doit être régulièrement vérifié et ne doit pas être utilisé s'il est endommagé.

Les éléments susmentionnés peuvent provoquer de graves dommages au moteur. La garantie ne prend pas en charge ce type de dommage.

Cet aspirateur est exclusivement destiné à un usage domestique.

### Ne jamais utiliser l'aspirateur:

- À proximité de gaz inflammables, etc.
- Sur des objets pointus
- Sur des cendres chaudes ou refroidies, des mégots de cigarettes incandescentes, etc.
- Sur des particules de poussière très fines issues entre autres du plâtre, du béton ou de la farine.
- Les produits en bombe aérosol peuvent être inflammables. Ne pas vaporiser de tels produits à proximité ou sur l'aspirateur.



## Précautions d'emploi du cordon d'alimentation

- Vérifier régulièrement que la prise et le cordon ne sont pas endommagés. Ne jamais utiliser l'aspirateur si le cordon est endommagé.
- Si le cordon d'alimentation est endommagé, il peut uniquement être remplacé dans un Centre Service Agréé AEG, afin d'éviter tout danger. Les dommages portés au cordon de l'aspirateur ne sont pas couverts par la garantie.
- Ne jamais tirer ni soulever l'aspirateur par le cordon. Toutes les révisions et réparations doivent être effectuées dans un Centre Service Agréé AEG.

Ranger l'aspirateur dans un endroit sec. Informations consommateur et fin de vie AEG décline toute responsabilité pour les dommages résultant d'une utilisation incorrecte de l'appareil ou en cas de modification de l'appareil. Pour plus d'informations sur la garantie et les points de contact consommateur, voir le livret de garantie inclus dans l'emballage.

Pour nous transmettre vos commentaires sur l'aspirateur ou sur les instructions d'utilisation, envoyez un e-mail à l'adresse [floorcare@aeg-home.com](mailto:floorcare@aeg-home.com)

## Appareil en fin de vie

Ce produit a été conçu dans un souci de respect de l'environnement. Tous les éléments en plastique sont marqués à des fins de recyclage. Pour plus de détails, visiter notre site Web : [www.aeg-home.com](http://www.aeg-home.com). Les emballages sélectionnés sont sans danger pour l'environnement et recyclables. Recyclez les matériaux portant le symbole . Déposez les emballages dans les conteneurs prévus à cet effet. Contribuez à la protection de l'environnement et à votre sécurité, recyclez vos produits électriques et électroniques. Ne jetez pas les appareils portant le symbole  avec les ordures ménagères. Emmenez un tel produit dans votre centre local de recyclage ou contactez vos services municipaux.

\* Suivant les modèles.

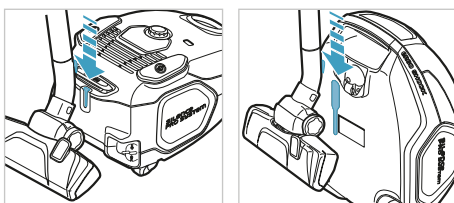
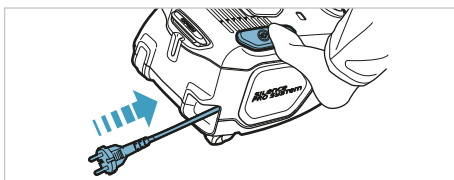
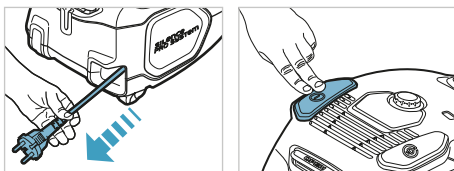
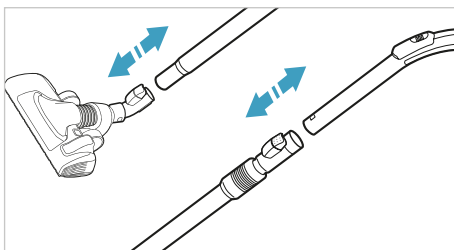
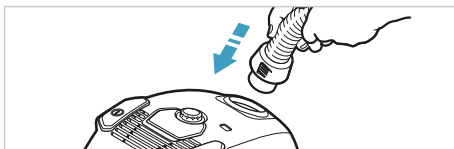
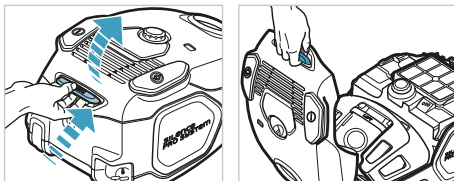

## COMMENT UTILISER CET ASPIRATEUR

Pour accéder au compartiment du sac à poussière, pousser et soulever le bouton OPEN. Vérifiez que le sac à poussière (s-bag) est en bien en placé.

Connectez le flexible au corps de l'appareil. Pour le retirer, pressez les boutons de verrouillage et tirez). Insérez le flexible dans la poignée jusqu'à ce que le bouton de verrouillage émette un clic. Pour ôter le flexible, appuyez sur le bouton de verrouillage et tirez).

Pour accéder au compartiment du sac à poussière, pousser et soulever le bouton OPEN. Vérifiez que le sac à poussière (s-bag) est en bien en placé. Connectez le flexible au corps de l'appareil. Pour le retirer, pressez les boutons de verrouillage et tirez). Insérez le flexible dans la poignée jusqu'à ce que le bouton de verrouillage émette un clic. Pour ôter le flexible, appuyez sur le bouton de verrouillage et tirez).

## MISE EN MARCHÉ/ARRÊT DE L'ASPIRATEUR ET RÉGLAGE DE LA PUISSANCE

Tirez sur le câble d'alimentation et branchez la fiche sur une prise secteur. Appuyez sur le bouton Marche/Arrêt pour allumer ou éteindre l'appareil.

Réglage de la puissance: tournez le bouton rotatif de l'aspirateur ou servez-vous du réglage de débit d'air sur la poignée.

Appuyer sur la pédale enrouleur de câble pour ranger le câble d'alimentation.

## POSITIONS DE RANGEMENT

Utilisez la position parking au-dessous (A) pour porter et ranger l'aspirateur. À l'arrière (B) quand vous faites une pause (prenez soin de votre dos).



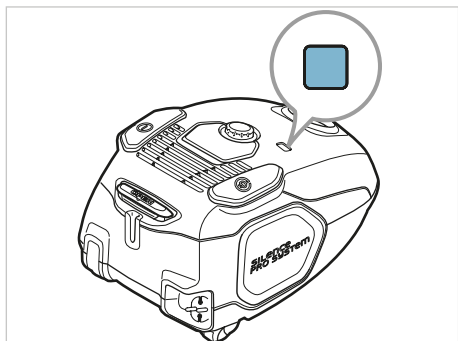

## REPLACEMENT DU SAC À POUSSIÈRE, S-BAG®

Remplacez le sac à poussière s-bag quand: l'indicateur de remplissage de sac s-bag s'allume en rouge. Remarque: remplacez systématiquement le sac à poussière s-bag si l'indicateur de remplissage de sac ou le témoin s-bag est allumé, même si le sac n'est pas plein (il peut être colmaté) et après avoir utilisé une poudre de nettoyage pour moquettes. Pour obtenir les meilleures performances, utilisez le sac Ultra Long Performance qui a été spécialement conçu pour l'aspirateur VX7. Néanmoins, il est possible d'utiliser des sacs s-bag synthétiques compatibles avec cet aspirateur. Ne jamais utiliser de sacs à poussière en papier dans cet aspirateur! [www.s-bag.com](http://www.s-bag.com)

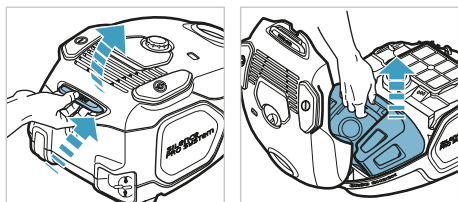

Pour accéder au compartiment du sac à poussière, pousser et soulever le bouton OPEN. Leverage la poignée pour extraire le s-bag avec le support.

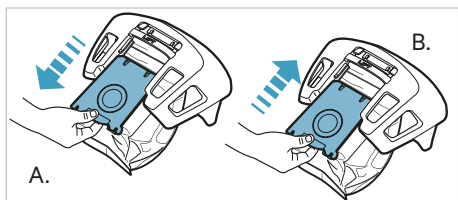

A. Tirez sur la partie cartonnée pour retirer le sac à poussière s-bag® du support de fixation. Le sac à poussière s-bag® se ferme alors automatiquement, ce qui empêche la poussière de se diffuser dans l'air.

B. Insérez un nouveau sac à poussière s-bag® en poussant la partie cartonnée bien au fond du rail du support de fixation.

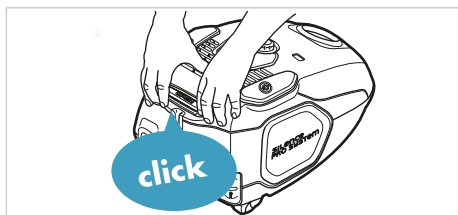

Fermez le couvercle. Si le s-bag n'est pas convenablement positionné ou s'il est manquant, il est impossible de fermer le couvercle.

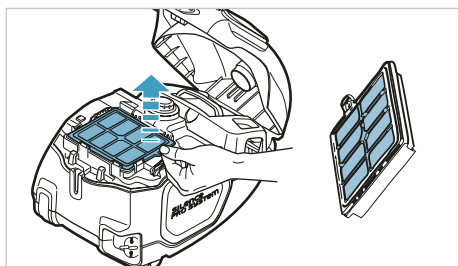

## REPLACEMENT DES FILTRES

Remplacez/nettoyez le filtre de sortie d'air tous les cinq changements du sac à poussière (s-bag®). Utilisez les filtres originaux AEG: (AEF12W, AFS1W) / AEF12W. Retirez le filtre et vérifiez la couleur du cadre: Vert: doit être remplacé par un filtre neuf (filtre non lavable). Bleu: remplacez-le par un filtre neuf ou nettoyez-le.

DE

GB

ES

PT

FR

NL

IT

FA



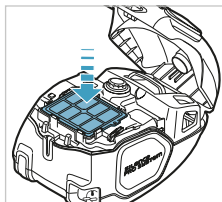
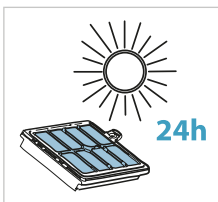
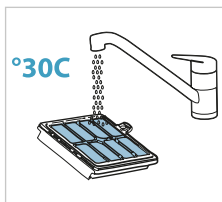

Rincez l'intérieur (côté sale) à l'eau tiède du robinet. Tapotez le cadre du filtre pour éliminer l'eau superflue. Répétez cette opération quatre fois. (\*\*filtre lavable uniquement)  
Remarque : n'utilisez pas de produit de nettoyage. Évitez de toucher la surface du filtre. Laissez le filtre sécher complètement (minimum 24 h à température ambiante) avant de le remettre en place ! Remplacer le filtre lavable au moins une fois par an, ou dès lors qu'il est sale ou endommagé.

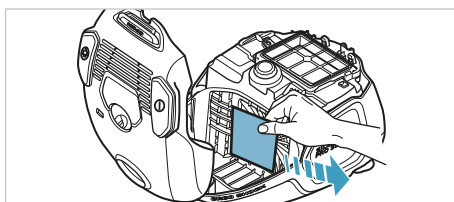

Remplacez le filtre moteur (AF08) si celui-ci est sale ou lorsque le sac à poussière s-bag a été remplacé 5 fois. Poussez la grille du filtre vers le bas et retirez-le filtre. Remplacez le filtre et rabattre la grille.

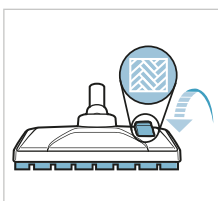
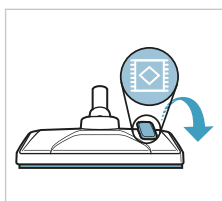

### UTILISATION DE L'ASPIRATEUR AVEC LA BROSSE

Modifiez le réglage de la brosse au moyen de la pédale. L'icône illustre le type de sols conseillé.

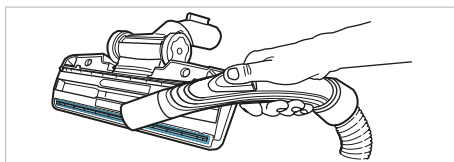

### NETTOYAGE DE LA BROSSE



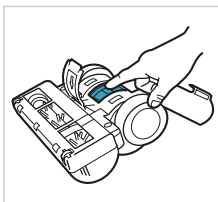
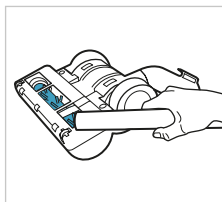



Séparez la brosse et le tube. Nettoyez à l'aide de la poignée du flexible.



### NETTOYAGE DE LA TURBOBROSSE

Séparez la turbobrosse et le tube et retirez les fils emmêlés en les coupant avec des ciseaux. Utilisez la poignée du flexible pour nettoyer la turbobrosse.\*

## ASTUCES POUR UN RESULTAT IMPECCABLE

BROSSE/ACCESSOIRE	À UTILISER POUR :
<b>Accessoire 3 en 1*</b> 	<b>3 accessoires en 1 :</b> <ol style="list-style-type: none"> <li>1. Brosse meubles pour aspirer les surfaces dures (meubles, bibliothèques, plinthes, etc.).</li> <li>2. Petit suceur pour aspirer les textiles (rideaux, canapés, etc.).</li> <li>3. Suceur long pour aspirer les espaces étroits (arrière des radiateurs, etc.).</li> </ol>
<b>Turbobrosse*</b> 	<b>Brosse pour moquette :</b> <ul style="list-style-type: none"> <li>• Brosse et aspire en même temps</li> <li>• La brosse rotative est entraînée par le flux d'air de l'aspirateur.</li> <li>• Cet accessoire ne convient pas pour les moquettes à poils longs, les tapis antidérapants tels que les paillasons ou les tapis résistants à l'eau. Pour aspirer ce type de surfaces, utilisez plutôt la brosse.</li> </ul>
<b>Brosse ParkettoPro*</b> 	<b>Brosse pour sols durs :</b> <ul style="list-style-type: none"> <li>• Pour le nettoyage simple d'un sol dur (parquet, sol en bois, carrelage, etc.).</li> <li>• Déale pour l'aspiration des parquets.</li> </ul>
<b>Brosse PrecisionFlow*</b> 	<b>Brosse :</b> <ul style="list-style-type: none"> <li>• Pour tous les types de sols, garantit les meilleurs résultats sur les moquettes et les sols durs.</li> <li>• Modifiez le réglage de la brosse au moyen de la pédale. L'icône illustrera le type de sols conseillé.</li> </ul>
<b>Mini turbobrosse*</b> 	<b>Mini turbobrosse :</b> <ul style="list-style-type: none"> <li>• Brosse et aspire en même temps</li> <li>• Pour le mobilier textile, les sièges d'automobile, les matelas, etc.</li> <li>• La brosse rotative est entraînée par le flux d'air de l'aspirateur.</li> <li>• Ne convient pas pour les moquettes à poils longs qui peuvent se loger dans la brosse rotative.</li> </ul>
<b>Petit suceur pour canapés, tentures*</b> 	<b>Petit suceur pour canapés, tentures :</b> Utiliser le petit suceur* pour les canapés, les rideaux, les tissus légers, etc. Si nécessaire, réduire la puissance d'aspiration.
<b>Modèles à régulation manuelle de la puissance</b> – Respectez les graphismes sur l'aspirateur pour obtenir les performances optimales.	

## EN CAS D'ANOMALIE DE FONCTIONNEMENT

PROBLÈME	SOLUTION
L'aspirateur ne démarre pas	<ul style="list-style-type: none"> <li>• Assurez-vous que le câble d'alimentation est branché sur le secteur.</li> <li>• Vérifiez que la fiche et le câble ne sont pas endommagés.</li> <li>• Vérifiez qu'aucun fusible n'a sauté.</li> </ul>
Le témoin lumineux du sac à poussière s-bag® est allumé	<ul style="list-style-type: none"> <li>• Vérifiez que le sac à poussière s-bag® ne soit pas plein ou colmaté.</li> <li>• Si vous avez déjà remplacé le sac à poussière s-bag®, changez le filtre moteur.</li> </ul>
L'aspirateur s'arrête	L'aspirateur a peut-être surchauffé : débranchez-le du secteur ; assurez-vous que la brosse, le tube, le flexible ou les filtres ne sont pas obstrués. Attendez 30 minutes que l'aspirateur refroidisse avant de le rebrancher. Si l'aspirateur ne fonctionne toujours pas, consultez le service après-vente agréé AEG.
Réduction de la capacité d'aspiration	<ul style="list-style-type: none"> <li>• Vérifiez que le sac à poussière s-bag n'est pas plein ou colmaté.</li> <li>• Assurez-vous que le filtre moteur n'est pas colmaté et ne doit pas être changé.</li> <li>• Assurez-vous que la brosse n'est pas obstruée et ne doit pas être nettoyée.</li> <li>• Assurez-vous que le flexible n'est pas obstrué en le comprimant légèrement. Cependant, soyez vigilants en cas d'obstruction causée par du verre ou des aiguilles coincés à l'intérieur du flexible. Note : la garantie ne couvre pas les dommages du flexible causés lors de son nettoyage.</li> </ul>
De l'eau a été aspirée à l'intérieur de l'aspirateur	Il sera nécessaire de faire remplacer le moteur par un centre de service après-vente AEG agréé. Les dommages subis par le moteur du fait de la pénétration d'eau ne sont pas couverts par la garantie.
<b>Pour tout autre problème, consultez un centre de service après-vente AEG agréé.</b>	

DE

GB

ES

PT

FR

NL

IT

FA