

© 2022 Steinbach International GmbH

Nachdruck oder Vervielfältigung (auch auszugsweise) nur mit Genehmigung der Steinbach International GmbH. Diese Druckschrift, einschließlich aller ihrer Teile, ist urheberrechtlich geschützt. Jede Verwertung außerhalb der engen Grenzen des Urheberrechts ist ohne Zustimmung der Steinbach International GmbH unzulässig und strafbar. Das gilt insbesondere für Vervielfältigungen, Übersetzungen, Mikroverfilmungen und die Einspeisung und Verarbeitung in elektronischen Systemen.



Vertrieben durch

Steinbach International GmbH

L. Steinbach Platz 1,
AT-4311 Schwertberg



helpdesk.steinbach.at



Produktinformationen/ Product information/ Informations relatives au produit/ Informazioni sul prodotto/ Informacije o izdelku/ Informații despre produs/ Informace o výrobku/ Informacije o proizvodu/ Termékinformáció/Informácie o výrobku/ Продуктова информация/ Ürün bilgileri/ Informacije o produkcije/ Información sobre el producto

steinbach-group.com



Pool Control App



Ersatzteile/ Spare parts/ Pièces de rechange/ Parti di ricambio/ Nadomestni deli/ Piese de schimb/ Náhradní díly/ Zamjenski dijelovi/ Pótalkatrészek/ Náhradné diely/ Резервни части/ Yedek parçalar/ Części zamiennie/ Piezas de recambio

steinbach-group.com/de/ersatzteile

Originalbetriebsanleitung / Original owner's manual / Notice originale / Istruzioni originali / Manual original / Původní návod k používání / Eredeti használati utasítás / Izvirna navodila / Pôvodný návod na použitie / Instrukcja oryginalna / Instrucțiuni originale / Originalne upute / Оригинална инструкция / Orijinal kullanim talimatları

Filteranlage

Classic 250N

Active Balls+



de	Filteranlage.....	6	en	Filter system.....	22
fr	Système de filtration.....	37	it	Impianto filtro.....	54
es	Instalación de filtrado.....	101	cs	Filtrační zařízení.....	71
hu	Szűrő berendezés.....	86	sl	Filtrska naprava.....	101
sk	Filtračné zariadenie.....	101	pl	Urządzenie filtrujące.....	101
ro	Instalație de filtrare.....	101	hr/bs	Sustav filtriranja.....	101
bg	Филтърна система.....	101	tr	Filtre sistemi.....	101

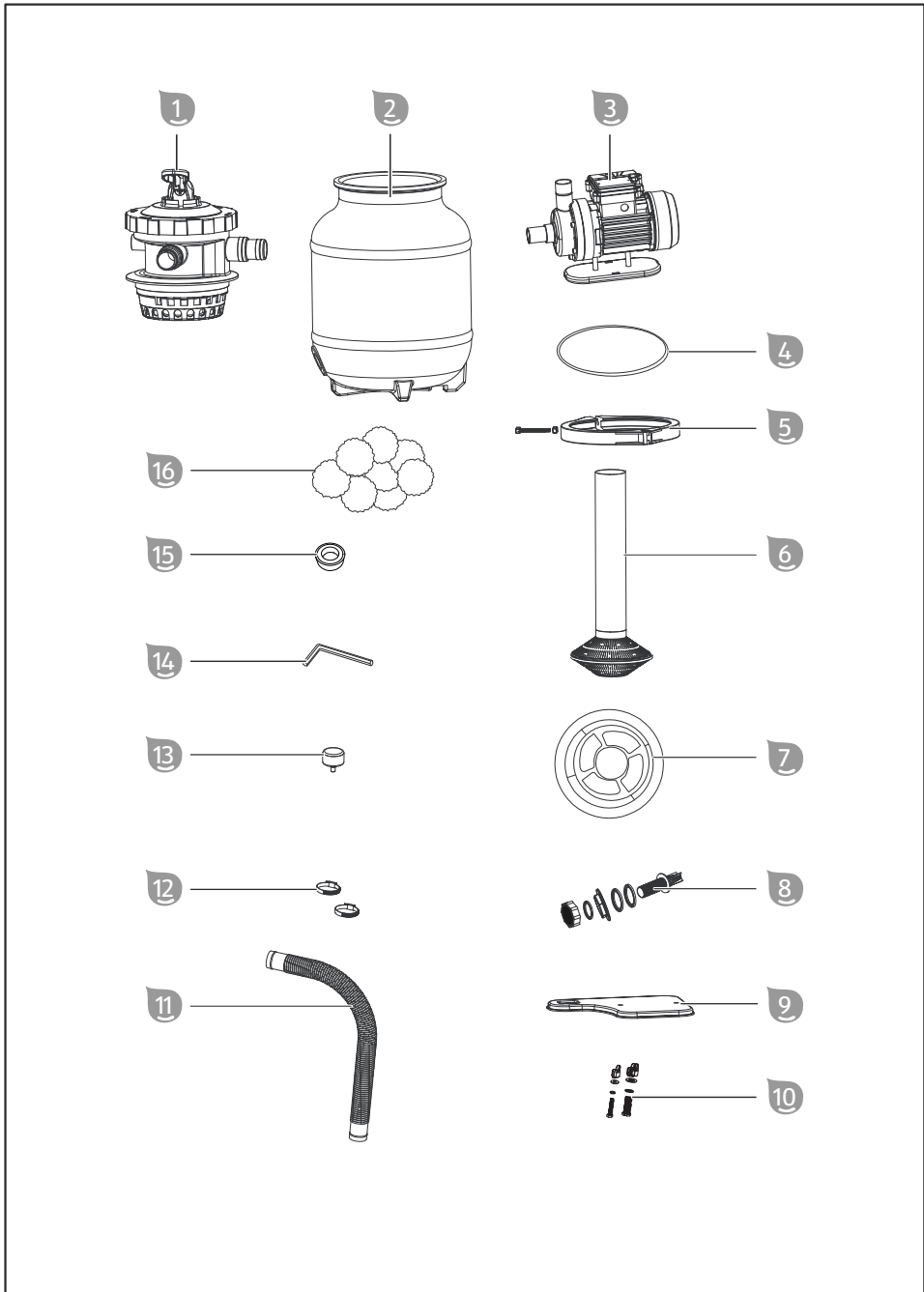

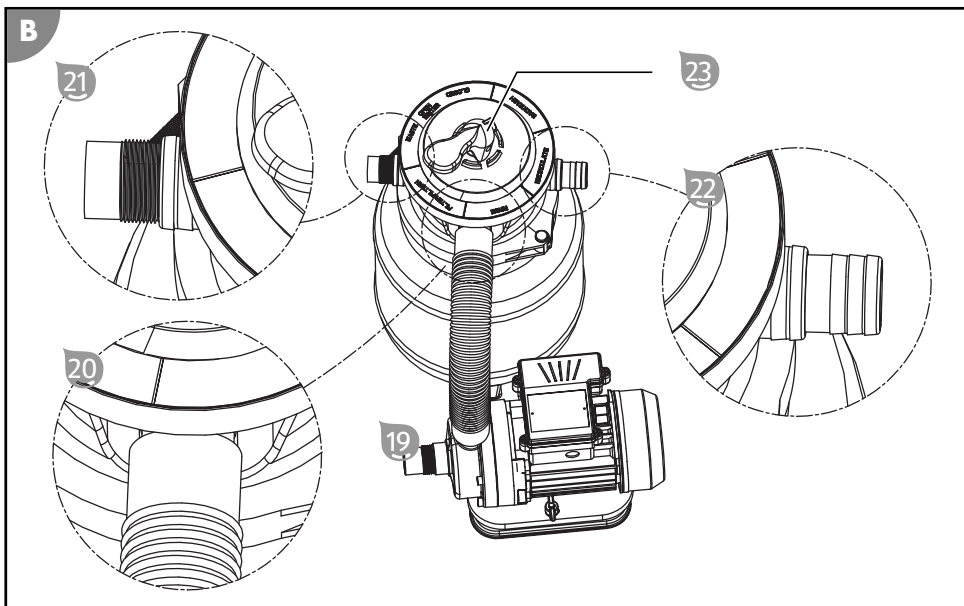
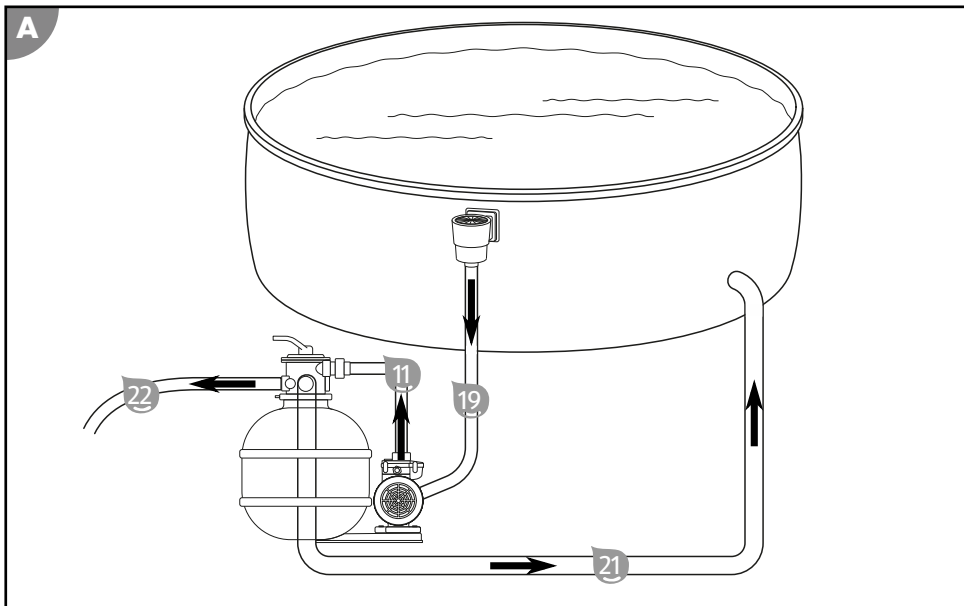

Lieferumfang

- 1 Ventilkopf
- 2 Filterkessel
- 3 Pumpe
- 4 Kesseldichtung
- 5 Spannring
- 6 Filtersieb
- 7 Zentrierer
- 8 Entleerungsschrauben-Set
- 9 Grundplatte
- 10 Schraubenset für Fixierung von Pumpe (2x)
- 11 Druckschlauch (wird im Steigrohr des Filtersiebs geliefert)
- 12 Schlauchschelle (2x)
- 13 Manometer
- 14 Innensechskantschlüssel
- 15 Teflonband
- 16 Filter Balls (nur bei Modell Active Balls+) Betriebsanleitung (ohne Abbildung)

Geräteteile

- 17 Entleerungsauslass
- 18 Entlüftungsschraube
- 19 Anschluss Pumpe/Saugleitung
- 20 Anschluss Druckleitung
- 21 Anschluss Retourleitung "RETURN"
- 22 Anschluss Rückspüleleitung "WASTE"
- 23 Ventilhebel

Optional erhältliches Zubehör

- 24 Adapter für INTEX Pools 2" x 1 1/2" AG (Saugleitung) Art. 040933
- 25 Adapter für INTEX Pools 2" AG x 1" IG (Retourleitung) Art. 040934
- 26 Gehäuse für das UV-Desinfektionssystem Art. 040530
- 27 UV-Desinfektionssystem Art. 040511

Inhaltsverzeichnis

Übersicht.....	3
Lieferumfang.....	5
Allgemeines.....	7
Betriebsanleitung lesen und aufbewahren.....	7
Bestimmungsgemäßer Gebrauch.....	7
Zeichenerklärung.....	7
Sicherheit.....	7
Auspacken und Lieferumfang prüfen.....	10
Vorbereitung.....	10
Standortwahl.....	10
Filterschacht.....	10
Beschreibung der Filteranlage.....	10
Betriebsarten der Filteranlage.....	10
Filterzeit.....	12
Erstinbetriebnahme.....	12
Vor Inbetriebnahme prüfen.....	12
Pumpe auf Grundplatte montieren.....	12
Filterkessel vorbereiten.....	12
Leitungsanschlüsse montieren.....	14
Leitungen anschließen.....	15
Filteranlage vorbereiten.....	15
Bedienung.....	15
Betriebsart wählen.....	15
Pumpenbetrieb.....	16
Pflegehinweise.....	16
Wartung.....	16
Rückspülvorgang.....	16
Filtermedium wechseln.....	16
Reinigung.....	17
Prüfung.....	17
Lagerung.....	17
Einwintern.....	17
Fehlersuche.....	18
Technische Daten.....	19
Ersatzteile.....	19
Konformitätserklärung.....	20
Entsorgung.....	20

Allgemeines

Betriebsanleitung lesen und aufbewahren



Diese Betriebsanleitung gehört zu dieser Filteranlage (im Folgenden auch „Gerät“ genannt). Sie enthält wichtige Information zur Inbetriebnahme und Bedienung.

Lesen Sie die Betriebsanleitung, insbesondere die Sicherheitshinweise, sorgfältig durch, bevor Sie das Gerät einsetzen. Die Nichtbeachtung dieser Betriebsanleitung kann zu schweren Verletzungen oder Schäden am Gerät führen.

Bewahren Sie die Betriebsanleitung für die weitere Nutzung auf. Wenn Sie das Gerät an Dritte weitergeben, geben Sie unbedingt diese Betriebsanleitung mit.

Bestimmungsgemäßer Gebrauch

Dieses Gerät ist ausschließlich zur Reinigung von Pool-Badewasser konzipiert. Es ist salzwassergeeignet, solange der Salzgehalt im Wasser unter 0,5% liegt (Salzelektrolyse). Es entfernt sichtbare Verunreinigungen und ist für alle handelsüblichen Pools geeignet, die über einen Schlauchanschluss mit Ø 32/38 mm verfügen.

Das im Filtertank enthaltene Filtermedium filtert Schmutzpartikel aus dem durchfließenden Wasser und dient somit als dauerhafter Schmutz- und Schwemmgutfilter für Ihr Badewasser. Das gereinigte Wasser fließt durch das 7-Wege-Ventil über die Rückleitung zurück in den Pool.

Verwenden Sie als Filtermedium ausschließlich Quarzfiltersand, welcher der DIN EN 12904 entspricht. Alternativ verwenden Sie Steinbach Filter Balls. Die dafür benötigten Mengen entnehmen Sie bitte dem Kapitel Technische Daten.

Es ist ausschließlich für den Privatgebrauch bestimmt und nicht für den gewerblichen Bereich geeignet. Verwenden Sie das Gerät nur, wie in dieser Betriebsanleitung beschrieben. Jede andere Verwendung gilt als nicht bestimmungsgemäß und kann zu Sachschäden oder sogar zu Personenschäden führen. Das Gerät ist kein Kinderspielzeug.

Der Hersteller oder Händler übernimmt keine Haftung für Schäden, die durch nicht bestimmungsgemäßen oder falschen Gebrauch entstanden sind.

Zeichenerklärung

Die folgenden Symbole werden in dieser Betriebsanleitung, auf dem Gerät oder auf der Verpackung verwendet.



Hier finden Sie nützliche Zusatzinformationen.



Beschädigungsgefahr!
Verpackung nicht mit scharfen oder spitzen Gegenständen (z. B. Messer) öffnen.

Sicherheit

Die folgenden Signalworte werden in dieser Betriebsanleitung verwendet.



Dieses Signalsymbol/-wort bezeichnet eine Gefährdung mit einem mittleren Risikograd, die, wenn sie nicht vermieden wird, den Tod oder eine schwere Verletzung zur Folge haben kann.



Dieses Signalsymbol/-wort bezeichnet eine Gefährdung mit einem niedrigen Risikograd, die, wenn sie nicht vermieden wird, eine geringfügige oder mäßige Verletzung zur Folge haben kann.



Dieses Signalwort warnt vor möglichen Sachschäden.

Allgemeine Sicherheitshinweise

WARNUNG!

Stromschlaggefahr!

Fehlerhafte Elektroinstallation oder zu hohe Netzspannung kann zu elektrischem Stromschlag führen.

- Schließen Sie das Netzkabel nur an, wenn die Netzspannung der Steckdose mit der Angabe auf dem Typenschild übereinstimmt.
- Schließen Sie das Netzkabel nur an eine gut zugängliche Steckdose an, damit Sie das Netzkabel in einem Störfall schnell vom Stromnetz trennen können.
- Betreiben Sie das Gerät nur an einer Steckdose mit Schutzkontakt, die mit maximal 16A abgesichert ist.
- Das Gerät muss über eine Fehlerstrom-Schutzeinrichtung (FI) mit einem Bemessungs-Fehlerstrom von nicht mehr als 30 mA versorgt werden.
- Betreiben Sie das Gerät nicht, wenn es sichtbare Schäden aufweist oder das Netzkabel bzw. der Netzstecker defekt ist.
- Öffnen Sie das Gerät nicht, sondern überlassen Sie die Reparatur Fachkräften. Wenden Sie sich dazu an die Serviceadresse auf der Rückseite der Anleitung. Bei eigenständig durchgeführten Reparaturen, unsachgemäßem Anschluss oder falscher Bedienung sind Haftungs- und Gewährleistungsansprüche ausgeschlossen.
- Fassen Sie das Netzkabel niemals mit feuchten Händen an.
- Ziehen Sie das Netzkabel nie am Kabel aus der Steckdose, sondern fassen Sie immer den Netzstecker an.
- Verwenden Sie das Netzkabel nie als Tragegriff.
- Halten Sie das Gerät und das Netzkabel von offenem Feuer und heißen Flächen fern.
- Stellen Sie keine Gegenstände auf das Netzkabel.
- Graben Sie das Netzkabel nicht ein.
- Verlegen Sie das Netzkabel so, dass es nicht zur Stolperfalle wird.
- Knicken Sie das Netzkabel nicht und legen Sie es nicht über scharfe Kanten.
- Verwenden Sie im Bedarfsfall nur Verlängerungsleitungen, die auch für den Außenbereich geeignet sind. Die Anwendung einer für den Außenbereich geeigneten Verlängerungsleitung verringert das Risiko eines elektrischen Schlages.
- Benutzen Sie das Gerät nicht bei Gewitter. Schalten Sie es aus und ziehen Sie das Netzkabel aus der Steckdose.
- Wenn Sie das Gerät nicht benutzen, es reinigen oder wenn eine Störung auftritt, schalten Sie das Gerät immer aus und trennen Sie es vom Stromnetz.
- Bei Reparaturen dürfen nur Teile verwendet werden, die den ursprünglichen Gerätedaten entsprechen. In diesem Gerät befinden sich elektrische und mechanische Teile, die zum Schutz gegen Gefahrenquellen unerlässlich sind.
- Verwenden Sie nur Ersatzteile und Zubehörteile, die vom Hersteller geliefert oder empfohlen werden. Bei Verwendung fremder Teile erlöschen sofort alle Gewährleistungsansprüche.

⚠️ WARNUNG!

Gefahren für Kinder und Personen mit verringerten physischen, sensorischen oder mentalen Fähigkeiten (beispielsweise teilweise Behinderte, ältere Personen mit Einschränkung ihrer physischen und mentalen Fähigkeiten) oder Mangel an Erfahrung und Wissen (beispielsweise ältere Kinder).

Unsachgemäßer Umgang mit dem Gerät kann schwere Verletzungen oder Schäden des Geräts zur Folge haben.

- Gestatten Sie anderen erst dann Zugang zum Gerät, nachdem diese die Anleitung vollständig gelesen und sinngemäß verstanden haben oder über den bestimmungsgemäßen Gebrauch und die damit verbundenen Gefahren unterrichtet wurden.
- Lassen Sie Personen mit verringerten physischen, sensorischen oder mentalen Fähigkeiten (z. B.: Kinder oder Betrunkene) oder Mangel an Erfahrung und Wissen (z. B.: Kinder) niemals unbeaufsichtigt in die Nähe des Geräts.
- Erlauben Sie niemals Kindern und Personen mit verringerten physischen, sensorischen oder mentalen Fähigkeiten oder Mangel an Erfahrung und Wissen, das Gerät zu benutzen.
- Lassen Sie Reinigung und Benutzerwartung nicht von Kindern durchführen.
- Kinder dürfen nicht mit dem Gerät oder mit der Anschlussleitung spielen.
- Stellen Sie die Filteranlage mit ausreichendem Abstand zur Beckenwand auf, damit diese nicht als Einstiegshilfe verwendet werden kann.

⚠️ WARNUNG!

Verletzungsgefahr durch mangelnde Qualifikation!

Mangelnde Erfahrung oder Fertigkeit im Umgang mit benötigten Werkzeugen und fehlende Kenntnis regionaler oder normativer Bestimmungen für erforderliche handwerkliche Arbeiten kann schwerste Verletzungen oder Sachschäden zur Folge haben.

- Beauftragen Sie für alle Arbeiten, deren Risiken Sie nicht durch ausreichend persönliche Erfahrung abschätzen können, eine qualifizierte Fachkraft.
- Betreiben Sie das Gerät nicht in beeinträchtigtem Zustand (z.B.: unter Einfluss von Drogen, Alkohol oder Medikamenten).

HINWEIS!

Unsachgemäßer Umgang mit dem Gerät kann zu Beschädigungen des Geräts führen.

- Wählen Sie einen vor Witterungseinflüssen geschützten Standort für das Gerät aus.
- Stellen Sie die Filteranlage mit ausreichendem Abstand zur Beckenwand auf, damit diese nicht als Einstiegshilfe verwendet werden kann.
- Sorgen Sie für ausreichend Luftaustausch, um ein Überhitzen des Motors zu verhindern.
- Lassen Sie das Gerät nicht trocken (ohne Wasser) laufen.
- Verwenden Sie nur die mitgelieferte und zu Ihrem Gerät passende Pumpe.
- Vor jedem Umschaltvorgang beim Ventilkopf ist die Filterpumpe auszuschalten.
- Geben Sie das Gerät oder Teile davon niemals in den Pool.
- Verwenden Sie unter keinen Umständen Flockungsmittel für Ihr Badewasser. Bei Flockungsmitteln können Filter Balls leicht verklumpen.

Auspacken und Lieferumfang prüfen



WARNUNG!

Erstickungsgefahr durch Verpackungsmaterial!

Verfängen des Kopfes in Verpackungsfolie oder Verschlucken von sonstigem Verpackungsmaterial kann zum Tod durch Erstickung führen. Speziell für Kinder sowie geistig beeinträchtigte Menschen, die die Risiken durch Mangel an Wissen und Erfahrung nicht abschätzen können, besteht hierfür erhöhtes Gefahrenpotential.

- Stellen Sie sicher, dass Kinder sowie geistig beeinträchtigte Menschen nicht mit dem Verpackungsmaterial spielen.

Vorbereitung

Standortwahl

Folgende Anforderungen müssen erfüllt sein oder bedacht werden:

- Position der Filteranlage zwischen Ansauganschluss und Einströmdüse und mit ausreichend Abstand zur Beckenwand, damit die Filteranlage nicht als Einstiegshilfe verwendet werden kann
- Position der Pumpe unterhalb des Wasserspiegels
- Maximal drei Meter Abstand zum Pool
- Stabile, feste und waagrecht ausgerichtete Unterlage z.B. Waschbetonplatte

Filterschacht



Ein Filterschacht wird benötigt, wenn der Pool teilweise oder vollständig im Erdreich versenkt ist, um die Pumpe der Filteranlage unterhalb des Pool-Wasserspiegels platzieren zu können.

- Stellen Sie sicher, dass der Filterschacht nicht überflutet werden und Umgebungs- und Regenwasser gut versickern kann.

Dies erreichen Sie durch eine entsprechende Rollierung (Schotterschicht) am Boden des Schachtes. Durch eine optionale Tauchpumpe mit Schwimmschalter, welche mit einem Kanal oder Ablauf verbunden ist, schützen Sie Ihre Filteranlage zusätzlich vor steigendem Wasser innerhalb des Schachtes.

- Stellen Sie eine ausreichende, natürliche Belüftung des Schachtes sicher, um Kondenswasserbildung zu vermeiden.
- Führen Sie die Größe des Filterschachtes so aus, dass Arbeiten an der Filteranlage durchgeführt werden können.

Beschreibung der Filteranlage

Betriebsarten der Filteranlage

Ihre Filteranlage verfügt über mehrere Betriebsarten. Diese sind am Ventilkopf durch Zahlen gekennzeichnet.

1. Filtern
2. Nachspülen
3. Zirkulieren
4. Rückspülen
5. Geschlossen
6. Entleeren
7. Winter

Nachfolgend sind die Funktionsweisen der einzelnen Betriebsarten beschrieben.

FILTERN

Verwenden Sie diese Betriebsart als Grundeinstellung Ihrer Filteranlage.

Das angesaugte Poolwasser wird von oben in den Filterkessel eingeleitet und fließt durch das Filtermedium. Dabei werden Verunreinigungen herausgefiltert und das Wasser anschließend zurück in den Pool geleitet.

NACHSPÜLEN

Führen Sie diese Betriebsart unmittelbar nach dem Rückspülen, Nachfüllen des Quarzfiltersandes oder der Erstinbetriebnahme für 20-30 Sekunden aus.

Das Wasser wird in den oberen Bereich des Filterkessels geleitet und der Ventilkopf gespült. Das Wasser fließt dabei über die Schmutzleitung ab. Der Ventilkopf wird so gereinigt.

ZIRKULIEREN

Verwenden Sie diese Betriebsart nach einer chemischen Behandlung des Wassers.

Das Wasser wird direkt vom Ventilkopf zum Pool geleitet, ohne den Filter zu durchfließen. Das Filtermedium kommt auf diese Weise nicht in Kontakt mit den verwendeten Chemikalien.

RÜCKSPÜLEN

Bei der Verwendung von Steinbach Filter Balls darf keine Rückspülung durchgeführt werden.

Sollte die Filterleistung nachlassen, empfehlen wir das Waschen der Filter Balls per Hand. Im Bedarfsfall sind die Filter Balls auszutauschen.

Führen Sie diese Betriebsart für maximal 2 Minuten durch, wenn Sie eine Erstinbetriebnahme durchführen bzw. neuer Quarzfiltersand eingefüllt wurde oder das Manometer 0,3 bis 0,6 bar über dem normalen Betriebsdruck liegt, um Filter bzw. Quarzfiltersand zu reinigen.

Das Wasser wird in den unteren Bereich des Filterkessels geleitet und durchströmt so den gesamten Filter. Angesammelter Schmutz wird so gelöst und über die Rückspülleitung ausgeleitet.

GESCHLOSSEN

HINWEIS!

- Schalten Sie die Pumpe in dieser Betriebsart niemals ein!

Verwenden Sie diese Betriebsart, um den Vorfilter (wenn vorhanden) zu reinigen oder das System auf Dichtigkeit zu kontrollieren und betroffene Stellen abzudichten.

Der Wasserfluss in Pumpe und Filter ist blockiert. Beachten Sie, dass Zu- und Ablaufschläuche mit Wasser gefüllt sind und ggf. mit Absperrventilen oder Stopfen verschlossen werden müssen.

ENTLEEREN

HINWEIS!

- Eine Entleerung des Pools ist nur bis zum minimalen Wasserstand auf Höhe der Saugleitung möglich. Achten Sie darauf, dass Sie die Pumpe ausschalten, sobald dieser erreicht ist, um ein Trockenlaufen zu vermeiden.

Verwenden Sie diese Betriebsart, um den Pool bei starker Verunreinigung zu entleeren.

Das Wasser wird am Filter vorbei geleitet und direkt über die Rückspülleitung ausgeleitet.

WINTER

HINWEIS!

- Schalten Sie die Pumpe in dieser Betriebsart niemals ein!

Verwenden Sie diese Betriebsart, um die Filteranlage im Winter zu lagern.

Der Ventilhebel befindet sich in einer Zwischenstellung, wodurch die inneren Ventilkomponenten entlastet werden.

Filterzeit

Der Wasserinhalt des Pools sollte innerhalb von 24 Stunden mindestens 2 mal umgewälzt werden. Bei höherer Belastung des Pools sollte dieser 3 bis 5 mal pro Tag umgewälzt werden.

Erstinbetriebnahme

⚠ WARNUNG!

Lebensgefahr durch Betrieb der Wasseraufbereitungsanlage während des Badens!

Haare oder Kleidungsstücke können an der Ansaugöffnung des Pools angesaugt werden und im Extremfall Personen unter Wasser fangen und am Auftauchen hindern.

- Betreiben Sie niemals Geräte der Wasseraufbereitungsanlage, während sich Personen im Pool befinden.
- Verhindern Sie jeden Zugang zum Pool, solange Geräte der Wasseraufbereitungsanlage in Betrieb sind.

HINWEIS!

Flockungsmittel im Badewasser können zum Verklumpen der Active Balls führen und deren Reinigungswirkung stark beeinträchtigen.

- Verwenden Sie keine Flockungsmittel zur Wasseraufbereitung, wenn Sie Active Balls als Filtermedium einsetzen.

Vor Inbetriebnahme prüfen

- Gerät ist außerhalb des Beckens und das Netzkabel vom Stromnetz getrennt

Pumpe auf Grundplatte montieren

1. Stecken Sie die Gewindeschrauben des Schraubensets für die Fixierung der Pumpe **10** von unten in die beiden Löcher mit Sechskant-Aussparung der Grundplatte **9**.
2. Stellen Sie die Pumpe **3** auf die Grundplatte **9**, sodass die Schraubgewinde durch die Fixieröffnungen im Pumpensockel ragen.
3. Führen Sie jeweils die Beilagscheibe und anschließend die Fächerscheibe über das Schraubgewinde.
4. Setzen Sie jeweils eine Flügelschraube auf und ziehen Sie diese fest.

Die Pumpe ist auf die Grundplatte montiert.

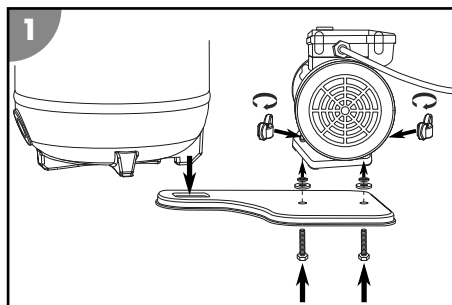

5. Verbinden Sie Grundplatte **9** mit dem Filterkessel **2**.
- Die Grundplatte ist mit dem Filterkessel verbunden.*

Filterkessel vorbereiten

1. Demontieren Sie den Spannring **5**, indem Sie die Verschraubung mittels Drehung gegen den Uhrzeigersinn lösen. Verwenden Sie dazu den Innensechskantschlüssel **14**.
2. Legen Sie den Spannring und dessen Schrauben beiseite.

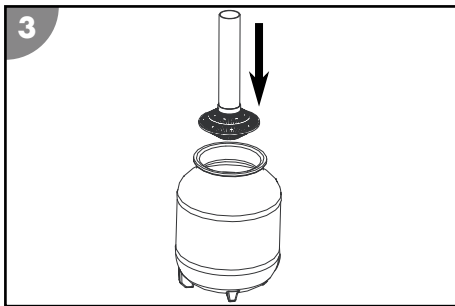
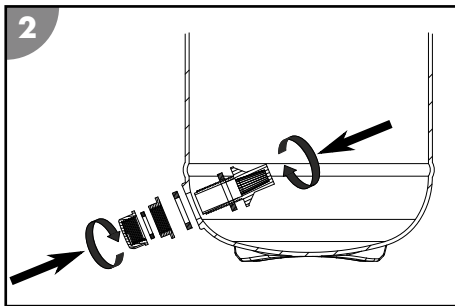

3. Installieren Sie das Entleerungsschrauben-Set **8** am Entleerungsauslass **17**.
4. Führen Sie das Filtersieb **6** in den Filterkessel **2** ein.
5. Positionieren Sie das Filtersieb in der Bodenmitte des Filterkessels.
6. Befüllen Sie den Filterkessel **2** zu ca. 1/3 mit Wasser.

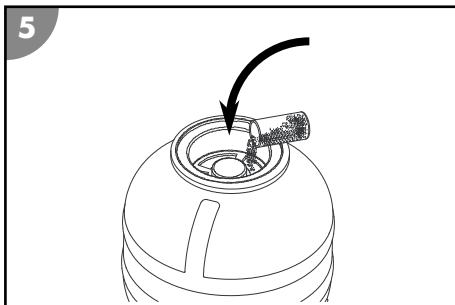
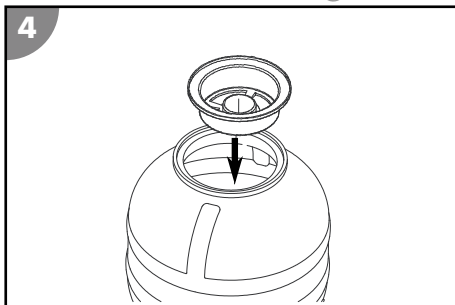

7. Setzen Sie den Zentrierer **7** auf die Öffnung des Filterkessels, sodass dieser das Rohr des Filtersiebes zentriert.
8. Befüllen Sie den Filterkessel mit Quarzfiltersand oder Filter Balls **19**. Die dafür benötigten Mengen entnehmen Sie bitte dem Kapitel Technische Daten.
9. Nehmen Sie den Zentrierer von der Öffnung des Filterkessels ab. Bewahren Sie den Zentrierer für die nächste Befüllung auf.

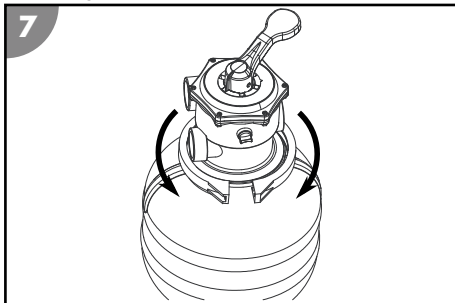
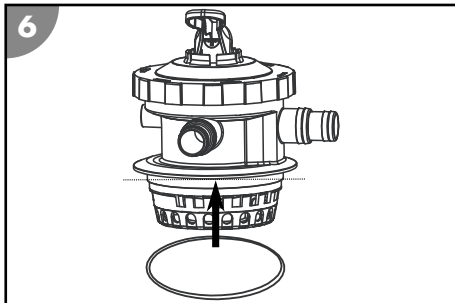

10. Führen Sie die Kesseldichtung **4** über die Unterseite des Ventilkopfes **1**.
11. Setzen Sie den Ventilkopf auf den Filterkessel auf.
12. Richten Sie den Ventilkopf so aus, dass der Anschluss mit der Bezeichnung "PUMP" in Richtung der zukünftigen Position der Pumpe steht (siehe Abb. in Kapitel Pumpe auf Grundplatte montieren).
13. Führen Sie den Spanning **5** um die Verbindungsstelle von Ventilkopf und Filterkessel.

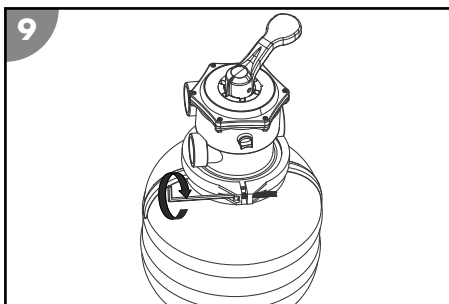
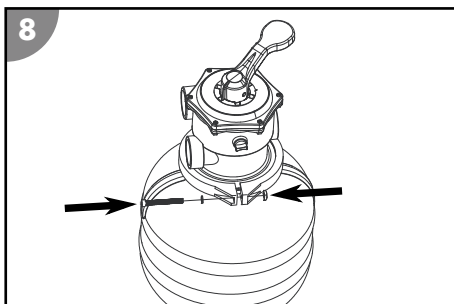

14. Setzen Sie die Verschraubung des Spannrings ein und ziehen Sie diese durch Drehen im Uhrzeigersinn fest.
15. Entfernen Sie die Entlüftungsschraube **13** am Ventilkopf durch Drehen gegen den Uhrzeigersinn.
16. Umwickeln Sie das Gewinde des Manometers **13** mit Teflonband **15**.
17. Schrauben Sie das Manometer durch Drehen im Uhrzeigersinn an der Position der entnommenen Entlüftungsschraube ein.

Der Filterkessel ist vorbereitet.

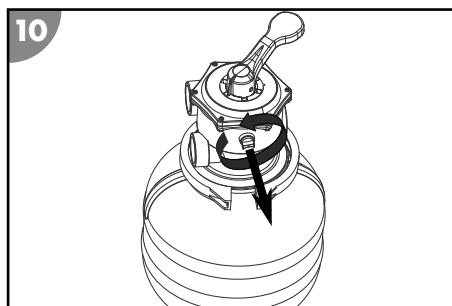

Leitungsanschlüsse montieren



Einige Schläuche, wie z.B. der Druckschlauch, sind sehr steif. Legen Sie diese vor Montage in die Sonne, damit sie durch die Wärme flexibler werden.

Verwenden Sie für die beschriebenen Anschlüsse geeignete Schwimmbadschläuche Ø 32 / 38 mm. Für andere Schwimmbadschläuche (z. B. INTEX mit Gewindegewindeanschluss) sind zusätzliche Adapter erforderlich. Passende Adapter finden Sie in unserem Webshop unter: www.steinbach-group.com

Gehen Sie wie folgt vor, um einen Schwimmbadschlauch auf die Pumpe oder den Filterkessel zu stecken:

1. Führen Sie eine Schlauchschelle über den Schlauch.
2. Stecken Sie den Schlauch auf den Schlauchanschluss.
3. Fixieren Sie die Schlauchschelle am Schlauchanschluss mit einem Kreuzschlitzschraubendreher PH1.

Der gesteckte Schwimmbadschlauch ist montiert.

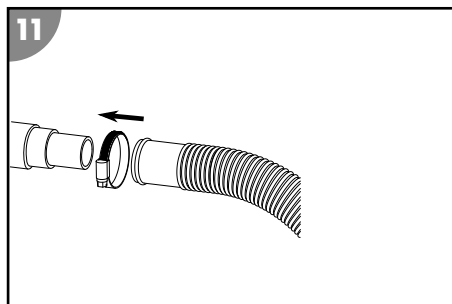

Leitungen anschließen

Bereiten Sie folgendes Material vor:

- Druckleitung 11
- Retour-, Rückspül- und Saugleitung (nicht im Lieferumfang enthalten)
- Montagematerial für die Leitungen

Gehen Sie wie folgt vor, um die Leitungen (siehe **Abb. A**) an die Pumpe und den Filterkessel, anzuschließen:

1. Verlegen Sie die Retour- und Saugleitung vom Pool zu der Filteranlage.
2. Verlegen Sie die Rückspüleleitung vom Kanalanschluss zu der Filteranlage.
Beachten Sie die Bezeichnungen direkt bei den Leitungsanschlüssen des Ventilkopfes.

Die Leitungen sind angeschlossen.

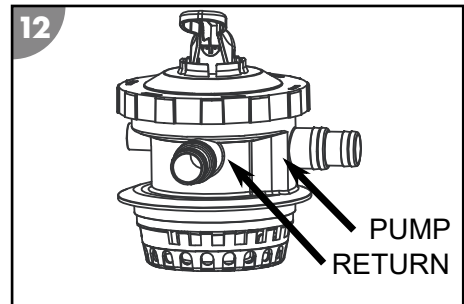

Filteranlage vorbereiten

1. Drücken und halten Sie den Ventilhebel 23 am Ventilkopf 1 nach unten.
2. Drehen Sie den Ventilhebel auf die Position "RÜCKSPÜLEN" und lassen ihn los.
3. Lassen Sie den Filterkessel 2 mit Wasser volllaufen, bis dieses aus der Rückspüleleitung "WASTE" 22 herausläuft.
4. Überprüfen Sie die Filteranlage sowie Anschlüsse auf Undichtigkeiten.
5. Führen Sie den Rückspülvorgang aus (siehe Kapitel Rückspülvorgang).

Bedienung

⚠️ WARNUNG!

Lebensgefahr durch Betrieb der Wasseraufbereitungsanlage während des Badens!

Haare oder Kleidungsstücke können an der Ansaugöffnung des Pools angesaugt werden und im Extremfall Personen unter Wasser fangen und am Auftauchen hindern.

- Betreiben Sie niemals Geräte der Wasseraufbereitungsanlage, während sich Personen im Pool befinden.
- Verhindern Sie jeden Zugang zum Pool, solange Geräte der Wasseraufbereitungsanlage in Betrieb sind.

⚠️ VORSICHT!

Verletzungsgefahr!

Ein beschädigtes Gerät oder beschädigtes Zubehör kann zu Verletzungen führen.

- Prüfen Sie das Gerät und das Zubehör (siehe Kapitel Prüfung).

HINWEIS!

Flockungsmittel im Badewasser können zum Verklumpen der Active Balls führen und deren Reinigungswirkung stark beeinträchtigen.

- Verwenden Sie keine Flockungsmittel zur Wasseraufbereitung, wenn Sie Active Balls als Filtermedium einsetzen.

Betriebsart wählen

Schalten Sie die Pumpe 3 durch Ziehen des Netzsteckers aus.

Drücken und halten Sie den Ventilhebel 23 am Ventilkopf 1 nach unten. Drehen Sie den Ventilhebel auf die gewünschte Position und lassen ihn los.

Pumpenbetrieb

1. Stellen Sie sicher, dass alle Schläuche und Rohre korrekt angeschlossen sind und der Wasserstand des Beckens mindestens 2,5 bis 5 cm oberhalb der Öffnung der Saugleitung liegt.
2. Prüfen Sie die Ventilstellung Ihrer Filteranlage bevor Sie die Pumpe aktivieren.
3. Verbinden Sie den Netzstecker der Pumpe mit der Stromversorgung.

Die Pumpe läuft.

4. Prüfen Sie den Pumpenlauf auf ungewöhnliche Geräusche.
Falls Luft im System ist, entlüften Sie die Anlage erneut.
5. Ziehen Sie den Netzstecker, um den Pumpenbetrieb zu beenden.

Die Pumpe ist ausgeschaltet.

Pflegehinweise

Algen, Bakterien und andere Mikroorganismen können durch die Filteranlage nicht gefiltert werden.







- Verwenden Sie zu deren Verhinderung und Entfernung spezielle Wasserpflegemittel, um hygienisch einwandfreies Wasser zu gewährleisten.
- Lassen Sie sich von einem Fachkundigen beraten und beachten Sie die Dosiermengen.

Wartung

Rückspülvorgang



Bei der Verwendung von Steinbach Filter Balls darf keine Rückspülung durchgeführt werden. Sollte die Filterleistung nachlassen, empfehlen wir das Waschen der Filter Balls per Hand. Im Bedarfsfall sind die Filter Balls auszutauschen.





1. Schalten Sie die Pumpe  durch Ziehen des Netzsteckers aus.
2. Schließen Sie die Rückspüleleitung an (siehe Kapitel Rückspüleleitung anschließen).
3. Drücken und halten Sie den Ventilhebel  am Ventilkopf  nach unten.
4. Drehen Sie den Ventilhebel auf die Position "RÜCKSPÜLEN" und lassen ihn los.
5. Verbinden Sie den Netzstecker der Pumpe mit der Stromversorgung.
6. Führen Sie den Rückspülvorgang solange durch, bis sauberes Wasser aus der Rückspüleleitung austritt (max. 2 Minuten).
7. Schalten Sie die Pumpe  durch Ziehen des Netzsteckers aus.
8. Drücken und halten Sie den Ventilhebel  am Ventilkopf  nach unten.
9. Drehen Sie den Ventilhebel auf die Position "NACHSPÜLEN" und lassen ihn los.
10. Verbinden Sie den Netzstecker der Pumpe mit der Stromversorgung.
11. Lassen Sie die Pumpe 20-30 Sekunden laufen, um restliche Rückstände im Ventilkopf zu entfernen.
12. Schalten Sie die Pumpe  durch Ziehen des Netzsteckers aus.

Der Rückspülvorgang ist abgeschlossen.

Filtermedium wechseln



Das eingesetzte Filtermedium (Quarzfiltersand oder Filter Balls) unterliegt, selbst bei bestimmungsgemäßem Betrieb unter optimalen Bedingungen, gewisser Abnutzung und sollte, in Abhängigkeit von Betriebsdauer und Verschmutzungsgrad, in regelmäßigen Abständen getauscht werden.

1. Schalten Sie die Pumpe  durch Ziehen des Netzsteckers aus.
2. Schließen Sie die Absperrventile oder blockieren Sie den Wasserfluss zu den Verbindungsschläuchen des Pools.
3. Schrauben Sie den Entleerungsauslass  aus dem Boden des Filterkessels .
4. Lassen Sie das Wasser aus dem Filterkessel  vollständig über den Entleerungsauslass ab.
5. Schrauben Sie den Entleerungsauslass in den Filterkessel.

6. Demontieren Sie den Spannring **5**, indem Sie die Verschraubung mittels Drehung gegen den Uhrzeigersinn lösen. Verwenden Sie dazu den Innensechskantschlüssel **14**.
7. Legen Sie den Spannring und dessen Schrauben beiseite.
8. Drehen Sie den Filterkessel langsam über Kopf und entleeren den Quarzfiltersand oder die Filter Balls.
9. Entnehmen Sie das Filtersieb **6**.
10. Spülen Sie das Filtersieb gründlich unter fließendem Wasser ab.
11. Spülen Sie den Filterkessel mit klarem Wasser aus.
12. Führen Sie die Schritte im Kapitel Filterkessel vorbereiten durch.

Das Filtermedium ist gewechselt.

Reinigung

Reinigen Sie das Gerät ausschließlich mit handelsüblichem Badezimmerreiniger, klarem Leitungswasser und einem fusselfreiem Tuch. Aggressive Reinigungsmittel können das Gerät beschädigen. Trocknen Sie das Produkt mit einem fusselfreiem Tuch.

Prüfung

Prüfen Sie folgendes vor jedem Gebrauch:

- Sind Schäden am Gerät erkennbar?
- Sind Schäden an den Bedienelementen erkennbar?
- Ist das Zubehör in einwandfreiem Zustand?
- Sind alle Leitungen in einwandfreiem Zustand?
- Ist der Zulauf nicht blockiert?
- Sind die Lüftungsschlitze frei und sauber?

Nehmen Sie ein beschädigtes Gerät oder Zubehör nicht in Betrieb. Lassen Sie es durch den Hersteller oder seinen Kundendienst oder eine qualifizierte Fachkraft überprüfen und reparieren.

Lagerung

Einwintern



Lagern Sie die Filteranlage an einem trockenen und frostfreien Ort ($\geq +5\text{ °C}$) ohne direkte Sonneneinstrahlung.

Lagern Sie das getrocknete Filtermedium immer getrennt vom Filterkessel über den Winter.

1. Schalten Sie die Pumpe **3** durch Ziehen des Netzsteckers aus.
2. Schließen Sie die Absperrventile oder blockieren Sie den Wasserfluss zu den Verbindungsschläuchen des Pools.
3. Demontieren Sie die Verbindungsleitungen zum Pool und entleeren Sie die Schläuche.
4. Heben Sie die Pumpe an und entleeren diese über die beiden Anschlüsse.
5. Entleeren Sie das Filtermedium (siehe Filtermedium wechseln).
Sollten Sie Filter Balls in Verwendung haben, so waschen Sie diese per Handwäsche und lassen sie vollständig trocknen. Sollten Sie Sand im Einsatz haben, leeren Sie diesen in ein geeignetes Gefäß (z.B. Eimer) und lagern diesen trocken ein.
6. Spülen Sie die Filteranlage mit Leitungswasser ab.
7. Lassen Sie die Filteranlage vollständig trocknen.
8. Drücken und halten Sie den Ventilhebel **25** am Ventilkopf **1** nach unten.
9. Drehen Sie den Ventilhebel auf die Position "WINTER" und lassen ihn los.

Das Gerät kann eingewintert werden.

Fehlersuche

Problem	Mögliche Ursache	Problembesehung
Der Druck am Manometer steigt über 1 bar.	Der Quarzfiltersand ist verschmutzt.	Führen Sie einen Rückspülvorgang aus (siehe Kapitel Rückspülvorgang).
	Die Filter Balls sind verschmutzt.	Entnehmen und waschen Sie die Filter Balls per Handwäsche. Tauschen Sie die Filter Balls im Bedarfsfall aus.
Luftblasen kommen aus der Einströmdüse.	Die Pumpe saugt Luft.	Kontrollieren Sie alle Schläuche und Dichtungen auf Dichtheit. Ziehen Sie die Schlauchschellen nach.
		Kontrollieren Sie den Wasserstand im Pool und füllen Sie gegebenenfalls Wasser nach, bis die Wasseroberfläche den Anschluss der Saugleitung vollständig überragt.
Die Pumpe bekommt zu wenig Wasser bzw. der Systemdruck ist zu gering.	Der Wasserstand des Pools ist zu niedrig.	Erhöhen Sie den Wasserstand des Pools.
	Der Vorfilterkorb (wenn vorhanden) ist verlegt / verstopft.	Entleeren Sie den Vorfilterkorb.
	Die Saugleitung ist verlegt / verstopft.	Reinigen Sie die Druckleitung.
Die Pumpe läuft nicht an.	Die Pumpe hat keinen Strom.	Verbinden Sie den Netzstecker der Pumpe mit der Stromversorgung. Kontrollieren Sie, ob ggf. der FI-Schutzschalter ausgelöst hat.
	Pumpe defekt.	Wenden Sie sich an den Kundenservice.
Es befindet sich Filtermedium im Pool	Der Quarzfiltersand wurde nachgefüllt.	Führen Sie einen Rückspülvorgang aus, bis das Wasser klar ist. Siehe Kapitel Rückspülvorgang.
	Defekte Filtersiebe im Filterkessel.	Prüfen Sie die Filtersiebe auf Beschädigung und ersetzen Sie diese im Bedarfsfall.

Falls sich die Störung nicht beheben lässt, kontaktieren Sie den auf der letzten Seite angegebenen Kundendienst.

Technische Daten

Modell: Classic 250N / Active Balls+
 Artikelnummer: 040385 / 040386
 Kesselgröße: Ø 250 mm / ca. 12 L
 Anschlussgröße: Ø 32/38 mm
 Ausführung: 7-Wege-Ventil mit Manometer
 Umwälzleistung: max. 3.900 L/h
 Poolgröße (Wasserinhalt): max. 19.000 L
 Wassertemperatur: max. 35°C
 Anforderungen
 Filtermedium:
 Steinbach Filter-Balls: ca. 300 g
 Quarzfiltersand: ca. 10 kg;
 0,7-1,2 mm;
 DIN EN 12904

Pumpe-Modell : CPS 40-2
 Pumpe-Artikelnummer: 040955
 Pumpe-Montage: auf Grundplatte
 Pumpe-Funktionsprinzip: nicht selbst-saugend
 Pumpe-Timer: ----
 Batterie für Timer: ----
 Vorfilter: ----
 Stromversorgung: 220-240 V~, 50 Hz
 Leistung: max. 200 W
 Fördermenge: max. 4.500 L/h
 Förderhöhe: max. 6,5 m

Ersatzteile

- 1 040866 - Ventilkopf
- 2 040842 - Entlüftungsschraube (inkl. Dichtung)
- 3 040952 - Manometer
- 4 040843 - Dichtung Ventilkopf
- 5 040829 - Kesseldichtung
- 6 040845 - Spannring (inkl. Verschraubung)
- 7 040849 - Zentrierer
- 8 040867 - Filtersieb
- 9 040852 - Entleerungsschrauben-Set
- 10 040865 - Filterkessel
- 11 040868 - Grundplatte
- 12 040978 - Schraubenset für Fixierung von Pumpe (2x)
- 13 040955 - Pumpe
- 14 040050 - Filter Balls
- 15 040946 - Schlauchschelle (2x)
- 16 040869 - Druckschlauch

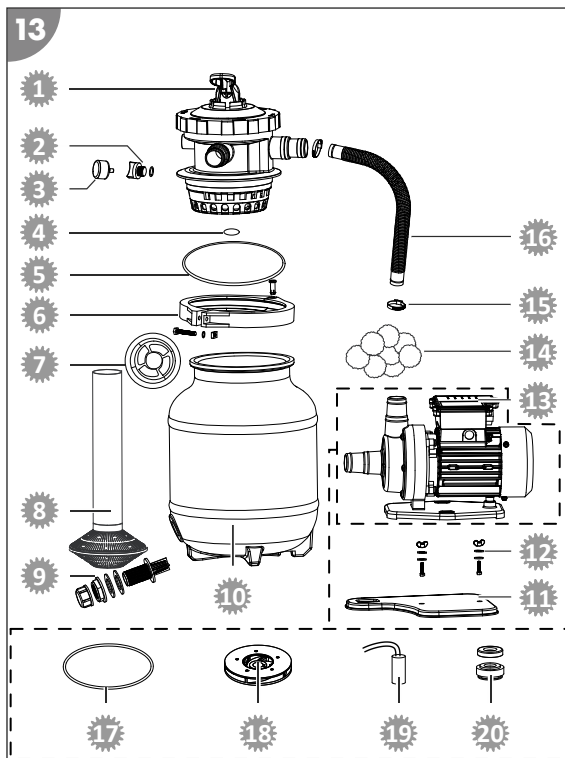

 040931 - O-Ring-Dichtung (Ø 94,7 mm)

 040951 - Laufrad

 040957 - Kondensator

 040958 - Gleitringdichtung

Konformitätserklärung



Hiermit erklärt die Steinbach International GmbH, dass die Filterpumpe den folgenden Richtlinien entspricht:

- EMC Directive (2014/30/EU)
- EN55014-1: 2017; EN55014-2: 2015; EN61000-3-2: 2014; EN61000-3-3: 2013
- AfPS GS 2019:01 PAK
- EN 60335-2-41: 2003 / A2:2010; EN 60335-1:2012 / A2: 2019; EN 62233:2008
- EC Directive (2014/35/EU)

Der vollständige Text der EU-Konformitätserklärung kann bei der am Ende dieser Anleitung angeführten Adresse angefordert werden.

Entsorgung

Verpackung entsorgen



Entsorgen Sie die Verpackung sortenrein. Geben Sie Pappe und Karton zum Altpapier, Folien in die Wertstoffsammlung.

Altgerät entsorgen

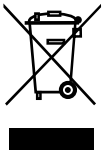

Altgeräte dürfen nicht in den Hausmüll!

Sollte das Gerät einmal nicht mehr benutzt werden können, so ist jeder Verbraucher **gesetzlich verpflichtet, Altgeräte getrennt vom Hausmüll**, z. B. bei einer Sammelstelle seiner Gemeinde/seines Stadtteils, abzugeben. Damit wird gewährleistet, dass Altgeräte fachgerecht verwertet und negative Auswirkungen auf die Umwelt vermieden werden. Deswegen sind Elektrogeräte mit obenstehendem Symbol gekennzeichnet.

Package contents

- 1 Valve head
- 2 Filter vessel
- 3 Pump
- 4 Vessel seal
- 5 Locking ring
- 6 Screen
- 7 Centering device
- 8 Drainage screws set
- 9 Base plate
- 10 Screw set for fastening the pump (2x)
- 11 Pressure hose (supplied in the riser pipe of the screen)
- 12 Hose clamp (2x)
- 13 Manometer
- 14 Allen wrench
- 15 Teflon tape
- 16 Filter balls (only with the Active Balls+ model)
Operating instructions (not shown)

Components

- 17 Drainage opening
- 18 Bleeder screw
- 19 Connection pump/suction line
- 20 Connection pressure line
- 21 Connection return line "RETURN"
- 22 Connection backflush line "WASTE"
- 23 Valve lever

Optionally available accessories

- 24 Adapter for INTEX pools
2" x 1 1/2" AG (suction line)
item no. 040933
- 25 Adapter for INTEX pool
2" AG x 1" IG (return line)
item no. 040934
- 26 Housing for the
UV disinfection system
item no. 040530
- 27 UV disinfection system,
item no. 040511

Contents

Overview	3
Package contents	21
General Information	23
Read and keep the operating instructions.....	23
Intended use.....	23
Explanation of Symbols	23
Safety	23
Unpacking and checking the package contents	25
Preparation	25
Choosing the location.....	25
Filter shaft.....	25
Description of the filter system	26
Modes of the filter system.....	26
Filtering time.....	27
Before First Use	27
Check the following before start-up.....	27
Mounting the pump on the base plate.....	27
Preparing the filter vessel.....	28
Fitting the line connections.....	29
Connecting the lines.....	30
Preparing the filter system.....	30
Operation	30
Selecting the mode.....	30
Pump operation.....	30
Care instructions.....	31
Maintenance	31
Backflushing.....	31
Exchanging the filter medium.....	31
Cleaning	32
Test	32
Storage	32
Winter storage.....	32
Troubleshooting	32
Technical data	33
Spare parts	34
Declaration of Conformity	34
Disposal	35

General Information

Read and keep the operating instructions



These operating instructions are a part of this filter system (in the following also called "device"). It contains important information about start-up and operation.

Read the operating instructions and especially the safety instructions carefully before using the device. Non-observance of these operating instructions can lead to severe injuries or damage to the device.

Keep the operating instructions for further use. If you pass on the device to a third party, you must pass on these operating instructions as well.

Intended use

This device has been designed exclusively for cleaning pool water. It can be used in salt water as long as the salt content of the water is less than 0.5% (salt electrolysis). It removes visible dirt and is suited for all standard pools with a hose connection of Ø 32/38 mm.

The filter medium in the filter tank filters dirt particles out of the flowing water and serves as permanent dirt and floating debris filter for your pool water. The cleaned water flows back into the pool via the 7-way valve and the return line.

Use exclusively quartz filter sand that meets the DIN EN 12904 directive as filter medium. Alternatively, use Steinbach Filter Balls. Please refer to the section "Technical data" for the required quantities.

This product is exclusively intended for private use and not suited for the commercial sector. Only use the device as described in these operating instructions. Any other use is considered inappropriate and may lead to material damage or even injury. The device is not a toy.

The manufacturer or retailer will not assume any liability for damage caused by inappropriate or incorrect use.

Explanation of Symbols

The following symbols are used in these operating instructions, on the device or on the packaging.



Here you will find useful additional information.



Risk of damage!
Do not open the packaging with sharp or pointed objects, such as cutters.

Safety

The following signal words are used in these operating instructions.



This signal symbol/word denotes a hazard with an average risk level that could lead to death or severe injury if it is not avoided.



This signal symbol/word denotes a hazard with a low risk level that could lead to mild or moderate injury if it is not avoided.



This signal word provides a warning about potential material damage.

General safety instructions

WARNING!

Risk of electric shock!

Faulty electric installation or excess mains voltage can cause an electric shock.

- Only connect the power cable if the mains voltage of the socket matches that on the type plate.
- Only connect the power cable to an easily accessible socket so that you can quickly disconnect it in the case of a fault.
- Operate the device only at an outlet with a protective contact and a fuse with max. 16A.
- The device must be powered via a residual current device with a rated residual current of at most 30 mA.
- Do not operate the device if it shows visible damage or if the power cable is defective.
- Do not open the device; leave repairs to an expert. Contact the service address on the back of the instruction manual for this purpose. All liability and warranty claims will be void in the case of arbitrary repairs, improper connection or wrong operation.
- Never touch the power cable with wet hands.
- Never pull the power cable out of the socket by the cable; always hold it by the plug.
- Never use the power cable as a carrier handle.
- Keep the device and the power cable away from naked flames and hot surfaces.
- Do not place any objects on the power cable.
- Do not bury the power cable.
- Route the power cable such that no one can trip over it.
- Do not kink the power cable and do not place it over sharp edges.
- Only use extension lines, if required, that are also suitable for outdoor use. Using an extension line that is suited for outdoor use reduces the risk of electric shock.
- Do not use the device during a thunderstorm. Switch it off and pull the power cable out of the socket.
- Always switch off the device and disconnect it from the power supply if you are not using the device, when cleaning it or in the case of a fault.
- Only components that meet the original device data must be used for repair. There are electric and mechanical components in this device that are indispensable for hazard protection.
- Only use spare parts and accessory parts supplied or recommended by the manufacturer. All warranty claims will be void when using third-party components.

Safety instructions for persons

WARNING!

Danger to children and persons with reduced physical, sensory or mental capacities (such as partially disabled persons/older persons with reduced physical and mental capacities) or persons lacking experience and knowledge (such as older children).

- Improper handling of the device can lead to severe injury or damage to the device.
- Only allow others to access the device after they have read and comprehended the entire manual or have been instructed about the intended use and the associated risks.
 - Never let persons with reduced physical, sensory or mental capacities (such as children or drunk people) or a lack of experience and knowledge unsupervised near the device.
 - Never allow children and persons with limited physical, sensory or mental capacities or persons lacking the respective experience and knowledge to operate the device.
 - Do not let children clean or service the device.
 - Children are not allowed to play with the device or with the power cable.
 - Install the filter system at a sufficient distance to the pool wall so that it cannot be used as an aid for entering the pool.

⚠ WARNING!

Risk of injury through insufficient qualification!

Insufficient experience or skills for handling the required tools and insufficient knowledge of regional or normative regulations for the required work can lead to severe injuries or material damage.

- Assign all work whose risks you cannot estimate due to insufficient personal experience to a qualified expert.
- Do not operate the device when impaired (e.g. under the influence of drugs, alcohol or medication).

NOTICE!

Improper handling of the device can damage the device.

- Select a location for the device that is protected from the weather.
- Install the filter system at a sufficient distance to the pool wall so that it cannot be used as an aid for entering the pool.
- Ensure sufficient air exchange to prevent overheating of the motor.
- Do not let the device run dry (without water).
- Only use the supplied pump that matches your device.
- Before switching anything on the valve head, turn the filter pump off.
- Never place the device or parts of it in the pool.
- Never use flocculants in your pool water. They can cause the filter balls to clump together.

Unpacking and checking the package contents

⚠ WARNING!

Packaging materials pose a risk of suffocation!

Catching your head in the packaging foil or swallowing other packaging materials can cause death. There is a higher risk for children and mentally challenged persons who cannot estimate the hazard potential due to lack of knowledge and experience.

- Prevent children and mentally challenged persons from playing with the packaging materials.

Preparation

Choosing the location

The following requirements must be met or considered:

- Position the filter system between the suction connection and the injection nozzle with sufficient distance to the pool wall so that the filter system cannot be used to climb into the pool
- Position the pump below the water level
- Maximum 3 m distance to the pool
- Stable, sturdy and horizontal surface, for example a concrete slab

Filter shaft



A filter shaft is required if the pool is partially or entirely installed in the ground so you can place the pump of the filter system below the pool's water level.

- Make sure that the filter shaft cannot be flooded and that ambient and rainwater can drain away easily.

You can do so by installing a gravel layer at the bottom of the shaft. An optional immersion pump with a float switch that is connected to a canal or drain additionally protects your filter system from rising water inside the shaft.

- Ensure sufficient natural ventilation of the shaft to prevent condensation.
- Design the size of the filter shaft so that you can carry out work on the filter system.

Description of the filter system

Modes of the filter system

Your filter system has several modes. They are indicated by numbers on the valve head.

1. Filter
2. Rinse
3. Circulate
4. Backflush
5. Closed
6. Drain
7. Winter

The individual modes are described below.

FILTER

Use this mode as the basic setting of your filter system.

The sucked-in pool water flows into the filter vessel through the top and flows through the filter medium. Dirt is filtered out in the process and the water is returned to the pool afterwards.

RINSE

Let the pump run for 20 to 30 seconds in this mode right after backwashing, refilling the quartz filter sand or after initial start-up.

The water is guided into the top part of the filter vessel and the valve head is rinsed. The water drains via the dirt line. The valve head is cleaned this way.

RECIRCULATE

Run this mode after treating the water with chemicals.

The water is guided directly from the valve head to the pool without flowing through the filter. The filter medium does not come into contact with the applied chemicals this way.

BACKWASH

Do not backwash when using Steinbach Filter Balls. If the filter throughput decreases, we recommend washing the filter balls by hand. If necessary, exchange the filter balls.

Let the pump run in this mode for at most 2 minutes if starting it up for the first time or if new quartz filter sand was filled in, or if the manometer shows 0.3 to 0.6 bar above the normal operating pressure to clean the filter and the quartz filter sand.

The water is guided into the bottom part of the filter vessel and flows through the entire filter. Collected dirt is detached and flushed out via the backwash line.

CLOSED

NOTICE!

- Never switch on the pump in this mode!

Use this mode to clean the prefilter (if available) or checking the system for leaks and sealing the affected spots.

The water flow in the pump and in the filter is blocked. Make sure that feed and drain hoses are filled with water and might have to be closed off with shut-off valves or plugs.

WASTE

NOTICE!

- The pool can only be drained up to the minimum water level at the height of the suction line. Make sure to switch the pump off once this level is reached to prevent the pump from running dry.

Use this mode to clean the pool in the case of heavy soiling.

The water is guided past the filter and discharged directly via the backwash line.

WINTER

NOTICE!

- Never switch on the pump in this mode!

Use this mode to store the filter system in the winter.

The valve lever is in an intermediate position which relieves the inner valve components.

Filtering time

The pool's water content should be circulated at least twice in a 24 h period. In case of heavier frequency, the pool water should be circulated 3 to 5 times per day.

Before First Use

⚠ WARNING!

Risk of death when operating the water treatment system during bathing.

Hair or clothing might get sucked into the suction openings of the pool and in extreme cases trap persons under water and prevent them from surfacing again.

- Never operate water treatment system devices while persons are in the pool.
- Prevent any access to the pool for as long as water treatment system devices are in use.

NOTICE!

Clarifying agents in the pool water can lead to clumping of the Active Balls and severely impair their cleaning effect.

- Do not use any clarifying agents for water treatment when using Active Balls as filter medium.

Check the following before start-up

- The device is out of the pool and the power cable is disconnected from the mains

Mounting the pump on the base plate

1. Insert the threaded screws of the screw set for fastening the pump 19 from below into the two hexagonal holes in the base plate 9.
2. Place the pump 3 on the base plate 9 so that the threads protrude through the fastening opening in the pump base.
3. Push the washer and then the serrated lock washer over the screw thread.
4. Put on one winged screw each and tighten it.

The pump is mounted on the base plate.

5. Connect the base plate 9 to the filter vessel 2.
- The base plate is connected to the filter vessel.*

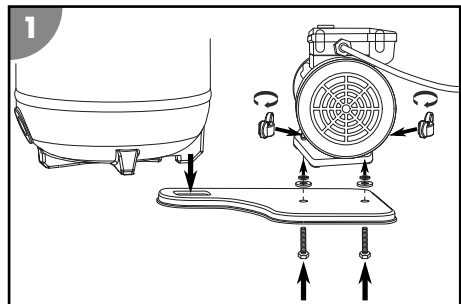

Preparing the filter vessel

1. Undo the locking ring **5** by turning the screw counter-clockwise. Use the Allen wrench **14** for this purpose.
2. Put aside the locking ring and its screws.

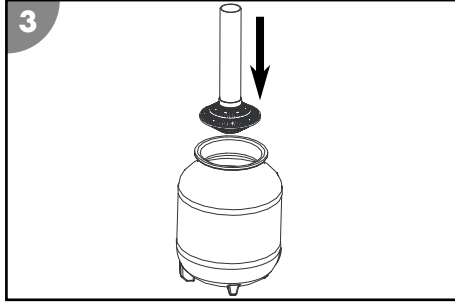
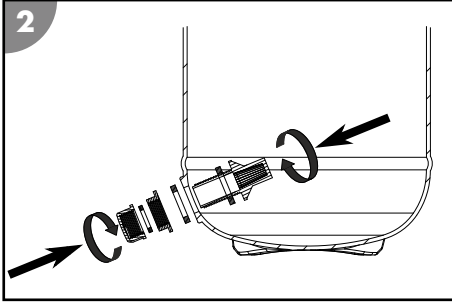

3. Mount the drainage screws set **8** on the drainage opening **17**.
4. Insert the screen **6** in the filter vessel **2**.
5. Position the screen in the center of the filter vessel bottom.
6. Fill the filter vessel **2** approximately 1/3 with water.

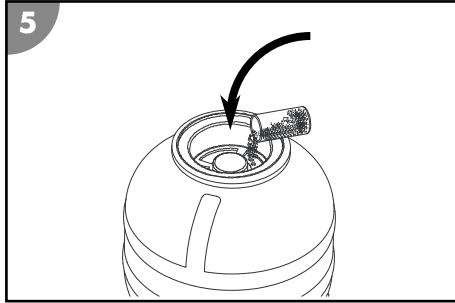
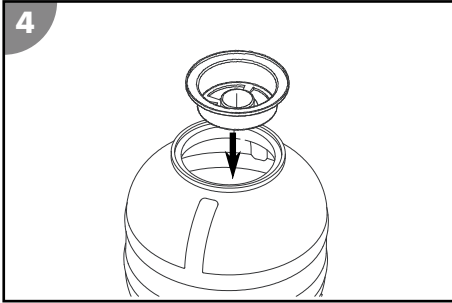

7. Attach the centering device **7** to the opening of the filter vessel so that it centers the pipe of the screen.
8. Fill the filter vessel with quartz filter sand or filter balls **16**. Please refer to the section "Technical data" for the required quantities.
9. Remove the centering device from the opening of the filter vessel. Store the centering device for the next filling.

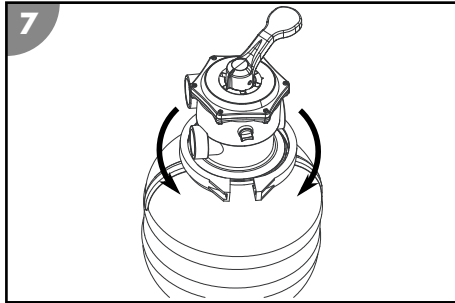
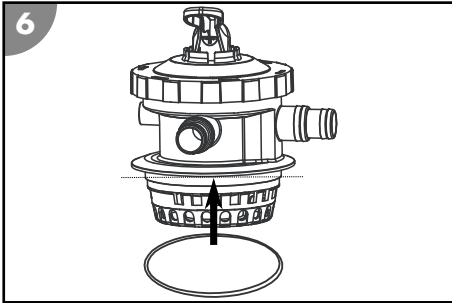

10. Guide the vessel seal **4** over the bottom of the valve head **1**.
11. Place the valve head on the filter vessel.

12. Align the valve head so that the "PUMP" connection points towards the future position of the pump (see Fig. in the section "Mounting the pump on the base plate").
13. Place the locking ring **5** around the valve head and filter vessel connecting point.

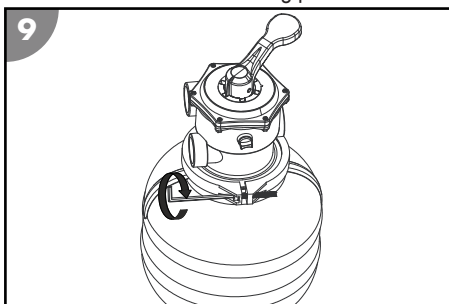
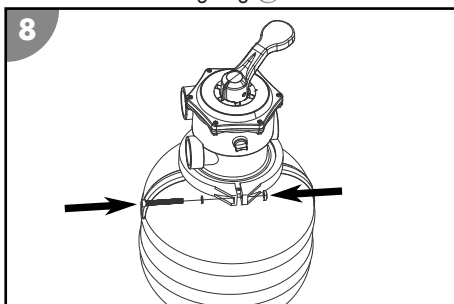

14. Insert the screws of the locking ring and tighten them clockwise.
15. Remove the bleeder screw **18** on the valve head by turning it counter-clockwise.
16. Wrap the manometer thread **13** with Teflon tape **15**.
17. Screw in the manometer at the removal position of the bleeder screw by turning it clockwise.

The filter vessel is prepared.

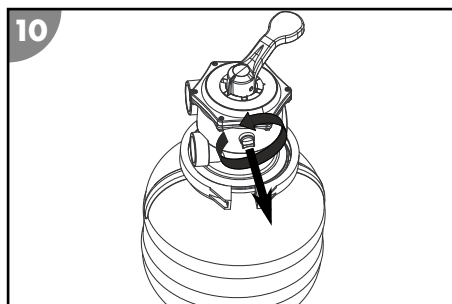

Fitting the line connections



Some hoses, such as the pressure hose, are very stiff. Place them in the sun before use so that the heat makes them more flexible.

Use suitable pool hoses $\varnothing 32 / 38$ mm for the described connections. Other pool hoses (such as INTEX with threaded connection) require additional adapters. For the matching adapters, visit our web shop at: www.steinbach-group.com

To connect a swimming pool hose to the pump or filter vessel, proceed as follows:

1. Guide a hose clamp over the hose.
2. Push the hose onto the hose connection.
3. Fix the hose clamp on the hose connection using a Phillips screwdriver PH1.

The swimming pool hose is connected.

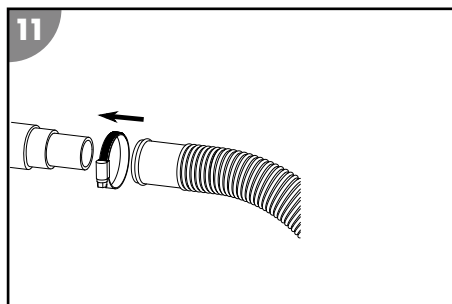

Connecting the lines

Prepare the following components:

- Pressure line ①
- Return, backflush and suction line (not included in the package contents)
- Assembly materials for the lines

To connect the lines to the pump and filter vessel (see **Figure A**), proceed as follows:

1. Route the return and suction line from the pool to the filter system.
2. Route the backflush line from the duct connection to the filter system.
Observe the markings right at the line connections of the valve head.

The lines are connected.

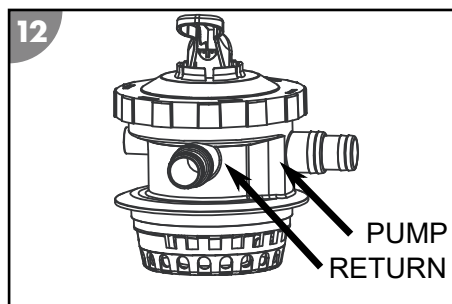

Preparing the filter system

1. Press and hold down the valve lever ② on the valve head ①.
2. Set the valve lever to the "RÜCKSPÜLEN" (BACKFLUSH) position and release it.
3. Allow the filter vessel ② to fill with water until the water runs out of the "WASTE" ② backflush line.
4. Check the filter system and the connections for leaks.
5. Backflush the system (see section "Backflushing").

Operation

⚠ WARNING!

Risk of death when operating the water treatment system during bathing.

Hair or clothing might get sucked into the suction openings of the pool and in extreme cases trap persons under water and prevent them from surfacing again.

- Never operate water treatment system devices while persons are in the pool.
- Prevent any access to the pool for as long as water treatment system devices are in use.

⚠ CAUTION!

Risk of injury!

A damaged device or damaged accessories may cause injuries.

- Check the device and the accessories (see section "Testing").

NOTICE!

Clarifying agents in the pool water can lead to clumping of the Active Balls and severely impair their cleaning effect.

- Do not use any clarifying agents for water treatment when using Active Balls as filter medium.

Selecting the mode

Switch the pump ③ off by pulling the power plug.

Press and hold down the valve lever ② on the valve head ①. Turn the valve lever to the desired position and let go.

Pump operation

1. Make sure that all hoses and pipes are correctly connected and that the water level in the pool is at least 1 to 2" (2.5 to 5 cm) above the opening of the suction line.

2. Check the valve setting of your filter system before you activate the pump.
3. Connect the pump's power plug to the power supply.

The pump is running.

4. Check the pump for unusual noises.
If there is air in the system, bleed it again.
5. To stop pump operation, pull the power plug.

The pump is switched off.

Care instructions

The filter system cannot filter out algae, bacteria and other microorganisms.

- Use special water care substances to prevent and remove these to ensure hygienically clean water.
- Consult an expert and observe the dosage.

Maintenance

Backflushing



Do not backwash when using Steinbach Filter Balls. If the filter throughput decreases, we recommend washing the filter balls by hand. If necessary, exchange the filter balls.

1. Switch the pump **3** off by pulling the power plug.
2. Connect the backwash line (see section "Connecting the backwash line").
3. Press and hold down the valve lever **23** on the valve head **1**.
4. Set the valve lever to the "BACKWASH" position and release it.
5. Connect the pump's power plug to the power supply.
6. Backwash the system until clean water emerges from the backwash line (max. 2 minutes).
7. Switch the pump **3** off by pulling the power plug.
8. Press and hold down the valve lever **23** on the valve head **1**.
9. Set the valve lever to the "RINSE" position and release it.
10. Connect the pump's power plug to the power supply.
11. Let the pump run for 20 to 30 seconds to remove any residue in the valve head.
12. Switch the pump **3** off by pulling the power plug.

The backwashing is completed.

Exchanging the filter medium



The filter medium used (quartz filter sand or filter balls) is subject to wear, even under optimum conditions and should be exchanged at regular intervals, depending on the operating time and the amount of dirt that has accumulated.

1. Switch the pump **3** off by pulling the power plug.
2. Close the shut-off valves or block the water flow to the pool's connecting hoses.
3. Screw in the drainage opening **17** so that it comes out of the base of the filter vessel **2**.
4. Completely drain the water from the filter vessel **2** via the drainage opening.
5. Screw the drainage opening into the filter vessel.
6. Undo the locking ring **5** by turning the screw counter-clockwise. Use the Allen wrench **14** for this purpose.
7. Put aside the locking ring and its screws.
8. Slowly turn the filter vessel on its head and remove the quartz filter sand or the filter balls.
9. Remove the screen **6**.
10. Thoroughly rinse the screen under running water.
11. Rinse the filter vessel with clean water.
12. Carry out the steps described in the "Preparing the filter vessel" section.

The filter medium is exchanged.

Cleaning

Only clean the device with a standard bathroom cleaner, clear tap water and a lint-free cloth. Aggressive cleaning agents can damage the device. Dry the product with a lint-free cloth.

Test

Check the following before each use:

- Is there visible damage on the device?
- Is there visible damage on the control elements?
- Are the accessories in perfect condition?
- Are all lines in perfect condition?
- Is the feed unblocked?
- Are the ventilation slots clear and clean?



Do not start up a damaged device or damaged accessories. Have them checked by the manufacturer or its customer service or a qualified service technician.

Storage

Winter storage



Store the filter system in a dry and frost-free place ($\geq +5\text{ }^{\circ}\text{C}$) away from direct sunlight. Always store the dried filter medium separately from the filter vessel over the winter.

1. Switch the pump  off by pulling the power plug.
2. Close the shut-off valves or block the water flow to the pool's connecting hoses.
3. Uninstall the connecting lines to the pool and drain the hoses.
4. Lift the pump and drain it via the two connections.
5. Drain the filter medium (see "Exchanging the filter medium").
If you are using filter balls, wash them by hand and let them dry completely. If you are using sand, pour the sand into a suitable container (e.g. bucket) and store this in a dry place.
6. Rinse the filter system with tap water.
7. Let the filter system dry completely.
8. Press and hold down the valve lever  on the valve head .
9. Turn the valve lever to the "WINTER" position and let go.

The device can be stored over the winter.

Troubleshooting

Problem	Possible cause	Remedy
The pressure on the manometer exceeds 1 bar.	The quartz filter sand is dirty.	Backflush the system (see section "Backflushing").
	The filter balls are dirty.	Remove and wash the filter balls by hand. Exchange the filter balls if necessary.

Problem	Possible cause	Remedy
Air bubbles escape from the injection nozzle.	The pump is sucking in air.	Check all hoses and gaskets for leaks. Retighten the hose clamps.
		Check the water level in the pool and fill with more water if necessary until the pool water covers the suction line connection completely.
The pump is not getting enough water or the system pressure is too low.	The water level in the pool is too low.	Raise the water level in the pool.
	The prefilter basket (if present) is clogged.	Empty the prefilter basket.
	The suction line is out of place or clogged.	Clean the pressure line.
The pump does not start up.	The pump has no power.	Connect the pump's power plug to the power supply. Check whether the fuse has tripped.
	The pump is defective.	Contact customer service.
There is filter medium in the pool	Quartz filter sand was topped up.	Backflush the system until the water runs clear. See section "Backflushing".
	Defective screens in the filter vessel.	Check the screens for damage and replace if necessary.

If the problem cannot be solved, contact the customer service listed on the last page.

Technical data

Model:	Classic 250N + Active Balls+	Pump model:	CPS 40-2
Item number:	040385/040386	Pump item number:	040955
Vessel volume:	Ø 250 mm / approx. 12 l	Pump installation:	on base plate
Connection diameter:	Ø 32/38 mm	Pump function principle:	not self-priming
Design:	7-way valve with manometer	Pump timer:	-----
Circulation rate:	max. 3,900 l/h	Battery for timer:	-----
Pool volume (water content):	max. 19,000 l (10,000 gal)	Prefilter:	-----
Water temperature:	max. 35 °C	Power supply:	220-240 V~, 50 Hz
Requirements for filter medium:		Output:	max. 200 W
Steinbach filter balls:	approx. 300 g	Flow rate:	max. 4,500 l/h
Quartz filter sand:	approx. 10 kg; 0.7-1.2 mm; DIN EN 12904	Delivery head:	max. 6.5 m

Spare parts

- 1 040866 - valve head
- 2 040842 - bleeder screw (incl. seal)
- 3 040952 - manometer
- 4 040843 - valve head seal
- 5 040829 - vessel seal
- 6 040845 - locking ring (incl. screw fitting)
- 7 040849 - centering device
- 8 040867 - screen
- 9 040852 - drainage screws set
- 10 040865 - filter vessel
- 11 040868 - base plate
- 12 040978 - screw set for fastening pump (2x)
- 13 040955 - pump
- 14 040050 - filter balls
- 15 040946 - hose clamp (2x)
- 16 040869 - pressure hose
- 17 040931 - O-ring seal (Ø 94.7 mm)
- 18 040951 - idler wheel
- 19 040957 - condenser
- 20 040958 - mechanical seal

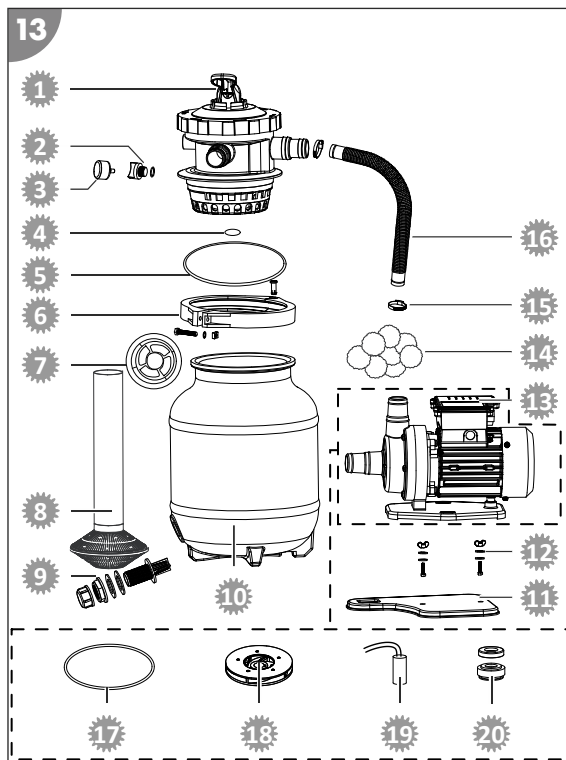

Declaration of Conformity



Steinbach International GmbH hereby declares that the filter pump meets the following directives:

- EMC Directive (2014/30/EU)
- EN55014-1: 2017; EN55014-2: 2015; EN61000-3-2: 2014; EN61000-3-3: 2013
- AfPS GS 2019:01 PAK
- EN 60335-2-41: 2003 / A2:2010; EN 60335-1:2012 / A2: 2019; EN 62233:2008
- EC Directive (2014/35/EU)

You can request the complete text of the EU Declaration of Conformity from the address stated at the end of this instruction manual.

Disposal

Disposing of the packaging

Sort the packaging before you dispose of it. Dispose of paperboard and cardboard with the recycled paper service and wrappings with the appropriate collection service.

Disposing of used appliances



Used appliances do not belong in the household waste!

If the device can no longer be used, each consumer is **obligated by law to drop off used appliances separate from the household waste** at a municipal collection point. This ensures that used appliances are recycled properly and negative effects on the environment are avoided. Therefore electrical appliances are marked with the above symbol.

Contenu de la livraison

- | | | | |
|---|-----------------------|----|---|
| 1 | Tête de vanne | 9 | Plaque de support |
| 2 | Cuve de filtration | 10 | Jeu de vis pour la fixation de la pompe (x2) |
| 3 | Pompe | 11 | Tuyau de refoulement (fourni dans le tube vertical du tamis filtrant) |
| 4 | Joint de cuve | 12 | Collier de serrage (x2) |
| 5 | Bague de serrage | 13 | Manomètre |
| 6 | Tamis filtrant | 14 | Clé Allen |
| 7 | Centreur | 15 | Bande téflon |
| 8 | Jeu de vis de vidange | 16 | Balles filtrantes (uniquement avec le modèle Active Balls+)
Notice d'utilisation (sans illustration) |

Éléments de l'appareil

- | | | | |
|----|---------------------------------------|----|--|
| 17 | Sortie de vidange | 20 | Raccord pour tuyau de refoulement |
| 18 | Vis de purge | 21 | Raccord pour tuyau de retour «RETURN» (RETOUR) |
| 19 | Raccord pour pompe/tuyau d'aspiration | 22 | Raccord pour tuyau de lavage à contre-courant «WASTE» (EAUX USÉES) |
| | | 23 | Levier de vanne |

Accessoires disponibles en option

- | | | | |
|----|--|----|---|
| 24 | Adaptateur pour piscines INTEX 2"x 1 1/2" AG (tuyau d'aspiration)
Réf. 040933 | 26 | Boîtier pour le système de désinfection par UV
Réf. 040530 |
| 25 | Adaptateur pour piscines INTEX 2" AG x 1" IG (tuyau de retour)
Réf. 040934 | 27 | Système de désinfection par UV
Réf. 040511 |

Répertoire

Vue d'ensemble.....	3
Contenu de la livraison.....	36
Généralités.....	38
Lire et conserver la notice d'utilisation.....	38
Utilisation conforme à l'utilisation prévue.....	38
Explication des symboles.....	38
Sécurité.....	38
Déballer le produit et contrôler le contenu.....	41
Préparation.....	41
Choix de l'emplacement d'installation.....	41
Puits de filtration.....	41
Descriptif du système de filtration.....	41
Modes de fonctionnement du système de filtration.....	41
Durée de filtration.....	43
Première mise en service.....	43
Contrôle avant mise en service.....	43
Installer la pompe sur la plaque de support.....	43
Préparer la cuve de filtration.....	43
Installer les raccords de tuyau.....	45
Raccorder les tuyaux.....	46
Préparer le système de filtration.....	46
Utilisation.....	46
Sélectionner le mode de fonctionnement.....	47
Fonctionnement de la pompe.....	47
Conseils d'entretien.....	47
Entretien.....	47
Processus de lavage à contre-courant.....	47
Remplacer le produit filtrant.....	47
Nettoyage.....	48
Contrôle.....	48
Rangement.....	48
Hivernage.....	48
Dépannage.....	49
Données techniques.....	50
Pièces de rechange.....	51
Déclaration de conformité.....	51
Élimination.....	52

Généralités

Lire et conserver la notice d'utilisation



Cette notice d'utilisation fait partie intégrante de ce système de filtration (également dénommé « appareil » ci-après). Elle comporte des informations importantes pour la mise en service et l'utilisation.

Lisez attentivement la notice d'utilisation, en particulier les consignes de sécurité, avant d'utiliser l'appareil. Le non-respect de cette notice d'utilisation peut entraîner des blessures graves ou des détériorations de l'appareil.

Conservez cette notice d'utilisation afin de pouvoir vous y reporter ultérieurement. Si vous transmettez l'appareil à un tiers, remettez-lui absolument cette notice d'utilisation.

Utilisation conforme à l'utilisation prévue

Cet appareil est exclusivement conçu pour le nettoyage de l'eau de piscine. Il est adapté à l'eau salée pour autant que la teneur en sel de l'eau soit inférieure à 0,5 % (électrolyse au sel). Il élimine les impuretés visibles et peut être utilisé avec tous les modèles de piscine courants disposant d'un raccord de tuyau d'un diamètre de 32/38 mm.

Le média filtrant contenu dans la cuve de filtration filtre les particules de saleté présentes dans l'eau qui circule et sert ainsi de filtre à impuretés et à débris flottants durable pour l'eau de votre piscine. L'eau nettoyée traverse la vanne 7 voies puis retourne dans la piscine via le tuyau de retour.

Utilisez exclusivement du sable de quartz de filtration conforme à la norme EN 12904 comme média filtrant. Vous pouvez également utiliser les balles filtrantes Steinbach. Les quantités à utiliser sont indiquées dans le chapitre Caractéristiques techniques.

Il est exclusivement destiné à une utilisation privée et n'est pas adapté à une utilisation professionnelle. N'utilisez l'appareil que de la façon décrite dans cette notice d'utilisation. Toute autre utilisation sera considérée comme non conforme et risque d'entraîner des dommages matériels, voire physiques. L'appareil n'est pas un jouet pour les enfants.

Le fabricant ou le distributeur décline toute responsabilité pour les dommages résultant d'une utilisation non conforme ou incorrecte.

Explication des symboles

Les symboles suivants sont utilisés dans cette notice d'utilisation, sur l'appareil ou sur l'emballage.



Vous trouverez ici des informations complémentaires utiles.



Risque d'endommagement!
N'ouvrez pas l'emballage avec des objets pointus ou tranchants (par ex. un couteau).

Sécurité

Les mots d'avertissement suivants sont utilisés dans cette notice d'utilisation.

⚠ AVERTISSEMENT!

Ce symbole/mot d'avertissement désigne un danger d'un niveau de risque moyen, qui, s'il n'est pas évité, peut entraîner la mort ou une blessure grave.

⚠ ATTENTION!

Ce symbole/mot d'avertissement désigne un danger d'un niveau de risque réduit, qui, s'il n'est pas évité, peut entraîner une blessure légère à modérée.

AVIS!

Ce mot d'avertissement avertit d'éventuels dommages matériels.

Consignes de sécurité générales

AVERTISSEMENT!

Risque de décharge électrique!

Une installation électrique incorrecte ou une tension réseau trop élevée peut entraîner une décharge électrique.

- Ne branchez le câble d'alimentation que lorsque la tension réseau de la prise de courant correspond à celle indiquée sur la plaque signalétique.
- Branchez le câble d'alimentation uniquement sur une prise de courant facilement accessible, afin de pouvoir le débrancher rapidement du réseau électrique en cas de dysfonctionnement.
- Ne faites fonctionner l'appareil que sur une prise de terre protégée par un fusible de 16 A maximum.
- L'appareil est doté d'un disjoncteur différentiel d'une sensibilité de 30 mA maximum.
- N'utilisez pas l'appareil s'il présente des dommages visibles ou si le câble d'alimentation et/ou la fiche secteur sont défectueux.
- N'ouvrez pas l'appareil, mais confiez les réparations à un spécialiste. Adressez-vous pour cela à l'adresse du service après-vente figurant au dos de la notice. En cas de réparations exécutées soi-même, de raccordement non conforme ou d'utilisation incorrecte, tout droit à garantie ou dédommagement devient caduc.
- Ne touchez jamais le câble d'alimentation avec les mains humides.
- Pour débrancher le câble d'alimentation de la prise de courant, ne tirez jamais sur le câble lui-même, mais tenez-le par la fiche.
- N'utilisez jamais le câble de raccordement pour transporter l'appareil.
- Tenez l'appareil et le câble de raccordement éloignés des flammes nues et des surfaces brûlantes.
- Ne placez aucun objet sur le câble de raccordement.
- N'enterrez pas le câble d'alimentation.
- Disposez le câble de raccordement de manière à ce qu'il ne puisse pas causer de trébuchements.
- Ne pliez pas le câble de raccordement et ne le posez pas sur des bords saillants.
- Si nécessaire, n'utilisez que des rallonges également conçues pour l'extérieur. L'usage d'une rallonge conçue pour l'extérieur diminue le risque de décharge électrique.
- N'utilisez pas l'appareil pendant un orage. Eteignez-le et débranchez le câble d'alimentation de la prise de courant.
- Lorsque vous n'utilisez pas l'appareil, lorsque vous le nettoyez ou lorsqu'un dysfonctionnement apparaît, éteignez toujours l'appareil et débranchez-le du réseau électrique.
- Seules des pièces correspondant aux données initiales de l'appareil peuvent être utilisées pour les réparations. Des pièces mécaniques et électriques indispensables à la protection contre des sources de danger se trouvent dans cet appareil.
- N'utilisez que des accessoires et des pièces de rechange fournis ou recommandés par le fabricant. L'utilisation de pièces autres que les pièces d'origine rend caduc tout droit à garantie.

Consignes de sécurité pour les personnes

AVERTISSEMENT!

Dangers pour les enfants et personnes ayant des capacités physiques, sensorielles ou mentales réduites (par ex. des personnes avec un handicap partiel, des personnes âgées ou aux capacités physiques et mentales réduites), ou ayant un manque d'expérience et de connaissances (par ex. des enfants d'un certain âge).

La manipulation non conforme de l'appareil peut provoquer des blessures graves ou des dommages sur celui-ci.

- N'autorisez pas d'autres personnes à accéder à l'appareil, avant qu'elles n'aient entièrement lu et compris en substance cette notice ou qu'elles n'aient été informées de l'utilisation prévue et des risques associés.
- Ne laissez jamais des personnes ayant des capacités physiques, sensorielles ou mentales réduites (par ex. des enfants ou des personnes en état d'ivresse) ou disposant de peu d'expérience et de connaissances (par ex. des enfants) s'approcher de l'appareil sans surveillance.
- Ne laissez jamais des enfants ou des personnes ayant des capacités physiques, sensorielles ou mentales réduites ou disposant de peu d'expérience et de connaissances utiliser l'appareil.
- Ne laissez pas les enfants se charger du nettoyage et de l'entretien utilisateur.
- Les enfants ne doivent pas jouer avec l'appareil ni avec le cordon d'alimentation.
- Installez le système de filtration suffisamment loin de la paroi de la piscine afin que celui-ci ne puisse pas être utilisé comme une aide pour entrer dans la piscine.

AVERTISSEMENT!

Risque de blessure en raison d'une qualification insuffisante!

Un manque d'expérience ou de compétence quant au maniement des outils nécessaires et une méconnaissance des réglementations régionales ou des dispositions normatives concernant les travaux manuels requis peuvent entraîner des blessures graves ou des dommages matériels.

- Confiez les travaux dont vous ne pouvez pas évaluer les risques en raison d'un manque d'expérience personnelle à un technicien qualifié.
- Ne laissez pas fonctionner l'appareil si vous vous trouvez dans un état altéré (par ex. sous l'influence de drogues, de l'alcool ou de médicaments).

AVIS!

Une manipulation non conforme de l'appareil peut entraîner des détériorations de l'appareil.

- Pour installer l'appareil, choisissez un emplacement protégé des intempéries.
- Installez le système de filtration suffisamment loin de la paroi de la piscine afin que celui-ci ne puisse pas être utilisé comme une aide pour entrer dans la piscine.
- Assurez une circulation d'air suffisante pour éviter toute surchauffe du moteur.
- Ne laissez pas l'appareil fonctionner à sec (sans eau).
- N'utilisez que la pompe fournie et adaptée à votre appareil.
- La pompe de filtration doit être arrêtée avant chaque opération de commutation au niveau de la tête de vanne.
- Ne placez jamais l'appareil ou des pièces de celui-ci dans la piscine.
- N'utilisez en aucun cas des floculants dans l'eau de votre piscine. En présence de floculants, les balles filtrantes peuvent s'agglutiner légèrement.

Déballer le produit et contrôler le contenu

AVERTISSEMENT!

Risque d'étouffement avec le matériel d'emballage!

L'enveloppement de la tête dans du film d'emballage ou l'ingestion d'autres matériaux d'emballage peut entraîner la mort par asphyxie. Il existe par conséquent un risque accru, en particulier pour les enfants et les personnes handicapées mentales qui, de par leur manque de connaissances et d'expérience, ne sont pas en mesure d'évaluer les risques.

- Assurez-vous que les enfants et les personnes handicapées mentales ne jouent pas avec le matériel d'emballage.

Préparation

Choix de l'emplacement d'installation

Il convient de respecter ou de prendre en compte les exigences suivantes:

- Le système de filtration doit être placé entre l'orifice d'aspiration et la buse d'entrée, à une distance suffisante de la paroi de la piscine afin qu'il ne puisse pas servir de marche pour entrer dans la piscine.
- La pompe doit être placée en dessous du niveau de l'eau.
- Respectez une distance maximale de trois mètres par rapport à la piscine.
- L'appareil doit être posé sur un support stable, solide et horizontal, par ex. une dalle en béton lavé.

Puits de filtration



Lorsque la piscine est enterrée ou semi-enterrée, un puits de filtration est nécessaire afin de pouvoir placer la pompe du système de filtration en dessous du niveau de l'eau de la piscine.

- Assurez-vous que le puits de filtration ne peut pas être inondé et que l'eau environnante et l'eau de pluie s'infiltrent bien.

Pour cela, installez un matériau approprié (couche de gravier) au fond du puits. L'utilisation de manière facultative d'une pompe submersible munie d'interrupteurs à flotteur et raccordée à un caniveau ou à un système d'évacuation constitue une protection supplémentaire contre l'élévation du niveau d'eau à l'intérieur du puits.

- Prévoyez une aération suffisante et naturelle du puits afin d'empêcher toute condensation.
- La taille du puits doit être suffisamment grande pour permettre la réalisation de travaux sur le système de filtration.

Descriptif du système de filtration

Modes de fonctionnement du système de filtration

Votre système de filtration dispose de plusieurs modes de fonctionnement. Ils sont indiqués par des chiffres sur la tête de vanne.

1. Filtrer
2. Post-rinçage
3. Circulation
4. Lavage à contre-courant
5. Fermé
6. Purger
7. Hiver

Les différents modes de fonctionnement sont présentés ci-dessous.

FILTRATION

Utilisez ce mode de fonctionnement comme réglage de base de votre système de filtration.

L'eau de piscine aspirée pénètre par le haut dans la cuve de filtration et traverse le média filtrant. Les impuretés sont alors filtrées puis l'eau ainsi nettoyée retourne dans la piscine.

FILTRE-EGOUT

Exécutez ce mode de fonctionnement pendant 20 à 30 secondes immédiatement après le lavage à contre-courant, le remplissage de sable de quartz de filtration ou la première mise en service.

L'eau est acheminée dans la partie supérieure de la cuve de filtration et la tête de vanne est rincée. L'eau est alors évacuée via le tuyau d'évacuation des saletés. La tête de vanne est ainsi nettoyée.

CIRCULATION

Utilisez ce mode de fonctionnement après avoir effectué un traitement chimique de l'eau.

L'eau est acheminée directement de la tête de vanne vers la piscine, sans traverser le filtre. De cette façon, le média filtrant n'entre pas en contact avec les produits chimiques utilisés.

LAVAGE

N'exécutez pas de lavage à contre-courant lors de l'utilisation de balles filtrantes Steinbach. Si la performance de filtration diminue, nous vous recommandons de laver les balles filtrantes à la main. Si nécessaire, procédez au remplacement des balles filtrantes.

Exécutez ce mode de fonctionnement pendant 2 minutes maximum pour nettoyer le filtre ou le sable de quartz de filtration lorsque vous réalisez une première mise en service, lorsque vous avez rajouté du sable de quartz de filtration ou lorsque la pression indiquée par le manomètre est supérieure de 0,3 à 0,6 bar à la pression de fonctionnement normale.

L'eau est acheminée dans la partie inférieure de la cuve de filtration et traverse ainsi tout le filtre. La saleté accumulée est ainsi éliminée et évacuée via le tuyau de lavage à contre-courant.

FERME (FERMÉ)

AVIS!

- Ne mettez jamais la pompe en marche dans ce mode de fonctionnement!

Utilisez ce mode de fonctionnement pour nettoyer le préfiltre (le cas échéant) ou pour vérifier l'étanchéité du système et colmater les zones non étanches.

La circulation de l'eau dans la pompe et le filtre est bloquée. Notez que les tuyaux d'alimentation et d'évacuation sont remplis d'eau et doivent être fermés à l'aide des vannes d'arrêt ou des bouchons, le cas échéant.

EGOUT

AVIS!

- La piscine ne peut être vidée que jusqu'au niveau d'eau minimal, soit à la hauteur du tuyau d'aspiration. Veillez à arrêter la pompe dès que ce niveau est atteint afin d'éviter qu'elle fonctionne à sec.

Utilisez ce mode de fonctionnement afin de vider la piscine lorsque celle-ci est très sale.

L'eau contourne le filtre et est directement évacuée via le tuyau de lavage à contre-courant.

WINTER (HIVERNAGE)

AVIS!

- Ne mettez jamais la pompe en marche dans ce mode de fonctionnement!

Utilisez ce mode de fonctionnement pour mettre le système de filtration en hivernage.

Le levier de vanne se trouve dans une position intermédiaire, ce qui libère les composants internes de la vanne de toute contrainte.

Durée de filtration

Le volume d'eau de la piscine doit être mis en circulation au moins 2 fois en l'espace de 24 h. En cas de forte sollicitation de la piscine, il convient de le mettre en circulation 3 à 5 fois par jour.

Première mise en service

⚠ AVERTISSEMENT!

Danger de mort en cas de fonctionnement du système de traitement de l'eau pendant la baignade!

Des cheveux ou des vêtements peuvent être aspirés par l'orifice d'aspiration de la piscine et dans certains cas extrêmes, cela peut coincer des personnes sous l'eau et les empêcher de remonter à la surface.

- N'utilisez jamais les appareils de système de traitement des eaux pendant qu'une personne se trouve dans la piscine.
- Tant que les appareils de système de traitement des eaux sont en fonctionnement, interdisez l'accès à la piscine.

AVIS!

La présence de floculants dans l'eau de la piscine peut provoquer l'agglutination des Active Balls et gravement compromettre leur effet nettoyant.

- N'utilisez pas de floculants pour le traitement de l'eau lorsque vous employez les Active Balls comme produit filtrant.

Contrôle avant mise en service

- L'appareil est hors de la piscine et le câble d'alimentation est débranché du réseau électrique

Installer la pompe sur la plaque de support

1. Insérez les vis filetées du jeu de vis utilisé pour la fixation de la pompe **10** par le bas dans les deux trous avec encoche à six pans de la plaque de support **9**.
2. Placez la pompe **3** sur la plaque de support **9** de telle façon que les filetages dépassent par les ouvertures de fixation situées dans le socle de la pompe.
3. Placez chaque fois la rondelle plate puis la rondelle à éventail sur le filetage.
4. Installez chaque fois une vis à oreilles et vissez-la.

La pompe est installée sur la plaque de support.

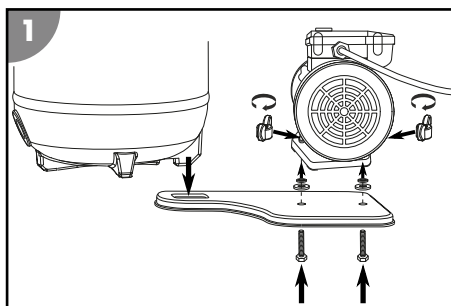

5. Raccordez la plaque de support **9** à la cuve de filtration **2**.
La plaque de support est raccordée à la cuve de filtration.

Préparer la cuve de filtration

1. Démontez la bague de serrage **5** en dévissant le raccord à vis en tournant dans le sens inverse des aiguilles d'une montre. Utilisez pour cela la clé Allen **14**.
2. Mettez de côté la bague de serrage et ses vis.

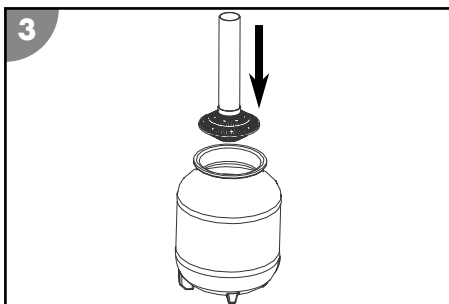
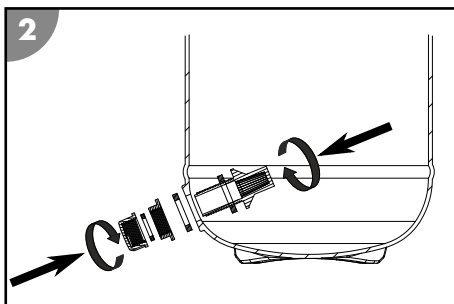

3. Installez le jeu de vis de vidange **8** sur la sortie de vidange **17**.
4. Insérez le tamis filtrant **6** dans la cuve de filtration **2**.
5. Positionnez le tamis filtrant au milieu du fond de la cuve de filtration.
6. Remplissez environ 1/3 de la cuve de filtration **2** d'eau.

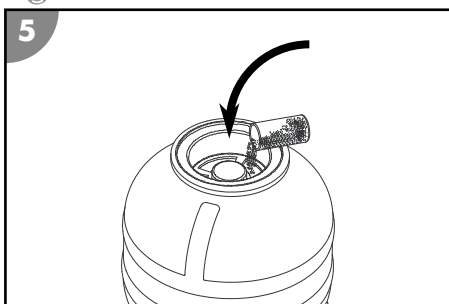
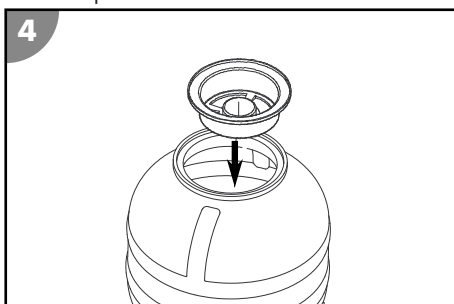

7. Placez le centreur **7** sur l'ouverture de la cuve de filtration de manière à ce qu'il maintienne le tube du tamis filtrant centré.
8. Remplissez la cuve de filtration de sable de quartz de filtration ou de balles filtrantes **19**. Les quantités à utiliser sont indiquées dans le chapitre Caractéristiques techniques.
9. Retirez le centreur de l'ouverture de la cuve de filtration. Conservez le centreur pour la prochaine opération de remplissage.

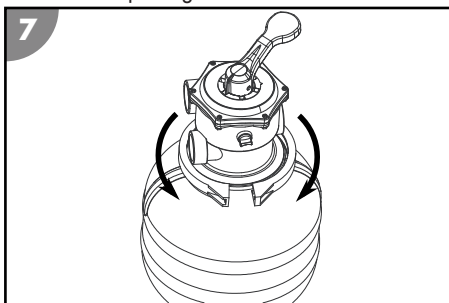
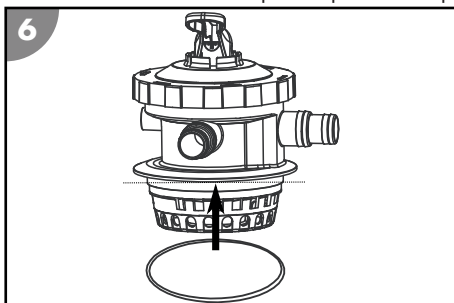

10. Placez le joint de cuve **4** sur la face inférieure de la tête de vanne **1**.
11. Placez la tête de vanne sur la cuve de filtration.
12. Orientez la tête de vanne de sorte que le raccord marqué «PUMP» (POMPE) se trouve dans la direction de la position future de la pompe (voir l'illustration dans le chapitre Installer la pompe sur la plaque de support).
13. Placez la bague de serrage **5** autour de la zone de raccordement de la tête de vanne et de la cuve de filtration.

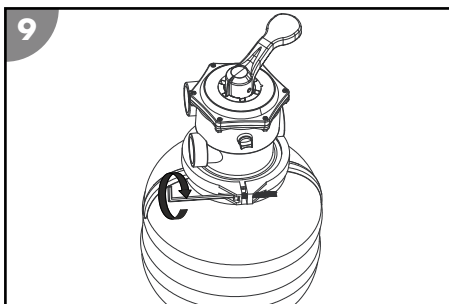
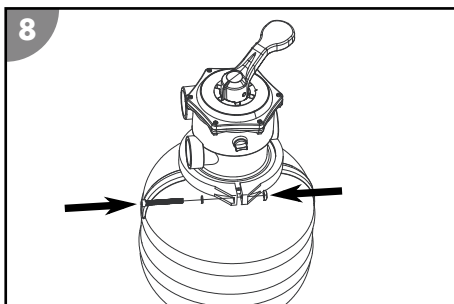

14. Insérez les vis de la bague de serrage et vissez-les en tournant dans le sens des aiguilles d'une montre.
15. Retirez la vis de purge **13** située sur la tête de vanne en la tournant dans le sens inverse des aiguilles d'une montre.
16. Enroulez le filetage du manomètre **15** de bande téflon **15**.
17. Vissez le manomètre en le tournant dans le sens des aiguilles d'une montre à l'endroit où la vis de purge a été enlevée.

La cuve de filtration est prête.

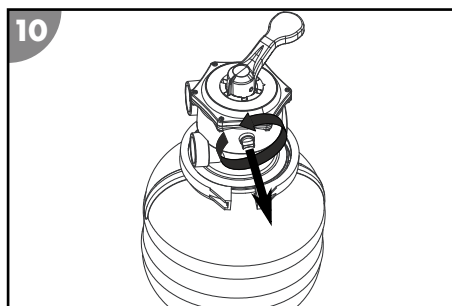

Installer les raccords de tuyau



Certains tuyaux, comme par ex. le tuyau de refoulement, sont très rigides. Avant leur installation, exposez-les au soleil afin que la chaleur les assouplisse.

Utilisez des tuyaux de piscine d'un diamètre de 32/38 mm, adaptés aux raccords décrits. Pour les autres tuyaux de piscine (par ex. INTEX avec raccord fileté), des adaptateurs supplémentaires sont nécessaires. Vous trouverez des adaptateurs appropriés dans notre boutique en ligne à l'adresse suivante: www.steinbach-group.com

Procédez comme suit pour enficher un tuyau de piscine sur la pompe ou la cuve de filtration:

1. Faites glisser un collier de serrage sur le tuyau.
2. Enfichez le tuyau sur le raccord de tuyau.
3. Fixez le collier de serrage sur le raccord de tuyau à l'aide d'un tournevis cruciforme PH1.

Le tuyau de piscine à enficher est installé.

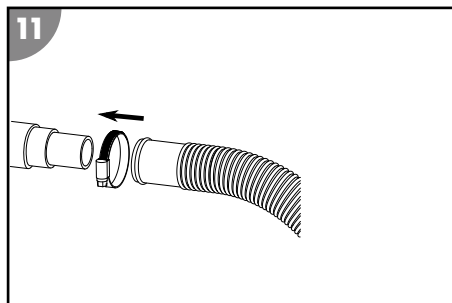

Raccorder les tuyaux

Préparez le matériel suivant:

- Tuyau de refoulement ①
- Tuyau de retour, de lavage à contre-courant et d'aspiration (non fournis)
- Matériel de montage des tuyaux

Procédez comme suit pour raccorder les tuyaux (voir la **fig. A**) à la pompe et à la cuve de filtration:

1. Posez le tuyau de retour et d'aspiration entre la piscine et le système de filtration.
2. Posez le tuyau de lavage à contre-courant entre le raccord d'évacuation des eaux usées et le système de filtration.
Tenez compte des désignations figurant sur les raccords de tuyau de la tête de vanne.

Les tuyaux sont raccordés.

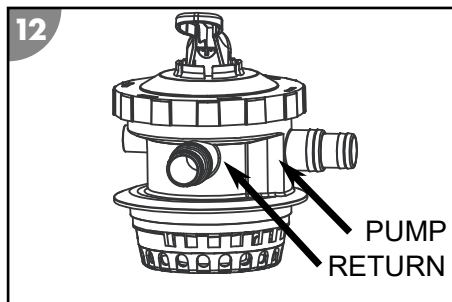

Préparer le système de filtration

1. Appuyez sur le levier de vanne ② situé sur la tête de vanne ① et maintenez-le vers le bas.
2. Tournez le levier de vanne sur la position «RÜCKSPÜLEN» (LAVAGE À CONTRE-COURANT), puis relâchez-le.
3. Laissez la cuve de filtration ② se remplir complètement d'eau jusqu'à ce que de l'eau s'écoule du tuyau de lavage à contre-courant «WASTE» (EAUX USÉES) ②.
4. Vérifiez l'absence de fuites au niveau du système de filtration et des raccords.
5. Exécutez le processus de lavage à contre-courant (voir le chapitre Processus de lavage à contre-courant).

Utilisation

⚠ AVERTISSEMENT!

Danger de mort en cas de fonctionnement du système de traitement de l'eau pendant la baignade!

Des cheveux ou des vêtements peuvent être aspirés par l'orifice d'aspiration de la piscine et dans certains cas extrêmes, cela peut coincer des personnes sous l'eau et les empêcher de remonter à la surface.

- N'utilisez jamais les appareils de système de traitement des eaux pendant qu'une personne se trouve dans la piscine.
- Tant que les appareils de système de traitement des eaux sont en fonctionnement, interdisez l'accès à la piscine.

⚠ ATTENTION!

Risque de blessure!

Un appareil ou des accessoires endommagés peuvent provoquer des blessures.

- Contrôlez l'appareil et ses accessoires (voir le chapitre «Contrôle»).

AVIS!

La présence de floculants dans l'eau de la piscine peut provoquer l'agglutination des Active Balls et gravement compromettre leur effet nettoyant.

- N'utilisez pas de floculants pour le traitement de l'eau lorsque vous employez les Active Balls comme produit filtrant.

Sélectionner le mode de fonctionnement

Arrêtez la pompe **3** en débranchant la fiche secteur.

Appuyez sur le levier de vanne **23** situé sur la tête de vanne **1** et maintenez-le vers le bas. Tournez le levier de vanne sur la position souhaitée et relâchez-le.

Fonctionnement de la pompe

1. Assurez-vous que tous les tuyaux et tubes sont correctement raccordés et que le niveau d'eau de la piscine se situe à un minimum de 2,5 à 5 cm au-dessus de l'orifice du tuyau d'aspiration.
2. Vérifiez la position de la vanne de votre système de filtration avant d'activer la pompe.
3. Branchez la fiche secteur de la pompe à l'alimentation électrique.

La pompe fonctionne.

4. Vérifiez l'absence de bruits inhabituels pendant que la pompe fonctionne.
Si de l'air est présent dans le système, purgez de nouveau l'installation.
5. Débranchez la fiche secteur pour arrêter le fonctionnement de la pompe.

La pompe est éteinte.

Conseils d'entretien

Les algues, les bactéries ainsi que les autres microorganismes ne peuvent pas être filtrés par le système de filtration.

- Pour prévenir leur apparition et les éliminer, utilisez des produits de traitement de l'eau spéciaux qui garantiront une eau parfaitement hygiénique.
- Demandez conseil à un expert et respectez les doses prescrites.

Entretien

Processus de lavage à contre-courant



N'exécutez pas de lavage à contre-courant lors de l'utilisation de balles filtrantes Steinbach. Si la performance de filtration diminue, nous vous recommandons de laver les balles filtrantes à la main. Si nécessaire, procédez au remplacement des balles filtrantes.

1. Arrêtez la pompe **3** en débranchant la fiche secteur.
2. Raccordez le tuyau de lavage à contre-courant (voir le chapitre Raccorder le tuyau de lavage à contre-courant).
3. Appuyez sur le levier de vanne **23** situé sur la tête de vanne **1** et maintenez-le vers le bas.
4. Tournez le levier de vanne sur la position «LAVAGE» et relâchez-le.
5. Branchez la fiche secteur de la pompe à l'alimentation électrique.
6. Exécutez le processus de lavage à contre-courant jusqu'à ce que de l'eau propre sorte du tuyau de lavage à contre-courant (2 minutes maximum).
7. Arrêtez la pompe **3** en débranchant la fiche secteur.
8. Appuyez sur le levier de vanne **23** situé sur la tête de vanne **1** et maintenez-le vers le bas.
9. Tournez le levier de vanne sur la position «FILTRE-EGOUT» et relâchez-le.
10. Branchez la fiche secteur de la pompe à l'alimentation électrique.
11. Faites fonctionner la pompe pendant 20 à 30 secondes afin d'éliminer les résidus restant dans la tête de vanne.
12. Arrêtez la pompe **3** en débranchant la fiche secteur.

Le processus de lavage à contre-courant est terminé.

Remplacer le produit filtrant



Le produit filtrant employé (sable de quartz de filtration ou balles filtrantes) subit une certaine usure, même lorsqu'il est utilisé conformément à l'usage prévu dans des conditions optimales, et doit être remplacé à intervalles réguliers, en fonction de la durée de fonctionnement et du degré de salissure.

1. Arrêtez la pompe **3** en débranchant la fiche secteur.
2. Fermez les vannes d'arrêt ou bloquez la circulation de l'eau vers les tuyaux de raccordement de la piscine.
3. Dévissez la sortie de vidange **17** au fond de la cuve de filtration **2**.
4. Laissez s'écouler toute l'eau de la cuve de filtration **2** par la sortie de vidange.
5. Revissez la sortie de vidange dans la cuve de filtration.
6. Démontez la bague de serrage **5** en dévissant le raccord à vis en tournant dans le sens inverse des aiguilles d'une montre. Utilisez pour cela la clé Allen **14**.
7. Mettez de côté la bague de serrage et ses vis.
8. Retournez lentement la cuve de filtration et videz le sable de quartz de filtration ou les balles filtrantes.
9. Retirez le tamis filtrant **6**.
10. Rincez soigneusement le tamis filtrant à l'eau courante.
11. Rincez la cuve de filtration à l'eau claire.
12. Exécutez les étapes du chapitre Préparer la cuve de filtration.

Le produit filtrant est remplacé.

Nettoyage

Nettoyez l'appareil uniquement avec un nettoyeur classique pour salle de bains, de l'eau claire du robinet et un chiffon non pelucheux. Les produits nettoyeurs agressifs peuvent endommager l'appareil. Séchez le produit avec un chiffon non pelucheux.

Contrôle

Avant chaque utilisation, contrôlez les points suivants:

- Des dommages sont-ils visibles sur l'appareil?
- Des dommages sont-ils visibles sur les éléments de commande?
- Les accessoires sont-ils en parfait état?
- Tous les tuyaux sont-ils en parfait état?
- L'alimentation n'est-elle pas bloquée?
- Les fentes de ventilation sont-elles dégagées et propres?

Ne mettez pas en service un appareil ou un accessoire endommagé. Faites-le contrôler et réparer par le fabricant ou son service client ou par un technicien qualifié.

Rangement

Hivernage



Stockez le système de filtration dans un endroit sec à l'abri du gel ($\geq +5$ °C) et du rayonnement direct du soleil.
Stockez toujours le produit filtrant sec séparément de la cuve de filtration pendant l'hiver.

1. Arrêtez la pompe **3** en débranchant la fiche secteur.
2. Fermez les vannes d'arrêt ou bloquez la circulation de l'eau vers les tuyaux de raccordement de la piscine.
3. Démontez les tuyaux de raccordement à la piscine et vidangez-les.
4. Soulevez la pompe et vidangez-la par les deux raccords.
5. Videz le produit filtrant (voir le chapitre Remplacer le produit filtrant).
Si vous utilisez des balles filtrantes, lavez-les à la main et laissez-les sécher complètement. Si vous utilisez du sable, videz-le dans un récipient approprié (par ex. un seau) et stockez-le dans un endroit sec.
6. Rincez le système de filtration à l'eau du robinet.
7. Laissez le système de filtration sécher complètement.
8. Appuyez sur le levier de vanne **23** situé sur la tête de vanne **1** et maintenez-le vers le bas.
9. Tournez le levier de vanne sur la position «WINTER» (HIVERNAGE) et relâchez-le.

L'appareil peut être mis en hivernage.

Dépannage

Problème	Cause possible	Solution
La pression indiquée par le manomètre dépasse 1 bar.	Le sable de quartz de filtration est sale.	Exécutez un processus de lavage à contre-courant (voir le chapitre Processus de lavage à contre-courant).
	Les balles filtrantes sont sales.	Retirez les balles filtrantes et lavez-les à la main. Si nécessaire, remplacez les balles filtrantes.
Des bulles d'air sortent de la buse d'entrée.	La pompe aspire de l'air.	Vérifiez l'étanchéité de tous les tuyaux et joints. Resserrez les colliers de serrage.
		Contrôlez le niveau d'eau dans la piscine et ajoutez-en si nécessaire jusqu'à ce que le raccord du tuyau d'aspiration soit complètement immergé.
La pompe reçoit une quantité d'eau trop faible ou la pression du système est trop faible.	Le niveau d'eau dans la piscine est trop bas.	Augmentez le niveau d'eau de la piscine.
	Le panier du préfiltre (si installé) est obstrué.	Videz le panier du préfiltre.
	Le tuyau d'aspiration est obstrué.	Nettoyez le tuyau de refoulement.
La pompe ne fonctionne pas.	La pompe n'est pas alimentée en courant.	Branchez la fiche secteur de la pompe à l'alimentation électrique. Vérifiez si le disjoncteur différentiel ne s'est pas déclenché.
	La pompe est défectueuse.	Contactez le service client.
Du produit filtrant se trouve dans la piscine	Du sable de quartz de filtration a été rajouté.	Exécutez un processus de lavage à contre-courant jusqu'à ce que l'eau redevienne claire. Voir le chapitre Processus de lavage à contre-courant.
	Tamis filtrant défectueux dans la cuve de filtration.	Vérifiez l'absence de dommages sur le tamis filtrant et remplacez-le si nécessaire.

Au cas où il ne serait pas possible de réparer le défaut, contactez le service après-vente figurant en dernière page.



Données techniques

Modèle:	Classic 250N / Active Balls+	Modèle de la pompe:	CPS 40-2
Référence:	040385 / 040386	Référence de la pompe:	040955
Dimensions de la cuve:	Ø 250 mm / env. 12 l	Montage de la pompe:	sur plaque de support
Dimensions du raccord:	Ø 32/38 mm	Principe de fonctionnement de la pompe:	non auto-amorçante
Version:	vanne à 7 voies avec manomètre	Minuterie de la pompe:	-----
Débit de circulation:	3'900 l/h max.	Pile pour la minuterie:	-----
Taille de la piscine (volume d'eau):	19'000 l max.	Préfiltre:	-----
Température de l'eau:	35 °C max.	Alimentation électrique:	220-240 V~, 50 Hz
Exigences relatives au produit filtrant:		Puissance:	200 W max.
Balles filtrantes Steinbach:	env. 300 g	Débit de refoulement:	4'500 l/h max.
Sable de quartz de filtration:	env. 10 kg; 0.7-1.2 mm; DIN EN 12904	Hauteur de refoulement:	6.5 m max.

Pièces de rechange

- 1 040866 – Tête de vanne
- 2 040842 - Vis de purge (avec joint)
- 3 040952 - Manomètre
- 4 040843 - Joint de la tête de vanne
- 5 040829 – Joint de cuve
- 6 040845 - Bague de serrage (avec raccord à vis)
- 7 040849 - Centreur
- 8 040867 – Tamis filtrant
- 9 040852 - Jeu de vis de vidange
- 10 040865 – Cuve de filtration
- 11 040868 – Plaque de support
- 12 040978 – Jeu de vis pour la fixation de la pompe (x2)
- 13 040955 – Pompe
- 14 040050 – Balles filtrantes
- 15 040946 - Collier de serrage (x2)
- 16 040869 – Tuyau de refoulement
- 17 040931 - Joint torique (Ø 94,7 mm)
- 18 040951 - Roue
- 19 040957 - Condensateur
- 20 040958 - Garniture mécanique

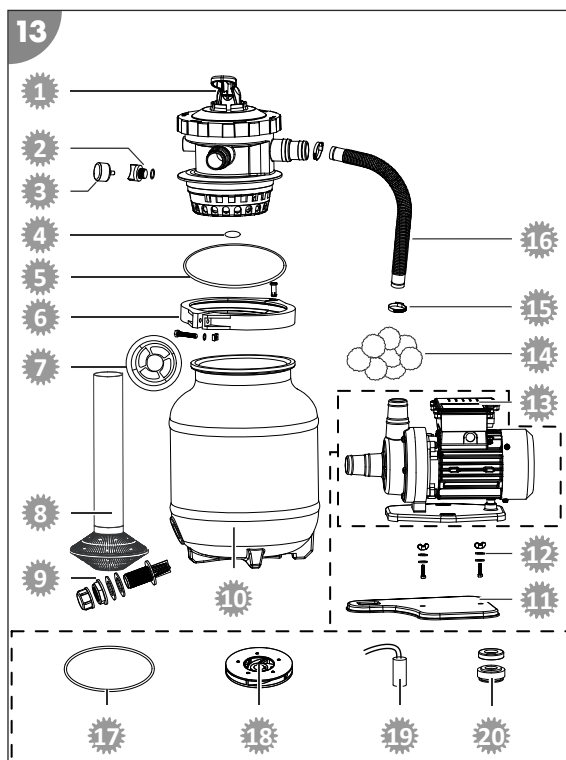

fr

Déclaration de conformité



L'entreprise Steinbach International GmbH déclare par la présente que la pompe de filtration est conforme aux directives suivantes:

- Directive CEM (2014/30/UE)
- EN 55014-1:2017; EN 55014-2:2015; EN 61000-3-2:2014; EN 61000-3-3:2013
- AfPS GS 2019:01 PAK
- EN 60335-2-41:2003 / A2:2010; EN 60335-1:2012 / A2:2019; EN 62233:2008
- Directive CE (2014/35/UE)

Le texte complet de la déclaration de conformité CE peut être demandé à l'adresse indiquée à la fin de cette notice.

Élimination

Élimination de l'emballage



Éliminez l'emballage selon les sortes. Mettez le carton dans la collecte de vieux papier, les films dans la collecte de recyclage.

Mise au rebut de l'appareil usagé



Ne pas jeter les appareils usagés avec les déchets ménagers!

Si un appareil ne peut plus être utilisé, le consommateur **est dans l'obligation légale de mettre au rebut l'appareil usagé séparément des déchets ménagers**, par ex. dans un point de collecte de sa commune/son quartier. Cela permet de recycler les appareils usagés de manière conforme et d'éviter les effets néfastes sur l'environnement. C'est pourquoi les appareils électriques portent le symbole ci-dessus.

Dotazione

- 1 Testa della valvola
- 2 Tamburo del filtro
- 3 Pompa
- 4 Guarnizione del tamburo
- 5 Anello elastico
- 6 Setaccio filtro
- 7 Bulino
- 8 Set viti di scarico
- 9 Piastra di base
- 10 Set viti per il fissaggio della pompa (2x)
- 11 Tubo di mandata (viene fornito nel tubo montante del setaccio filtro)
- 12 Fascetta stringitubo, 2x
- 13 Manometro
- 14 Chiave a brugola
- 15 Nastro in teflon
- 16 Filter Balls (solo per il modello Active Balls+)
Manuale d'uso (senza figura)

Parti del dispositivo

- 17 Uscita di scarico
- 18 Vite di sfianto
- 19 Attacco pompa/condotta di aspirazione
- 20 Attacco condotta di mandata
- 21 Attacco condotta di ritorno "RETURN"
- 22 Attacco condotta di controlavaggio "WASTE"
- 23 Leva della valvola

Accessori opzionali disponibili

- 24 Adattatore per piscina INTEX 2" x 1 1/2" AG (condotta di aspirazione)
Art. 040933
- 25 Adattatore per piscina INTEX 2" AG x 1" IG (condotta di ritorno)
Art. 040934
- 26 Custodia per il sistema di disinfezione UV
Art. 040530
- 27 Sistema di disinfezione UV
Art. 040511

Sommario

Panoramica prodotto	3
Dotazione	53
Informazioni generali	55
Leggere e conservare il manuale d'uso.....	55
Uso previsto.....	55
Spiegazione dei simboli	55
Sicurezza	55
Disimballaggio e controllo della dotazione	58
Preparazione	58
Scelta dell'ubicazione.....	58
Pozzetto del filtro.....	58
Descrizione dell'impianto filtro	58
Modalità di funzionamento dell'impianto filtro.....	58
Durata filtro.....	60
Prima messa in servizio	60
Controlli prima della messa in funzione.....	60
Montaggio della pompa sulla piastra di base.....	60
Preparazione del tamburo del filtro.....	60
Montaggio delle connessioni tubazioni.....	62
Allacciamento delle condutture.....	63
Preparazione dell'impianto filtro.....	63
Utilizzo	63
Selezione della modalità di funzionamento.....	63
Funzionamento della pompa.....	64
Istruzioni per la cura.....	64
Manutenzione	64
Procedura di controlavaggio.....	64
Sostituzione del filtrante.....	64
Pulizia	65
Verifica	65
Stoccaggio	65
Conservazione per l'inverno.....	65
Risoluzione dei problemi	66
Dati tecnici	67
Pezzi di ricambio	68
Dichiarazione di conformità	68
Smaltimento	69

Informazioni generali

Leggere e conservare il manuale d'uso



Questo manuale d'uso fa parte dell'impianto filtro (a seguito il "dispositivo"). Esso contiene importanti informazioni sulla messa in funzione e sull'uso.

Prima di usare il dispositivo, leggere attentamente il manuale d'uso, in particolare, le avvertenze di sicurezza. La mancata osservanza delle istruzioni presenti nel manuale d'uso possono provocare gravi lesioni o danni al dispositivo.

Conservare il manuale d'uso per ulteriore consultazione. In caso di cessione a terzi del dispositivo, deve essere obbligatoriamente fornito anche il presente manuale d'uso.

Uso previsto

Questo dispositivo è concepito esclusivamente per la depurazione dell'acqua della piscina. Può essere usato anche con l'acqua salata, se il suo contenuto salino è inferiore allo 0,5% (elettrolisi salina). Esso elimina lo sporco visibile e si può utilizzare per le piscine convenzionali che hanno una connessione tubo pari a Ø 32/38 mm.

Il filtrante inserito nel serbatoio del filtro ha il compito di filtrare le particelle di sporco dal flusso dell'acqua e quindi opera come filtro fisso contro lo sporco e le particelle in sospensione presenti nella piscina. L'acqua depurata ritorna nella piscina attraverso la valvola a 7 vie e la condotta di ritorno.

Come filtrante utilizzare solo filtro a sabbia di quarzo conforme a DIN EN 12904. In alternativa, utilizzare le Filter Balls di Steinbach. Le quantità necessaria sono riportate nel capitolo Dati tecnici.

È destinato esclusivamente all'uso privato e non all'ambito professionale. Utilizzare il dispositivo solo in base alle descrizioni del presente manuale d'uso. Ogni altro tipo di utilizzo è da considerarsi come non conforme alla destinazione d'uso e può provocare danni materiali o lesioni alle persone. Il dispositivo non è un giocattolo per bambini.

Il fabbricante o il rivenditore declinano qualsiasi responsabilità per danni derivanti dall'uso errato o non conforme alla destinazione d'uso.

Spiegazione dei simboli

I simboli del presente manuale d'uso vengono utilizzati sul dispositivo o sull'imballaggio.



Qui sono riportate ulteriori informazioni pratiche.



Pericolo di danneggiamento!
Non aprire mai l'imballaggio con oggetti affilati o appuntiti (ad es. coltello).

Sicurezza

Le seguenti parole segnale sono utilizzate in questo manuale d'uso.

AVVERTIMENTO!

Questo simbolo/parola di segnalazione descrive un pericolo di media entità che, se non viene evitato, può provocare gravi lesioni o morte.

ATTENZIONE!

Questo simbolo/parola di segnalazione descrive un pericolo di bassa entità che, se non viene evitato, può provocare lievi lesioni.

AVVISO!

Questa parola di segnalazione mette in guardia da possibili danni materiali.

Avvertenze di sicurezza generali

AVVERTIMENTO!

Pericolo di scossa elettrica!

L'installazione elettrica errata oppure la tensione di rete troppo alta possono causare una scossa elettrica.

- Collegare il cavo di alimentazione solo se la tensione di rete della presa corrisponde ai dati riportati sulla targhetta.
- Collegare il cavo di alimentazione esclusivamente ad una presa facilmente accessibile, in modo che, in caso di guasto, questa possa essere scollegata velocemente dalla rete elettrica.
- Collegare il dispositivo solo a una presa con contatto di sicurezza, protetto per almeno 16 A.
- Il dispositivo deve essere alimentato attraverso un interruttore differenziale (RCD) con corrente di dispersione non superiore a 30 mA.
- Non usare il dispositivo in caso di danni visibili o se il cavo di rete o la spina sono difettosi.
- Non aprire il dispositivo e in caso di riparazioni rivolgersi al personale specializzato. Contattare l'indirizzo dell'assistenza che è indicato sul retro del manuale. Si esclude categoricamente qualsiasi responsabilità e interventi in garanzia in caso di riparazioni eseguite autonomamente, collegamenti errati o uso non conforme alla destinazione d'uso del dispositivo.
- Non toccare mai il cavo di alimentazione con le mani umide.
- Per staccare la spina, non tirare mai il cavo di alimentazione dalla presa, bensì afferrare sempre la spina.
- Non utilizzare mai il cavo di collegamento come maniglia.
- Tenere il dispositivo e il cavo di alimentazione a debita distanza da fiamme vive e superfici calde.
- Non mettere alcun tipo di oggetto sul cavo di collegamento.
- Non posare mai il cavo di rete sotto terra.
- Installare il cavo di collegamento in modo tale che non vi si inciampi.
- Non piegare il cavo di collegamento e non metterlo su bordi taglienti.
- Se necessario, utilizzare solo condotte di prolunga compatibili con l'utilizzo esterno. L'utilizzo di una condotta di prolunga adatta all'uso all'esterno riduce il rischio di scosse elettriche.
- Non utilizzare mai il dispositivo durante un temporale. Spegnerlo e staccare il cavo di alimentazione dalla presa.
- Se non utilizzate il dispositivo, lo pulite o in caso di guasto, spegnerlo sempre e staccarlo dalla rete elettrica.
- Per le riparazioni devono essere usati solo componenti che corrispondono ai dati originali dell'apparecchio. Questo dispositivo contiene parti elettriche e meccaniche essenziali ai fini della protezione da fonti di pericolo.
- Utilizzare solo pezzi di ricambio e accessori forniti o consigliati dal fabbricante. Se venissero utilizzati dei componenti non originali, decadrebbe immediatamente il diritto di garanzia.

Avvertenze di sicurezza generali per le persone

AVVERTIMENTO!

Pericolo per bambini e persone con mobilità fisica ridotta, deficit delle facoltà mentali ed emotive (ad es. soggetti parzialmente invalidi, anziani con capacità fisiche e mentali limitate) oppure prive di esperienza e delle necessarie competenze (ad es. bambini non neonati).

L'uso scorretto del dispositivo può causare lesioni gravi o danni al dispositivo stesso.

- Permettere ad altre persone di utilizzare il dispositivo dopo che essi abbiano letto attentamente le istruzioni, le abbiano capite bene e abbiano compreso l'impiego corretto e quindi i possibili pericoli collegati.
- Non lasciare mai da sole persone con limitate capacità fisiche, sensoriali o mentali (ad es. bambini o persone sotto l'influsso di alcol) oppure con poca esperienza e conoscenza (ad es. bambini) nelle vicinanze del dispositivo.
- Non permettere di utilizzare il dispositivo ai bambini, alle persone con capacità fisiche, senso-percettive e mentali ridotte, e a chi non possiede esperienza e conoscenze sufficienti.
- È vietato far pulire e far eseguire la manutenzione utente ai bambini.
- Vietare ai bambini di giocare con il dispositivo o con il cavo di alimentazione.
- Posizionare l'impianto filtro a debita distanza dalla parete della vasca, in modo che questo non possa essere utilizzato come scaletta di accesso alla piscina.

AVVERTIMENTO!

Pericolo di lesioni a causa di mancanza di qualifiche!

Poca esperienza o capacità nell'uso degli attrezzi necessari e poca conoscenza dei regolamenti regionali e legislativi per l'esecuzione di lavori artigianali possono causare gravi lesioni o danni materiali.

- Per tutti i lavori incaricare del personale specializzato, soprattutto per i lavori di cui non sia ha esperienza e per cui è difficile valutare i rischi.
- Non far funzionare il dispositivo se non si è in perfetta forma (ad es. sotto gli influssi di droghe, alcol o farmaci).

AVVISO!

L'utilizzo inappropriato del dispositivo potrebbe causare il suo danneggiamento.

- Per il dispositivo, scegliere un'ubicazione protetta dalle intemperie.
- Posizionare l'impianto filtro a debita distanza dalla parete della vasca, in modo che questo non possa essere utilizzato come scaletta di accesso alla piscina.
- Predisporre un ricambio d'aria sufficiente per evitare il surriscaldamento del motore.
- Non lasciare mai che il dispositivo funzioni a secco (senza acqua).
- Utilizzare solo la pompa in dotazione al dispositivo.
- È importante spegnere la pompa per filtro prima di ogni operazione di commutazione della testa della valvola.
- Non immergere mai il dispositivo o i componenti nella piscina.
- Per l'acqua della piscina non utilizzare per nessun motivo un agente antivegetativo. L'agente antivegetativo può causare il leggero compattamento delle filter balls.

Disimballaggio e controllo della dotazione

AVVERTIMENTO!

Pericolo di soffocamento con il materiale d'imballaggio!

L'intrappolamento della testa nella pellicola d'imballaggio o l'ingestione di altre parti del materiale d'imballaggio, possono causare la morte per soffocamento. Soprattutto per i bambini come anche per le persone con limitate capacità cognitive, che non sono in grado di valutare correttamente la situazione a causa di poca conoscenza o esperienza, sussiste un elevato potenziale di pericolo.

- Fare attenzione che, sia i bambini che le persone con limitate capacità cognitive, non giochino con il materiale d'imballaggio.

Preparazione

Scelta dell'ubicazione

È necessario soddisfare o considerare le seguenti condizioni:

- La posizione dell'impianto filtro tra la connessione di aspirazione e l'ugello di immissione deve avere una distanza sufficiente dalla parete della vasca e quindi dall'impianto filtro in modo da evitare che possa essere utilizzato come scaletta per salire
- Posizione della pompa al di sotto dello specchio dell'acqua
- Distanza massima di tre metri dalla piscina
- Base stabile, solida e orizzontale, ad es. base in calcestruzzo

Pozzetto del filtro



È necessario il pozzetto del filtro se la piscina si trova parzialmente o totalmente interrata. In questo modo la pompa dell'impianto filtro si troverà al di sotto dello specchio dell'acqua.

- Assicurarsi che il pozzetto del filtro non possa essere inondato e che sia protetto dall'acqua piovana.

Per garantire ciò, stendere sul la base del pozzetto uno stato di brecciolino. Utilizzando un pompa a immersione opzionale con interruttore galleggiante collegata al collettore o allo scarico, è possibile proteggere ulteriormente l'impianto filtro dall'aumento di livello dell'acqua nel pozzetto.

- Garantire un ricambio d'aria sufficiente e naturale nel pozzetto in modo da impedire la formazione di condensa.
- Eseguire il pozzetto del filtro in modo che sia possibile eseguire facilmente i lavori all'impianto filtro.

Descrizione dell'impianto filtro

Modalità di funzionamento dell'impianto filtro

L'impianto filtro presenta diverse modalità di funzionamento. Le modalità sono contrassegnate da numeri posti sulla testa della valvola.

1. Filtraggio
2. Post-lavaggio
3. Circolazione
4. Controlavaggio
5. Chiuso
6. Svuotare
7. Inverno

Di seguito vengono descritte le funzioni delle diverse modalità di funzionamento.

FILTRAZIONE

Utilizzare questa modalità di funzionamento come impostazioni di base dell'impianto filtro.

L'acqua della piscina aspirata viene immessa nella parte superiore del tamburo del filtro e passa attraverso il filtrante. In questo modo le impurità vengono eliminate e l'acqua ritorna poi nella piscina.

RISCIACOLO

Eseguire questa modalità di funzionamento immediatamente dopo il controlavaggio, in caso di riempimento del filtro a sabbia di quarzo o durante la prima messa in servizio per 20-30 secondi.

L'acqua viene immessa nella parte superiore del tamburo del filtro e lava la testa della valvola. L'acqua passa attraverso la condotta dello sporco. In questo modo la testa della valvola viene pulita.

RECIRCOLO

Utilizzare questa modalità di funzionamento dopo un trattamento chimico dell'acqua.

L'acqua passa direttamente attraverso la testa della valvola senza passare per il filtro. In questo modo, il filtrante non viene a contatto con le sostanze chimiche utilizzate.

CONTROLAVAGGIO

Quando si utilizzano le Filter Balls di Steinbach è vietato eseguire il controlavaggio. In caso di deterioramento della potenza del filtro, consigliamo di lavare a mano le Filter Balls. Se necessario, le Filter Balls devono essere sostituite.

Per filtrare o pulire la sabbia di quarzo, eseguire questa modalità di funzionamento per massimo 2 minuti, durante la prima messa in servizio, quando viene immessa nuova sabbia nel filtro a sabbia di quarzo o quando il manometro indica da 0,3 a 0,6 bar al di sopra della pressione di esercizio.

L'acqua viene immessa nella parte inferiore del tamburo del filtro e passa attraverso l'intero filtro. In questo modo, lo sporco accumulato viene eliminato attraverso la condotta di controlavaggio.

CHIUSO

AVVISO!

- Non spegnere mai la pompa in questa modalità di funzionamento!

Utilizzare questa modalità di funzionamento per pulire il pre-filtro (se presente) o per controllare ed eliminare eventuali perdite nel sistema.

Il flusso dell'acqua nella pompa e nel filtro è bloccato. Ricordare che i tubi flessibili di aspirazione e mandata sono pieni d'acqua e, quindi, devono essere chiusi con le valvole d'intercettazione o i tappi.

SCARICO

AVVISO!

- È possibile svuotare la piscina fino al livello minimo dell'acqua all'altezza della condotta di aspirazione. Fare attenzione a spegnere la pompa in modo da evitare che questi funzioni a secco.

Utilizzare questa modalità di funzionamento per svuotare la piscina quando questa è particolarmente sporca.

Il filtro viene bypassato e l'acqua viene guidata attraverso la condotta di controlavaggio.

WINTER (Inverno)

AVVISO!

- Non spegnere mai la pompa in questa modalità di funzionamento!

Utilizzare questa modalità di funzionamento per conservare l'impianto filtro durante l'inverno.

La leva della valvola si trova in una posizione intermedia in modo da non sollecitare i componenti della valvola stessa.

Durata filtro

Il contenuto della piscina deve essere filtrato almeno 2 volte entro 24 ore. In caso di utilizzo intenso della piscina, il filtraggio deve essere eseguito dalle 3 alle 5 volte al giorno.

Prima messa in servizio

⚠ AVVERTIMENTO!

Pericolo di morte a causa del funzionamento dell'impianto di trattamento dell'acqua quando qualcuno è nella piscina!

Cappelli o pezzi di tessuto potrebbero essere aspirati dall'apertura di aspirazione della piscina e, in casi estremi, impedire la riemersione delle persone che si trovano sott'acqua.

- Non mettere mai in funzione i dispositivi dell'impianto di trattamento dell'acqua quando ci sono persone nella piscina.
- Vietare l'accesso alla piscina se i dispositivi dell'impianto di trattamento dell'acqua sono in funzione.

AVVISO!

L'antiflocculante nell'acqua della piscina può far raggrumare le Active Balls, compromettendo sensibilmente l'effetto di pulizia.

- Per il trattamento dell'acqua non utilizzare alcun antiflocculante con le Active Balls come filtrante.

Controlli prima della messa in funzione

- Il dispositivo è fuori dalla vasca e il cavo di rete è staccato dalla presa di corrente elettrica

Montaggio della pompa sulla piastra di base

1. Posizionare le viti del set viti per il fissaggio della pompa **10** dal basso nei fori con l'impronta esagonale della piastra di base **9**.
2. Posizionare la pompa **3** sulla piastra di base **9** in modo che il filetto della vite fuoriesca attraverso le aperture di fissaggio dello zoccolo della pompa.
3. Inserire i rispettivi dischi di tenuta e poi le rondelle attraverso il filetto della vite.
4. Posizionare le viti ad alette e poi serrarle.
La pompa è montata sulla piastra di base.

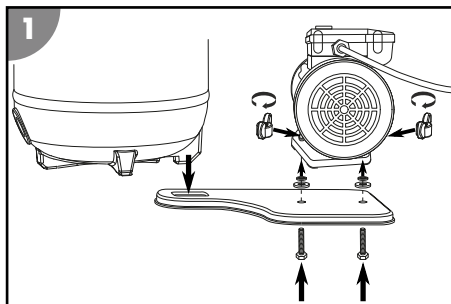

5. Collegare la piastra di base **9** con il tamburo del filtro **2**.

La piastra di base è collegata con il tamburo del filtro.

Preparazione del tamburo del filtro

1. Smontare l'anello elastico **5** allentando il raccordo a vite tramite rotazione in senso antiorario. Utilizzare a riguardo la chiave a brugola **19**.
2. Mettere da parte l'anello elastico e le relative viti.

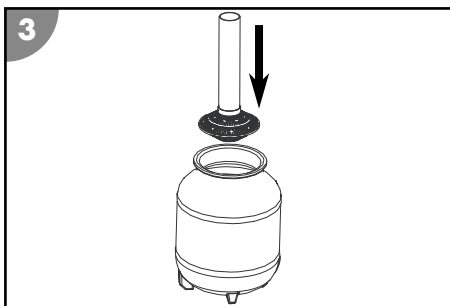
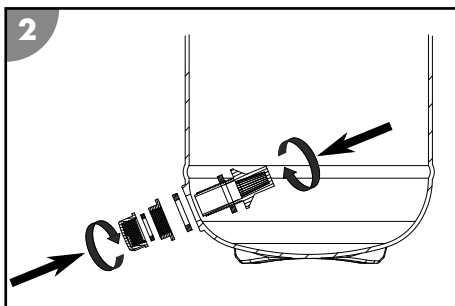

3. Installare il set viti di scarico **8** sull'uscita di scarico **17**.
4. Inserire il setaccio filtro **6** nel tamburo del filtro **2**.
5. Posizionare il setaccio filtro nel centro della base del tamburo del filtro.
6. Riempire il tamburo del filtro **2** con acqua fino a ca. 1/3.

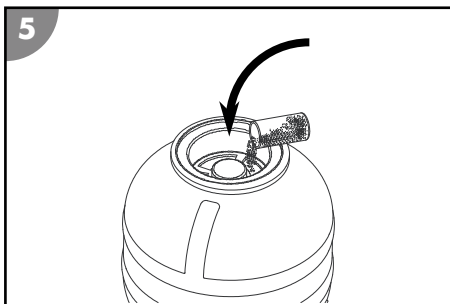
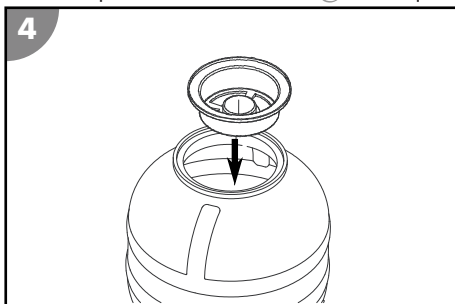

7. Montare il bulino **7** sull'apertura del tamburo del filtro in modo tale che il tubo sia centrato rispetto al setaccio filtro.
8. Riempire il tamburo del filtro a sabbia di quarzo o le Filter Balls **19**.
Le quantità necessarie sono riportate nel capitolo Dati tecnici.
9. Smontare il bulino dall'apertura del tamburo del filtro.
Conservare il bulino per il prossimo riempimento.

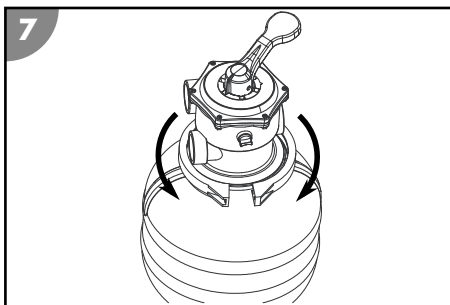
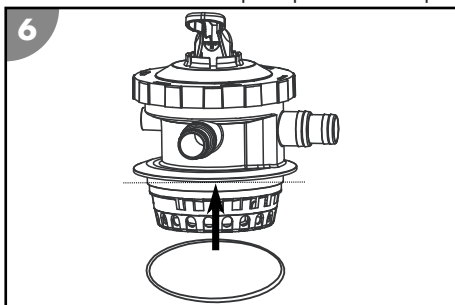

10. Applicare la guarnizione del tamburo **4** posizionandola sul lato inferiore della testa della valvola **11**.
11. Posizionare la testa della valvola sul tamburo del filtro.
12. Allineare la testa della valvola in modo che l'attacco con la dicitura "PUMP" sia rivolto verso la futura posizione della pompa (vedere la fig. nel capitolo Montaggio della pompa sulla piastra di base).



13. Montare l'anello elastico **5** sul punto di collegamento tra la testa della valvola e il tamburo del filtro.

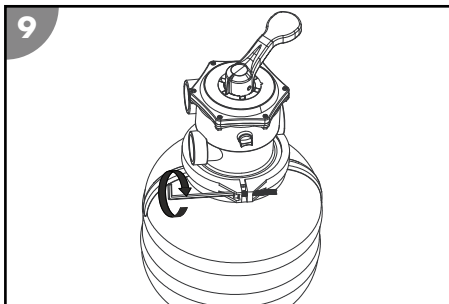
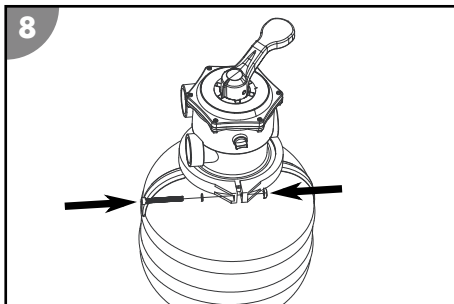

14. Inserire il raccordo a vite dell'anello elastico e serrarlo ruotandolo in senso orario.

15. Svitare la vite di sfianto **13** della testa della valvola, ruotandola in senso antiorario.

16. Avvolgere il filetto del manometro **13** con il nastro in teflon **15**.

17. Avvitare il manometro nella posizione della vite di sfianto rimossa, ruotandolo in senso orario.

Il tamburo del filtro è pronto.

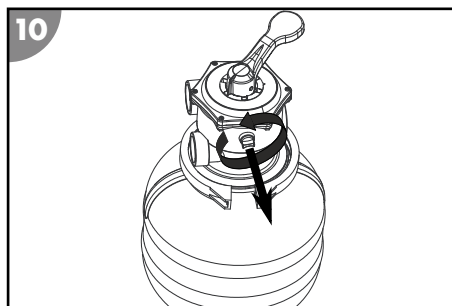

Montaggio delle connessioni tubazioni



Alcuni tubi flessibili, ad es. il tubo di mandata, sono molto rigidi. Prima del montaggio, lasciare questi sotto il sole in modo che diventino più flessibili con il calore.

Per le connessioni descritte, utilizzare tubi flessibili per piscina idonei da Ø 32 / 38 mm. Per gli altri tubi flessibili per piscina (ad es. INTEX con raccordo filettato) è necessario un adattatore addizionale. Per l'adattatore più compatibile, visitare il nostro webshop: www.steinbach-group.com

Per inserire un tubo flessibile per piscina nella pompa o nel tamburo del filtro, procedere come segue:

1. Inserire una fascetta stringitubo attorno al tubo flessibile.
2. Fissare il tubo flessibile alla connessione tubo.
3. Serrare la fascetta stringitubo sulla connessione tubo utilizzando un cacciavite a stella PH1.

Il tubo flessibile per piscina inserito è montato.

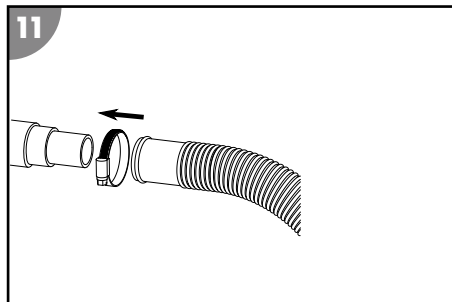

Allacciamento delle condutture

Preparare il seguente materiale:

- Condotta di mandata ①
- Condotta di ritorno, di controlavaggio e di aspirazione (non in dotazione)
- Materiale di montaggio per le condutture

Per collegare le condutture alla pompa (vedere figura A) e al tamburo del filtro, procedere come segue:

1. Posare la condotta di aspirazione e di ritorno della piscina nell'impianto filtro.
2. Posare la condotta di controlavaggio dell'attacco dello scarico per l'impianto filtro.
Fare attenzione ai contrasegni che si trovano direttamente sugli attacchi della condotta della testa della valvola.

Le condutture sono allacciate.

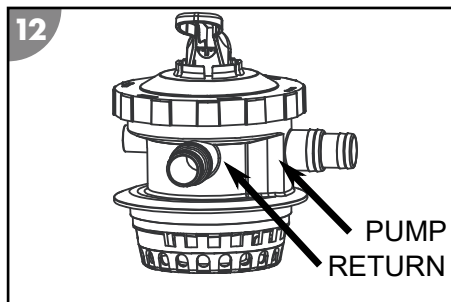

Preparazione dell'impianto filtro

1. Spingere verso il basso e tenere in posizione la leva della valvola ② della testa della valvola ①.
2. Mettere la leva della valvola in posizione "CONTROLAVAGGIO" e rilasciarla.
3. Riempire il tamburo del filtro ② con acqua fino a farla fuoriuscire dalla condotta di controlavaggio "WASTE" ②.
4. Verificare la presenza di perdite nell'impianto filtro e negli attacchi.
5. Eseguire la procedura di controlavaggio (vedere il capitolo Procedura di controlavaggio).

Utilizzo

⚠ AVVERTIMENTO!

Pericolo di morte a causa del funzionamento dell'impianto di trattamento dell'acqua quando qualcuno è nella piscina!

Cappelli o pezzi di tessuto potrebbero essere aspirati dall'apertura di aspirazione della piscina e, in casi estremi, impedire la riemersione delle persone che si trovano sott'acqua.

- Non mettere mai in funzione i dispositivi dell'impianto di trattamento dell'acqua quando ci sono persone nella piscina.
- Vietare l'accesso alla piscina se i dispositivi dell'impianto di trattamento dell'acqua sono in funzione.

⚠ ATTENZIONE!

Pericolo di lesioni!

Un dispositivo o accessori danneggiati possono causare ferite.

- Verificare il dispositivo e gli accessori (vedere capitolo Verifica).

AVVISO!

L'antiflocculante nell'acqua della piscina può far raggrumare le Active Balls, compromettendo sensibilmente l'effetto di pulizia.

- Per il trattamento dell'acqua non utilizzare alcun antiflocculante con le Active Balls come filtrante.

Selezione della modalità di funzionamento

Spegnere la pompa ③ staccando la spina.

Spingere verso il basso e tenere in posizione la leva della valvola **23** della testa della valvola **1**. Ruotare la leva della valvola, portarla nella posizione desiderata e poi rilasciarla.

Funzionamento della pompa

1. Verificare che i tubi flessibili e i tubi siano stati collegati correttamente e che il livello dell'acqua della vasca si trovi ad almeno 2,5 - 5 cm al di sopra dell'apertura della condotta di aspirazione.
2. Prima di avviare la pompa, controllare la posizione della valvola dell'impianto filtro.
3. Collegare la spina della pompa con l'alimentazione.

La pompa è in funzione.

4. Verificare che durante il funzionamento la pompa non emetta rumori anomali. Se è presente dell'aria nel sistema, sfiatare nuovamente l'impianto.
5. Estrarre la spina per fermare il funzionamento della pompa.

La pompa è spenta.

Istruzioni per la cura

Le alghe, i batteri e gli altri microrganismi non possono essere filtrati attraverso l'impianto filtro.

- Per impedire ed eliminare questi corpi estranei, utilizzare prodotti speciali per il trattamento dell'acqua che garantiscono la sua igiene.
- Consigliamo di rivolgersi a una persona qualificata e fare attenzione ai dosaggi.

Manutenzione

Procedura di controlavaggio



Quando si utilizzano le Filter Balls di Steinbach è vietato eseguire il controlavaggio. In caso di deterioramento della potenza del filtro, consigliamo di lavare a mano le Filter Balls. Se necessario, le Filter Balls devono essere sostituite.

1. Spegner la pompa **3** staccando la spina.
2. Chiudere la condotta di controlavaggio (vedere il capitolo Collegamento della condotta di controlavaggio).
3. Spingere verso il basso e tenere in posizione la leva della valvola **23** della testa della valvola **1**.
4. Ruotare la leva della valvola in posizione "CONTROLAVAGGIO" e rilasciarla.
5. Collegare la spina della pompa con l'alimentazione.
6. Eseguire la procedura di controlavaggio fino a quando dalla condotta di controlavaggio non fuoriesce acqua pulita (max. 2 minuti).
7. Spegner la pompa **3** staccando la spina.
8. Spingere verso il basso e tenere in posizione la leva della valvola **23** della testa della valvola **1**.
9. Ruotare la leva della valvola in posizione "RISCIACOLO" e rilasciarla.
10. Collegare la spina della pompa con l'alimentazione.
11. Per rimuovere gli ultimi depositi della testa della valvola, lasciare che la pompa rimanga in funzione per 20-30 secondi.

12. Spegner la pompa **3** staccando la spina.

La procedura di controlavaggio è completata.

Sostituzione del filtrante



Il filtrante impiegato (filtro a sabbia di quarzo o Filter Balls), anche in condizioni d'uso ottimali, è esposto a una certa usura e, in base alla durata del funzionamento e al livello di sporco, questo dovrebbe essere sostituito a intervalli regolari.

1. Spegner la pompa **3** staccando la spina.
2. Chiudere la valvola d'intercettazione o bloccare il flusso dell'acqua verso i tubi flessibili di collegamento della piscina.
3. Svitare l'uscita di scarico **17** dalla base del tamburo del filtro **2**.

4. Svotare completamente il tamburo del filtro **2** facendo passare l'acqua attraverso l'uscita di scarico.
5. Avvitare l'uscita di scarico nel tamburo del filtro.
6. Smontare l'anello elastico **5** allentando il raccordo a vite tramite rotazione in senso antiorario. Utilizzare a riguardo la chiave a brugola **19**.
7. Mettere da parte l'anello elastico e le relative viti.
8. Ruotare lentamente sottosopra il tamburo del filtro in modo da svotare il filtro a sabbia di quarzo o le Filter Balls.
9. Estrarre il setaccio filtro **6**.
10. Lavare accuratamente il setaccio filtro con acqua corrente.
11. Lavare il tamburo del filtro con acqua pulita.
12. Eseguire i passaggi descritti nel capitolo Preparazione del tamburo del filtro.

Il filtrante è sostituito.

Pulizia

Pulire il dispositivo solo con comuni detersivi per il bagno, acqua corrente e un panno che non rilascia pelucchi. I detersivi aggressivi possono danneggiare il dispositivo. Asciugare il prodotto con un panno che non rilascia pelucchi.

Verifica

Prima dell'uso, eseguire sempre i seguenti controlli:

- Vi sono danni visibili sul dispositivo?
- Vi sono danni visibili sugli elementi di comando?
- Gli accessori sono in perfetto stato?
- Tutte i cavi sono in perfetto stato?
- L'aspirazione non è bloccata?
- Le fessure di aerazione sono libere e pulite?

Non utilizzare mai un dispositivo o accessori danneggiati. Incaricare il fabbricante, il suo servizio clienti o una persona con equivalente qualifica professionale di ispezionare e riparare il dispositivo.

Stoccaggio

Conservazione per l'inverno



Conservare l'impianto filtro in un luogo asciutto e non esposto al gelo ($\geq +5$ °C) o ai raggi diretti del sole. Durante l'inverno, conservare il filtrante asciutto sempre separato dal tamburo del filtro.

1. Spegner la pompa **3** staccando la spina.
2. Chiudere la valvola d'intercettazione o bloccare il flusso dell'acqua verso i tubi flessibili di collegamento della piscina.
3. Smontare le condotte di collegamento per la piscina e svotare i tubi flessibili.
4. Sollevare la pompa e svotare l'ugello attraverso entrambi gli attacchi.
5. Svotare il filtrante (vedere Sostituzione del filtrante).
Se vengono utilizzate le Filter Balls, queste devono essere lavate a mano e poi lasciate ad asciugare completamente. In caso di utilizzo della sabbia, svuotarla in un apposito contenitore (ad es. un secchio) e conservarla asciutta.
6. Lavare l'impianto filtro con acqua corrente.
7. Fare asciugare completamente l'impianto filtro.
8. Spingere verso il basso e tenere in posizione la leva della valvola **23** della testa della valvola **1**.
9. Ruotare la leva della valvola in posizione "WINTER" (inverno) e rilasciarla.

Il dispositivo può essere conservato per l'inverno.

Risoluzione dei problemi

Problema	Possibile causa	Soluzione del problema
La pressione del manometro supera 1 bar.	Il filtro a sabbia di quarzo è sporco.	Eseguire una procedura di controlavaggio (vedi il capitolo Procedura di controlavaggio).
	Le Filter Balls sono sporche.	Rimuovere e lavare a mano le Filter Balls. Se necessario, sostituire le Filter Balls.
Bolle d'aria fuoriescono dall'ugello di immissione.	La pompa aspira aria.	Verificare la tenuta di tutti i tubi flessibili e delle guarnizioni. Serrare ulteriormente le fascette stringitubo.
		Controllare il livello dell'acqua nella piscina e riempire se necessario in modo che la superficie dell'acqua copre completamente la condotta di aspirazione.
La pompa riceve poca acqua o la pressione di sistema è troppo bassa.	Il livello dell'acqua della piscina è troppo basso.	Aumentare il livello dell'acqua della piscina.
	Il cestello del pre-filtro (se presente) si è spostato / intasato.	Svuotare il cestello del prefiltro.
	La condotta di aspirazione si è spostata / intasata.	Pulire la condotta di mandata.
La pompa non si accende.	La pompa non riceve alcuna corrente elettrica.	Collegare la spina della pompa con l'alimentazione. Controllare se è scattato il salvamotore FI.
	La pompa è guasta.	Rivolgersi al servizio di assistenza clienti.
Del materiale filtrante si trova nella piscina	La sabbia del filtro a sabbia di quarzo è stata rabboccata.	Eseguire una procedura di controlavaggio fino a quando l'acqua non sarà limpida. Vedi il capitolo Procedura di controlavaggio.
	Setaccio filtro danneggiato nel tamburo del filtro.	Controllare i setacci filtro e se necessario sostituirli.

Se l'anomalia dovesse persistere, contattare il servizio clienti indicato nell'ultima pagina.

Dati tecnici

Modello:	Classic 250N + Active Balls+	Modello della pompa:	CPS 40-2
Codice articolo:	040385 - 040386	Codice articolo della pompa:	040955
Dimensioni del tamburo:	Ø 250 mm / ca. 12 l	Montaggio della pompa:	su piastra di base
Dimensioni attacco:	Ø 32/38 mm	Principio di funzione della pompa:	non autoadescante
Esecuzione:	valvola a 7 vie con manometro	Timer della pompa:	-----
Potenza di circolazione:	max. 3.900 l/h	Batteria per il timer:	-----
Dimensioni della piscina (volume d'acqua):	max. 19.000 l	Prefiltro:	-----
Temperatura dell'acqua:	max. 35°C	Alimentazione:	220-240 V~, 50 Hz
Requisiti per il filtrante:		Potenza:	max. 200 W
Filter balls di Steinbach:	ca. 300 g	Portata:	max. 4.500 l/h
Filtro a sabbia di quarzo:	ca. 10 kg; 0,7 - 1,2 mm; DIN EN 12904	Prevalenza:	max. 6,5 m



Pezzi di ricambio

- 1 040866 - Testa della valvola
- 2 040842 - Vite di sfiato (incl. guarnizione)
- 3 040952 - Manometro
- 4 040843 - Guarnizione testa della valvola
- 5 040829 - Guarnizione del tamburo
- 6 040845 - Anello elastico (incl. raccordo a vite)
- 7 040849 - Bulino
- 8 040867 - Setaccio filtro
- 9 040852 - Set viti di scarico
- 10 040865 - Tamburo del filtro
- 11 040868 - Piastra di base
- 12 040978 - Set di viti per il fissaggio della pompa (2x)
- 13 040955 - Pompa
- 14 040050 - Filter Balls
- 15 040946 - Fascetta stringitubo (2x)
- 16 040869 - Tubo di mandata
- 17 040931 - Guarnizione o-ring (Ø 94,7 mm)
- 18 040951 - Girante
- 19 040957 - Condensatore
- 20 040958 - Premistoppa rotativo

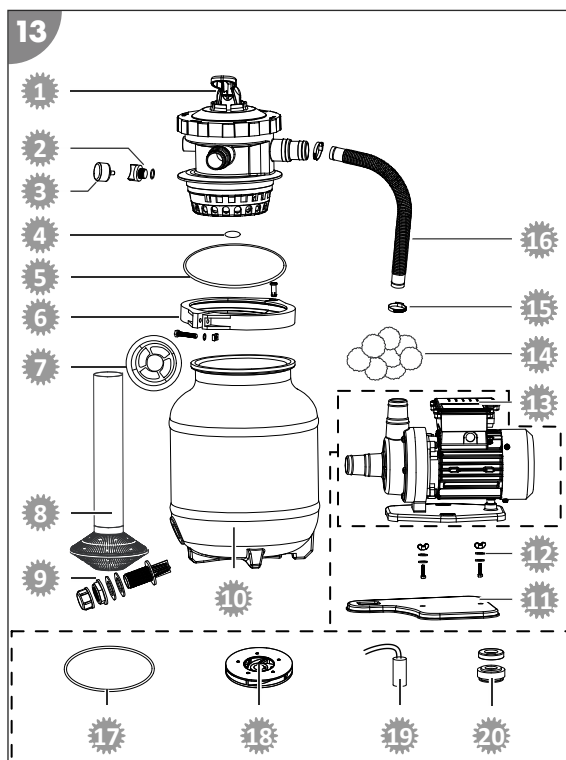

Dichiarazione di conformità



Con la seguente Steinbach International GmbH dichiara che la pompa per filtro è conforme alle seguenti direttive:

- Direttiva EMC (2014/30/UE)
- EN55014-1: 2017; EN55014-2: 2015; EN61000-3-2: 2014; EN61000-3-3: 2013
- AfPS GS 2019:01 PAK
- EN 60335-2-41: 2003 / A2:2010; EN 60335-1:2012 / A2: 2019; EN 62233:2008
- Direttiva CE (2014/35/UE)

Il testo completo della dichiarazione di conformità UE può essere richiesto all'indirizzo indicato alla fine di questo manuale.

Smaltimento

Smaltimento dell'imballaggio



Smaltire l'imballaggio differenziandolo. Conferire il cartone e la scatola alla raccolta di carta straccia, avviare la pellicola al recupero dei materiali riciclabili.

Smaltimento dell'apparecchio usato



È vietato smaltire i dispositivi usati con i rifiuti domestici!

Quando il dispositivo non viene più utilizzato, il consumatore è tenuto **per legge a smaltire il dispositivo usato separatamente dai rifiuti domestici**, ad es. portandolo nella piattaforma ecologica del proprio comune/quartiere. In questo modo viene garantito che i dispositivi usati vengano smaltiti correttamente e che ciò non abbia alcun impatto negativo sull'ambiente. Per questo motivo, gli elettrodomestici sono contrassegnati con il simbolo riportato sopra.



Rozsah dodávky

- | | | | |
|---|--------------------------|----|--|
| 1 | Hlavice ventilu | 9 | Základní deska |
| 2 | Filtrační nádoba | 10 | Sada šroubů pro upevnění čerpadla (2x) |
| 3 | Čerpadlo | 11 | Tlaková hadice (je dodávána ve stoupací trubici filtračního síta) |
| 4 | Těsnění nádoby | 12 | Hadicová objímka (2x) |
| 5 | Svěrací kroužek | 13 | Manometr |
| 6 | Filtrační síto | 14 | Imbusový klíč |
| 7 | Centrovací segment | 15 | Teflonová páska |
| 8 | Sada vypouštěcích šroubů | 16 | Filter Balls (pouze u modelu Active Balls+)
Návod k obsluze (bez obrázku) |

Díly přístroje

- | | | | |
|----|-----------------------------------|----|--|
| 17 | Vypouštěcí otvor | 20 | Přípojka tlakového vedení |
| 18 | Odvzdušňovací šroub | 21 | Přípojka vratného vedení "RETURN" |
| 19 | Přípojka čerpadla / sacího vedení | 22 | Přípojka vedení zpětného proplachu „WASTE“ |
| | | 23 | Páka ventilu |

Volitelně dostupné příslušenství

- | | | | |
|----|---|----|--|
| 24 | Adaptér pro bazény INTEX 2" x 1 1/2" AG (sací vedení)
Art. 040933 | 26 | Skříň pro UV dezinfekční systém
Art. 040530 |
| 25 | Adaptér pro bazény INTEX 2" AG (sací vedení) x 1" IG (vratné vedení)
Art. 040934 | 27 | UV dezinfekční systém UV
Art. 040511 |

Obsah

Přehled.....	3
Rozsah dodávky.....	70
Obecně.....	72
Přečtěte si návod k obsluze a uchovejte jej.....	72
Použití v souladu s určením.....	72
Vysvětlení značek.....	72
Bezpečnost.....	72
Rozbalení a kontrola rozsahu dodávky.....	74
Příprava.....	74
Volba místa.....	74
Filtrační šachta.....	75
Popis filtračního zařízení.....	75
Provozní režimy filtračního zařízení.....	75
Doba filtrace.....	76
První uvedení do provozu.....	76
Kontrola před uvedením do provozu.....	76
Montáž čerpadla na základní desku.....	77
Příprava filtrační nádoby.....	77
Montáž přípojek vedení.....	78
Připojení vedení.....	79
Příprava filtračního zařízení.....	79
Obsluha.....	79
Zvolení provozního režimu.....	80
Provoz čerpadla.....	80
Pokyny k péči.....	80
Údržba.....	80
Zpětný proplach.....	80
Výměna filtračního média.....	81
Čištění.....	81
Kontrola.....	81
Skladování.....	81
Zazimování.....	81
Zjišťování poruch.....	82
Technické údaje.....	83
Náhradní díly.....	83
Prohlášení o shodě.....	84
Likvidace.....	84

Obecně

Přečtěte si návod k obsluze a uchovejte jej



Tento návod k obsluze patří k tomuto filtračnímu zařízení (dále jen „přístroj“). Obsahuje důležité informace o uvedení do provozu a ovládání.

Před použitím přístroje si pečlivě přečtěte návod k obsluze, zejména bezpečnostní pokyny. Nedodržování tohoto návodu k obsluze může vést k těžkým zraněním nebo poškozením přístroje.

Návod k obsluze si uschovejte pro další použití. Pokud přístroj poskytnete třetím stranám, bezpodmínečně jim předejte také tento návod k obsluze.

Použití v souladu s určením

Tento přístroj je konstruován výhradně k čištění vody v koupacích bazénech. Je vhodný i pro slanou vodu, pokud je obsah soli ve vodě menší než 0,5 % (elektrolyza soli). Odstraňuje viditelná znečištění a je vhodný pro všechny běžné bazény s hadicovou přípojkou s \varnothing 32/38 mm.

Filtrační médium ve filtrační nádrži filtruje nečistoty z protékající vody a slouží tím jako trvalý filtr nečistot a plovoucích částic pro vaši vodu v bazénu. Vycházející voda proudí přes 7cestný ventil přes zpětné vedení zpátky do bazénu.

Jako filtrační médium používejte výhradně filtrační křemenný písek odpovídající normě DIN EN 12904. Alternativně používejte filtrační míčky Steinbach Filter Balls. Příslušná potřebná množství jsou uvedena v kapitole Technické údaje.

Je určen výhradně pro soukromé použití a není vhodný pro komerční použití. Používejte přístroj pouze způsobem popsaným v tomto návodu k obsluze. Jakékoli jiné používání je považováno za nesprávné používání a může způsobit věcné škody nebo dokonce škody na zdraví. Přístroj není hračka pro děti.

Výrobce ani prodejce neručí na škody, které vznikly nesprávným nebo špatným používáním.

Vysvětlení značek

V tomto návodu k obsluze, na přístroji nebo na obalu jsou použity následující symboly.



Zde naleznete užitečné doplňující informace.



Nebezpečí poškození!
Obal neotvírejte ostrými nebo špičatými předměty (např. nožem).

Bezpečnost

V tomto návodu k obsluze se používají následující signální slova.

VAROVÁNÍ!

Tento signální symbol/slovo označuje nebezpečí se středním stupněm rizika, které, pokud mu nebude zabráněno, může mít za následek smrt nebo těžké zranění.

POZOR!

Tento signální symbol/slovo označuje nebezpečí s nízkým stupněm rizika, které, pokud mu nebude zabráněno, může mít za následek malé nebo lehké zranění.

UPOZORNĚNÍ!

Toto signální slovo varuje před možnými materiálními škodami.

Všeobecné bezpečnostní pokyny

VAROVÁNÍ!

Nebezpečí úrazu elektrickým proudem!

Chybná elektroinstalace nebo příliš vysoké síťové napětí mohou způsobit elektrický výboj.

- Síťový kabel připojte pouze tehdy, když síťové napětí zásuvky souhlasí s údajem na typovém štítku.
- Připojte síťový kabel jen k dobře přístupné zásuvce, abyste síťový kabel v případě poruchy rychle mohli odpojit od elektrické sítě.
- Používejte přístroj jen s připojením k zásuvce s ochranným vodičem s jistištěm maximálně 16 A.
- Přístroj musí být napájen přes ochranný vypínač proti chybnému proudu s domezovacím chybovým proudem max. 30 mA.
- Neprovodíte přístroj, pokud vykazuje viditelná poškození nebo pokud je připojovací kabel závadný.
- Přístroj neotevírejte – opravu přenechte odborným pracovníkům. V příslušném případě se obraťte na servisní adresu na zadní straně návodu. V případě samostatně provedených oprav, neodborného připojení nebo nesprávné obsluhy jsou nároky na uplatnění záruky a garance vyloučeny.
- Síťového kabelu se nikdy nedotýkejte vlhkými rukama.
- Síťový kabel nikdy nevytahujte ze zásuvky tahem za kabel, nýbrž vždy za zástrčku.
- Připojovací kabel nikdy nepoužívejte jako nosné madlo.
- Udržujte přístroj a připojovací kabel daleko od otevřeného ohně a horkých povrchů.
- Nepokládejte na připojovací kabel žádné předměty.
- Síťový kabel nezakopávejte.
- Připojovací kabel pokládejte tak, aby nehrozilo zakopnutí přes kabel.
- Připojovací kabel nezalamujte ani nevedte přes ostré hrany.
- V případě potřeby používejte pouze prodlužovací vedení, které jsou vhodné i pro venkovní prostředí. Použití prodlužovacího vedení vhodného pro venkovní prostředí snižuje riziko zásahu elektrickým proudem.
- Přístroj nepoužívejte při bouřce. Vypněte jej a vytáhněte síťový kabel ze zásuvky.
- Když přístroj nepoužíváte nebo je čistíte, popřípadě dojde k poruše, vždy přístroj vypněte a odpojte od elektrické sítě.
- Při opravách se smí používat pouze díly odpovídající původním údajům přístroje. Přístroj obsahuje elektrické a mechanické díly nezbytné pro ochranu proti zdrojům nebezpečí.
- Používejte pouze náhradní díly a příslušenství dodané nebo doporučené výrobcem. Při použití cizích dílů dojde k okamžitému zániku záruky.

Bezpečnostní pokyny pro osoby

VAROVÁNÍ!

Nebezpečí pro děti a osoby se sníženými tělesnými, smyslovými nebo duševními schopnostmi (např. částečně postižení, starší osoby s omezením tělesných a duševních schopností) nebo nedostatkem zkušeností a znalostí (např. starší děti).

Nesprávné zacházení s přístrojem může mít za následek těžká zranění nebo poškození přístroje.

- Jiným osobám umožněte přístup k přístroji až poté, co si přečtely kompletně tento návod a porozuměly mu nebo byly poučeny o řádném používání a s tím spojenými riziky.
- Nenechávejte nikdy osoby se sníženými fyzickými, smyslovými nebo mentálními schopnostmi (např.: děti nebo opilé osoby) nebo osoby s nedostatečnými zkušenostmi a znalostmi (např.: děti) v blízkosti přístroje bez dozoru.
- Nedovolte dětem ani osobám se sníženými tělesnými, smyslovými nebo duševními schopnostmi, popř. nedostatkem zkušeností a vědomostí, obsluhovat přístroj.

- Nenechávejte děti provádět čištění ani uživatelskou údržbu.
- Děti si s přístrojem nebo s připojovacím kabelem nesmí hrát.
- Postavte filtrační zařízení s dostatečným odstupem od stěny bazénu, aby nebylo možné jej používat jako stupátko.

VAROVÁNÍ!

Nebezpečí zranění při nedostatečné kvalifikaci!

Nedostatečné zkušenosti nebo zručnost při zacházení s potřebnými nástroji a chybějící znalosti místních a normativních ustanovení pro potřebné řemeslné práce mohou mít za následek těžká zranění nebo materiální škody.

- Veškerými pracemi, jejichž rizika neumíte posoudit dostatečnými osobními znalostmi, pověřte kvalifikovaného odborníka.
- Přístroj nepoužívejte, jste-li ve stavu sníženého sebeovládání (např. pod vlivem drog, alkoholu nebo léků).

UPOZORNĚNÍ!

Nevhodné zacházení s přístrojem může vést k jeho poškození.

- Vyberte pro přístroj místo chráněné před povětrnostními podmínkami.
- Postavte filtrační zařízení s dostatečným odstupem od stěny bazénu, aby nebylo možné jej používat jako stupátko.
- Abyste zabránili přehřátí motoru, zajistěte dostatečnou výměnu vzduchu.
- Nenechte přístroj běžet na sucho (bez vody).
- Používejte jen čerpadlo dodané s přístrojem a s přístrojem kompatibilní.
- Před každým přepínacím úkonem u hlavice ventilu vypněte filtrační čerpadlo.
- Přístroj ani jeho části nikdy nevkládejte do bazénu.
- Za žádných okolností ve vodě ke koupání nepoužívejte čířící prostředky. Při použití čířícího prostředku může snadno dojít k hrudkovatění Filter Balls.

Rozbalení a kontrola rozsahu dodávky

VAROVÁNÍ!

Nebezpečí udušení obalovým materiálem!

Uváznutí hlavy v obalové fólii nebo spolknutí ostatních obalových materiálů může vést k smrti udušením. Speciálně pro děti a osoby s omezenými duševními schopnostmi, které nedokážou odhadnout rizika kvůli svým nedostatečným znalostem a zkušenostem, je zde vyšší potenciál nebezpečí.

- Zajistěte, aby si s obalovým materiálem nehrály děti a osoby s omezenými duševními schopnostmi.

Příprava

Volba místa

Musejí být splněny nebo zohledněny následující požadavky:

- Poloha filtračního zařízení mezi nasávacím vedením a vstupní tryskou a s dostatečnou vzdáleností od stěny bazénu, aby se filtrační zařízení nepoužívalo jako schůdky do bazénu
- Poloha čerpadla pod hladinou vody
- Maximální vzdálenost k bazénu tři metry
- Stabilní, pevný a vodorovný podklad, např. vymývaný beton

Filtrační šachta



Filtrační šachta je zapotřebí, když je bazén částečně nebo zcela zapuštěný, a to pro umístění čerpadla filtračního zařízení pod hladinou vody v bazénu.

- Zajistěte, aby nemohlo dojít k zaplavení filtrační šachty a okolní a dešťová voda se mohla dobře vsakovat.
Toho dosáhnete adekvátní šterkovou vrstvou na dně šachty. Pomocí volitelného ponorného čerpadla s plovákovým spínačem, které je spojeno s kanálem nebo odpadním vedením své filtrační zařízení navíc ochráníte před stoupající vodou uvnitř šachty.
- Zajistěte dostatečné, přirození odvětrávání šachty, aby nedocházelo ke kondenzaci vody.
- Velikost filtrační šachty zvolte tak, aby bylo možné na filtračním zařízení provádět práce.

Popis filtračního zařízení

Provozní režimy filtračního zařízení

Vaše filtrační zařízení má k dispozici několik provozních režimů. Tyto jsou vyznačeny číslicemi na hlavici ventilu.

1. Filtrování
2. Následný proplach
3. Cirkulace
4. Zpětné proplachování
5. Zavřeno
6. Vyprazdňování
7. Zima

Níže jsou popsány způsoby funkce jednotlivých provozních režimů.

FILTER-FILTERN (FILTR-FILTROVÁNÍ)

Tento provozní režim používejte jako základní nastavení vašeho filtračního zařízení.

Nasávaná voda do bazénu se vede shora do filtrační nádoby a protéká přes filtrační médium. Přitom se odfiltrávají znečištění a voda se následně odvádí zpět do bazénu.

NACHSPÜLEN (NÁSLEDNÝ PROPLACH)

Tento provozní režim provádějte po dobu 20-30 sekund ihned po zpětném proplachu, doplnění filtračního křemenného písku nebo prvním uvedení do provozu.

Voda je vedena do horní části filtrační nádoby a hlavice ventilu se propláchne. Voda přitom proudí skrz vedení pro odvod nečistot. Takto se čistí hlavice ventilu.

ZIRKULIEREN (CIRKULACE)

Tento provozní režim použijte po chemickém ošetření vody.

Voda je vedena přímo z hlavice ventilu do bazénu, aniž by tekla přes filtr. Filtrační médium tak nepřijde do kontaktu s použitými chemikáliemi.

RÜCKSPÜLEN (ZPĚTNÝ PROPLACH)

Při použití Steinbach Filter Balls nesmí být prováděn zpětný proplach. V případě poklesu filtračního výkonu doporučujeme ruční omytí Filter Balls. V případě potřeby Filter Balls vyměňte.

Tento provozní režim provádějte maximálně 2 minuty, když provádíte prvotní uvedení do provozu, popř. byl naplněn nový filtrační křemenný písek nebo manometr ukazuje hodnotu o 0,3 až 0,6 baru vyšší než normální provozní tlak, za účelem vyčištění filtru resp. filtračního křemenného písku.

Voda je vedena do spodní části filtrační nádoby, takže proudí skrz celý filtr. Nahromaděná nečistota se tím uvolní a odvede vedením zpětného proplachu.

GESCHLOSSEN (ZAVŘENO)

UPOZORNĚNÍ!

- V tomto provozním režimu nikdy nespouštějte čerpadlo!

Tento provozní režim používejte pro čištění předřazeného filtru (je-li použit) nebo za účelem kontroly těsnosti systému a utěsnění poškozených míst.

Tok vody v čerpadle a filtru je zablokován. Mějte na paměti, že přívodní i vypouštěcí hadice jsou naplněné vodou a případně je nutné je uzavřít uzavíracími ventily nebo zátkami.

ENTLEEREN (VYPRAZDŇOVÁNÍ)

UPOZORNĚNÍ!

- Vypuštění bazénu je možné jen do minimální hladiny vody ve výšce sacího vedení. Pamatujte na vypnutí čerpadla, jakmile dosáhnete této hladiny, aby nedošlo k běhu na sucho.

Tento provozní režim používejte pro vyprázdnění bazénu při silném znečištění.

Voda se vede okolo filtru a vypouští přímo přes vedení zpětného proplachu.

WINTER (ZIMA)

UPOZORNĚNÍ!

- V tomto provozním režimu nikdy nespouštějte čerpadlo!

Tento provozní režim používejte pro uskladnění filtračního zařízení v zimě.

Páka ventilu se nachází v mezipoloze, čímž se snižuje zatížení vnitřních komponent ventilu.

Doba filtrace

Obsah vody v bazénu se by se měl během 24 hodin přečerpat minimálně 2krát. Při větším využívání bazénu by se měl přečerpat 3krát až 5krát za den.

První uvedení do provozu

VAROVÁNÍ!

Nebezpečí ohrožení života provozováním systému úpravy vody během koupání!

Nasávací otvor v bazénu může nasát vlasy nebo části oděvů a v extrémním případě zachytit pod vodou osoby a bránit jim ve vypoštění.

- Během koupání osob v bazénu nikdy neprovodíte přístroj na úpravu vody.
- Pokud jsou provozovány přístroje zařízení na úpravu vody, zabraňte přístupu k bazénu.

UPOZORNĚNÍ!

Vločkovač přidaný do bazénové vody může způsobit zalepení Active Balls a značně ohrozit jejich čisticí účinek.

- Pokud používáte jako filtrační médium Active Balls, nepoužívejte k úpravě vody vločkovač.

Kontrola před uvedením do provozu

- Přístroj není v bazénu a síťový kabel je odpojen od elektrického proudu

Montáž čerpadla na základní desku

1. Nasadte závitové šrouby ze sady šroubů pro upevnění čerpadla **10** zespodu do obou děr s šestihranným vybráním základní desky **9**.
2. Postavte čerpadlo **3** na základní desku **9** tak, aby závit šroubů vyčnívaly skrz upevňovací otvory v podstavci čerpadla.
3. Přes každý závit šroubu navlékněte příložku a následně vějířovitou podložku.
4. Nasadte po jednom křídlatém šroubu a pevně jej utáhněte.

Čerpadlo je namontováno na základní desce.

5. Připojte základní desku **9** k filtrační nádobě **2**.
Základní deska je spojena s filtrační nádobou.

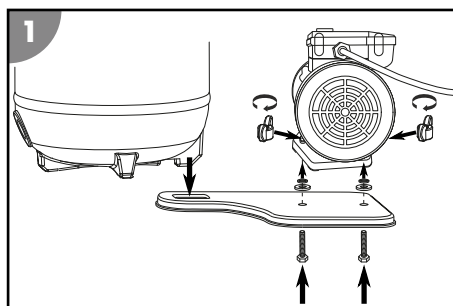

Příprava filtrační nádoby

1. Demontujte svěrací kroužek **5** uvolněním šroubového spojení otáčením proti směru hodinových ručiček. Použijte k tomu inbusový klíč **14**.
2. Odložte si svěrací kroužek a jeho šrouby na stranu.

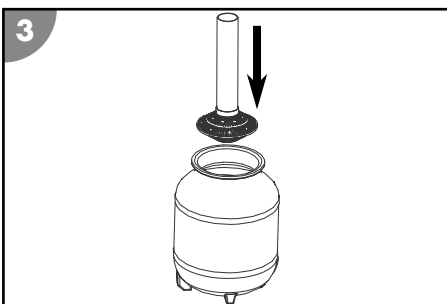
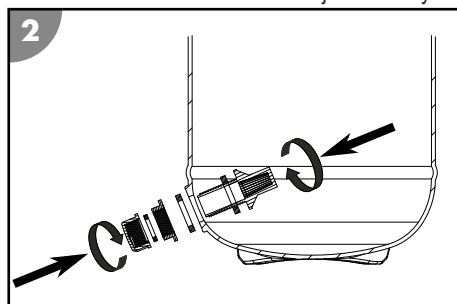

3. Instalujte sadu vypouštěcích šroubů **8** na vypouštěcí otvor **17**.
4. Zaveďte filtrační síto **6** do filtrační nádoby **2**.
5. Umístěte filtrační síto doprostřed dna filtrační nádoby.
6. Naplňte filtrační nádobu **2** cca do 1/3 vodou.

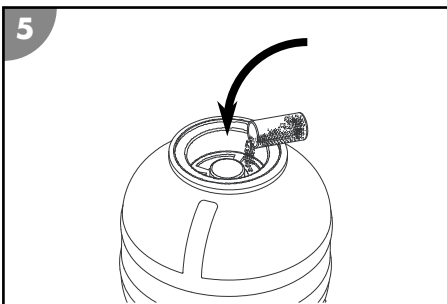
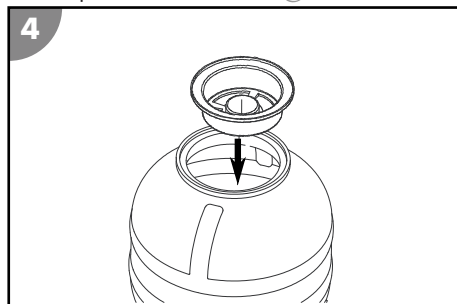

7. Nasadte centrovací segment **7** na otvor filtrační nádoby tak, aby tento vycentroval trubku filtračního síta.
8. Naplňte filtrační nádobu filtračním křemenným pískem nebo míčky Filter Balls **16**.
Příslušná potřebná množství jsou uvedena v kapitole Technické údaje.

9. Sejměte centrovací segment z otvoru filtrační nádoby.
Uchovejte si centrovací segment pro příští plnění.

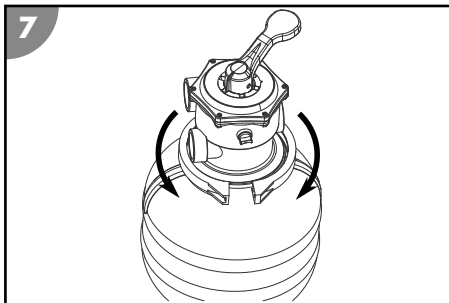
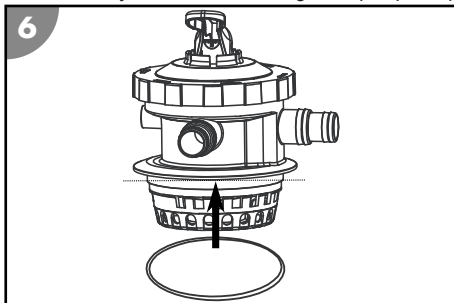

10. Vedte těsnění nádoby (4) přes spodní stranu hlavice ventilu (1).
11. Nasadte hlavici ventilu na filtrační nádobu.
12. Vyrovnajte hlavici ventilu tak, aby prípojka se značkou „PUMP“ směřovala k budoucí poloze čerpadla (viz obr. v kapitole Montáž čerpadla na základní desku).
13. Naveďte svěrací kroužek (5) okolo spojovacího rozhraní hlavice ventilu a filtrační nádoby.

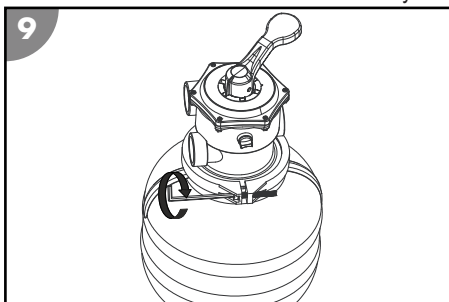
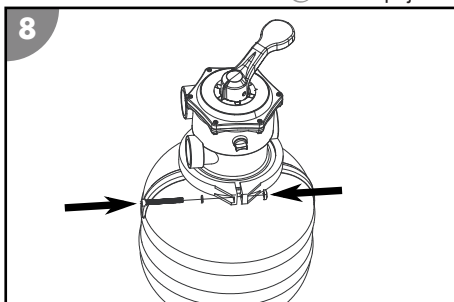

14. Vložte šroubové spojení svěracího kroužku a utáhněte jej otáčením po směru hodinových ručiček.
15. Odstraňte odvzdušňovací šroub (13) na hlavici ventilu otáčením proti směru hodinových ručiček.
16. Oviňte závit manometru (13) teflonovou páskou (13).
17. Našroubujte manometr otáčením po směru hodinových ručiček do místa odstraněného odvzdušňovacího šroubu.

Filtrační nádoba je připravena.

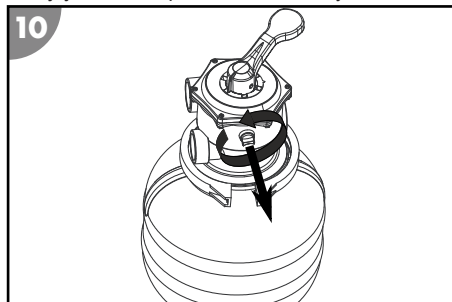

Montáž přípojek vedení



Některé hadice jsou velmi tuhé, např. tlaková hadice. Před montáží je proto položte na slunce, aby zahřátím získaly větší pružnost.

Pro popsané přípojky použijte vhodné bazénové hadice Ø 32/38 mm. Pro ostatní bazénové hadice (např. INTEX se závitovým připojením) jsou zapotřebí přídatné adaptéry. Vhodné adaptéry naleznete v našem webovém obchodě na: www.steinbach-group.com

Pro nasunutí bazénové hadice na čerpadlo nebo filtrační nádobu postupujte následovně:

1. Přes hadici navlékněte hadicovou objímku.
2. Nasadte hadici na hadicovou přípojku.
3. Upevněte hadicovou objímku k hadicové přípojce pomocí křížového šroubováku PH1.

Nasazená bazénová hadice je namontována.

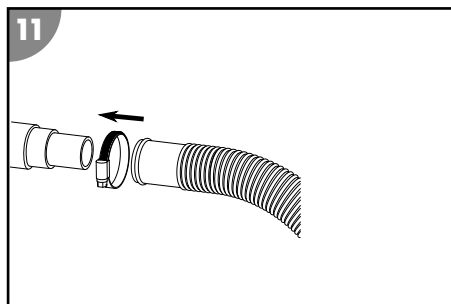

Připojení vedení

Připravte si následující materiál:

- Tlakové vedení 11
- Vratné, proplachové a sací vedení (nejsou součástí rozsahu dodávky)
- Montážní materiál pro vedení

Pro napojení vedení (viz obr. A) na čerpadlo a filtrační nádobu postupujte následujícím způsobem:

1. Veďte vratné a sací vedení od bazénu k filtračnímu zařízení.
2. Veďte vedení zpětného proplachu od přípojky kanálu k filtračnímu zařízení.
Všimněte si označení přímo na přípojkách vedení k hlavici ventilu.

Vedení jsou připojena.

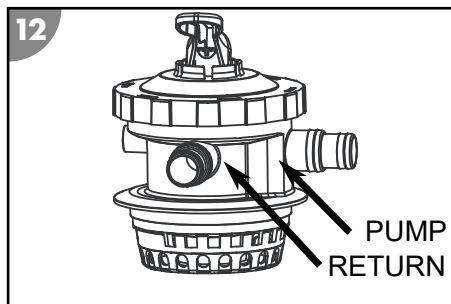

Příprava filtračního zařízení

1. Stiskněte páku ventilu 23 na hlavici ventilu 1 a přidržte ji v poloze směrem dolů.
2. Otočte páku ventilu do polohy „RÜCKSPÜLEN“ (ZPĚTNÉ PROPLACHOVÁNÍ) a pak ji uvolněte.
3. Nechejte naplnit filtrační nádobu 2 vodou, dokud voda nezačne vytékat vedením zpětného proplachu „WASTE“ 22.
4. Zkontrolujte filtrační zařízení i přípojky na případné netěsnosti.
5. Proveďte zpětný proplach (viz kapitola Zpětný proplach).

Obsluha

! VAROVÁNÍ!

Nebezpečí ohrožení života provozováním systému úpravy vody během koupání!

Nasávací otvor v bazénu může nasát vlasy nebo části oděvu a v extrémním případě zachytit pod vodou osoby a bránit jim ve vymoření.

- Během koupání osob v bazénu nikdy neprovozujte přístroj na úpravu vody.
- Pokud jsou provozovány přístroje zařízení na úpravu vody, zabraňte přístupu k bazénu.

! POZOR!

Nebezpečí zranění!

Poškozený přístroj nebo poškozené příslušenství mohou způsobit zranění.

- Přístroj a příslušenství zkontrolujte (viz kapitola Kontrola).

UPOZORNĚNÍ!

Vločkovač přidaný do bazénové vody může způsobit zalepení Active Balls a značně ohrozit jejich čistící účinek.

- Pokud používáte jako filtrační médium Active Balls, nepoužívejte k úpravě vody vločkovač.

Zvolení provozního režimu

Vypněte čerpadlo **3** vytažením síťové zástrčky.

Stiskněte páku ventilu **23** na hlavici ventilu **1** a přidržte ji v poloze směrem dolů. Otočte páku ventilu do požadované polohy a pak ji pusťte.

Provoz čerpadla

1. Zajistěte, aby byly všechny hadice a trubky správně připojeny a aby hladina vody v bazénu činila minimálně 2,5 až 5 cm nad otvorem sacího vedení.
2. Zkontrolujte polohu ventilu svého filtračního zařízení ještě před aktivací čerpadla.
3. Připojte síťovou zástrčku čerpadla k napájení.

Čerpadlo běží.

4. Zkontrolujte, zda čerpadlo nevydává neobvyklé zvuky.
Pokud je v systému vzduch, zařízení znovu odvzdušněte.
5. Pro ukončení provozu čerpadla vytáhněte síťovou zástrčku.

Čerpadlo je vypnuté.

Pokyny k péči

Filtrační zařízení nedokáže odfiltrovat řady, bakterie ani jiné mikroorganismy.

- Pro zabránění jejich vzniku a pro jejich odstranění používejte speciální prostředky k péči o vodu, aby byla zajištěna hygienicky nezávadná voda.
- Nechte si poradit od odborného prodejce a dodržujte dávkování.

Údržba

Zpětný proplach



Při použití Steinbach Filter Balls nesmí být prováděn zpětný proplach. V případě poklesu filtračního výkonu doporučujeme ruční omytí Filter Balls. V případě potřeby Filter Balls vyměňte.

1. Vypněte čerpadlo **3** vytažením síťové zástrčky.
2. Připojte vedení zpětného proplachu (viz kapitola Připojení vedení zpětného proplachu).
3. Stiskněte páku ventilu **23** na hlavici ventilu **1** a přidržte ji v poloze směrem dolů.
4. Otočte páku ventilu do polohy "RÜCKSPÜLEN" (ZPĚTNÝ PROPLACH) a pak ji uvolněte.
5. Připojte síťovou zástrčku čerpadla k napájení.
6. Provádějte zpětný proplach tak dlouho, dokud nezačne z vedení zpětného proplachu vytékat čistá voda (max. 2 minuty).
7. Vypněte čerpadlo **3** vytažením síťové zástrčky.
8. Stiskněte páku ventilu **23** na hlavici ventilu **1** a přidržte ji v poloze směrem dolů.
9. Otočte páku ventilu do polohy "NACHSPÜLEN" (NÁSLEDNÝ PROPLACH) a pak ji uvolněte.
10. Připojte síťovou zástrčku čerpadla k napájení.
11. Nechte čerpadlo 20–30 sekund běžet pro odstranění zbytků v hlavici ventilu.
12. Vypněte čerpadlo **3** vytažením síťové zástrčky.

Zpětný proplach je dokončen.

Výměna filtračního média



Použité filtrační médium (filtrační křemenný písek nebo Filter Balls) podléhá i při správném provozu za optimálních podmínek jistému opotřebení a mělo by se v závislosti na délce používání a stupni znečištění v pravidelných intervalech měnit.

1. Vypněte čerpadlo ③ vytažením síťové zástrčky.
2. Zavřete uzavírací ventily nebo zablokujte tok vody ke spojovacím hadicím bazénu.
3. Vyšroubujte vypouštěcí otvor ① ze dna filtrační nádoby ②.
4. Zcela vypusťte vodu z filtrační nádoby ② přes vypouštěcí otvor.
5. Zašroubujte vypouštěcí otvor do filtrační nádoby.
6. Demontujte svěrací kroužek ⑤ uvolněním šroubového spojení otáčením proti směru hodinových ručiček. Použijte k tomu inbusový klíč ⑭.
7. Odložte si svěrací kroužek a jeho šrouby na stranu.
8. Pomalu otočte filtrační nádobu vzhůru nohama a vyprázdněte filtrační křemenný písek nebo Filter Balls.
9. Vyměňte filtrační síť ⑥.
10. Důkladně opláchněte filtrační síť pod tekoucí vodou.
11. Vypláchněte filtrační nádobu čistou vodou.
12. Proveďte kroky v kapitole Příprava filtrační nádoby.

Filtrační médium je vyměněno.

Čištění

Čistěte přístroj pouze běžně dostupným čističem na koupelny, čistou vodou z vodovodu a hadříkem, který nepouští chloupky. Agresivní čisticí prostředky mohou přístroj poškodit. Sprchu osušte pomocí utěrky, která nepouští vlákna.

Kontrola

Před každým použitím zkontrolujte:

- Vykazuje přístroj viditelná poškození?
- Vykazují ovládací prvky viditelná poškození?
- Je příslušenství v bezvadném stavu?
- Jsou všechny kabely v bezvadném stavu?
- Není zablokován přívod?
- Jsou větrací štěrby volné a čisté?

Poškozený přístroj nebo příslušenství neuvádějte do provozu. Nechte jej zkontrolovat a opravit výrobcem nebo jeho zákaznickým servisem, popř. kvalifikovaným technikem.

Skladování

Zazimování



Uložte filtrační zařízení na suché místo, kde nemrzne ($\geq +5$ °C) a nedosahuje přímé sluneční záření.

Během zimy uložte suché filtrační médium vždy odděleně od filtrační nádoby.

1. Vypněte čerpadlo ③ vytažením síťové zástrčky.
2. Zavřete uzavírací ventily nebo zablokujte tok vody ke spojovacím hadicím bazénu.
3. Demontujte spojovací vedení k bazénu a vyprázdněte hadice.
4. Nadzdvihněte čerpadlo a vyprázdněte jej skrz obě přípojky.
5. Vypusťte filtrační médium (viz kapitolu Výměna filtračního média).
Pokud používáte Filter Balls, pak je ručně omyjte a nechte zcela uschnout. Pokud používáte písek, vysypejte ho do vhodné nádoby (např. kbelík) a uložte ho na suchém místě.
6. Opláchněte filtrační zařízení vodou z vodovodu.
7. Nechte filtrační zařízení zcela vyschnout.

8. Stiskněte páku ventilu **23** na hlavici ventilu **1** a přidržte ji v poloze směrem dolů.

9. Otočte páku ventilu do polohy „WINTER“ a pak ji uvolněte.

Přístroj lze zazimovat.

Zjišťování poruch

Problém	Možná příčina	Odstranění problému
Tlak na manometru stoupá nad 1 bar.	Filtrační křemenný písek je znečištěný.	Proveďte zpětný proplach (viz kapitola Zpětný proplach).
	Filter Balls jsou znečištěny.	Odstraňte a ručně omyjte Filter Balls. V případě potřeby Filter Balls vyměňte.
Ze vstupní trysky budou vycházet vzduchové bubliny.	Čerpadlo nasává vzduch.	Zkontrolujte těsnost všech hadic a těsnění. Dotáhněte hadicové objímky.
		Zkontrolujte hladinu vody v bazénu a případně vodu dopouštějte tak dlouho, dokud nebude hladina vody přesahovat přes přípojku sacího vedení.
Čerpadlo dostává příliš málo vody, popř. je tlak systému příliš nízký.	Hladina vody v bazénu je příliš nízká.	Zvyšte hladinu vody v bazénu.
	Předfiltrační koš (je-li používán) je plný/ucpaný.	Vyprázdněte předfiltrační koš.
	Sací vedení je plné/ucpané.	Vyčistěte tlakové vedení.
Čerpadlo se nespouští.	Čerpadlo nemá proud.	Připojte síťovou zástrčku čerpadla k napájení. Zkontrolujte, zda případně nevypnul ochranný jistič chybového proudu.
	Závada čerpadla.	Obraťte se na zákaznický servis.
Filtrační médium se nachází v bazénu	Filtrační křemenný písek byl doplněn.	Provádějte zpětný proplach, dokud voda nebude čirá. Viz kapitola Zpětný proplach.
	Vadná filtrační síta ve filtrační nádobě.	Zkontrolujte filtrační síta na poškození a v případě potřeby je nahraďte novými.

Pokud nelze poruchu odstranit, kontaktujte zákaznický servis uvedený na poslední straně.

Technické údaje

Model: Classic 250N / Active Balls+

Číslo výrobku: 040385 / 040386

Velikost filtrační nádoby: Ø 250 mm / cca 12 l

Velikost přípojky: Ø 32/38 mm

Provedení: 7cestný ventil s manometrem

Přečerpávací výkon: max. 3 900 l/h

Velikost bazénu (obsah vody): max. 19 000 l

Teplota vody: max. 35 °C

Požadavky na filtrační médium:

Filtrační kuličky Steinbach: cca 300 g

Filtrační křemenný písek: cca 10 kg;
0,7–1,2 mm;
DIN EN 12904

Model čerpadla: CPS 40-2

Výrobní číslo čerpadla: 040955

Montáž čerpadla: na základní desku

Princip fungování čerpadla: bez automatického sání

Časový spínač čerpadla: - - - -

Baterie časového spínače: - - - -

Předfiltr: - - - -

Napájení: 220–240 V~, 50 Hz

Výkon: max. 200 W

Průtok: max. 4 500 l/h

Čerpací výška: max. 6,5 m

Náhradní díly

- 1 040866 - Hlavice ventilu
- 2 040842 - Odvzdušňovací šroub (vč. těsnění)
- 3 040952 - Manometr
- 4 040843 - Těsnění hlavice ventilu
- 5 040829 - Těsnění nádoby
- 6 040845 - Svěrací kroužek (vč. šroubového spojení)
- 7 040849 - Centrovací segment
- 8 040867 - Filtrační síto
- 9 040852 - Sada vypouštěcích šroubů
- 10 040865 - Filtrační nádoba
- 11 040868 - Základní deska
- 12 040978 - Sada šroubů pro upevnění čerpadla (2x)
- 13 040955 - Čerpadlo
- 14 040050 - Filter Balls
- 15 040946 - Hadicová objímka (2x)
- 16 040869 - Tlaková hadice

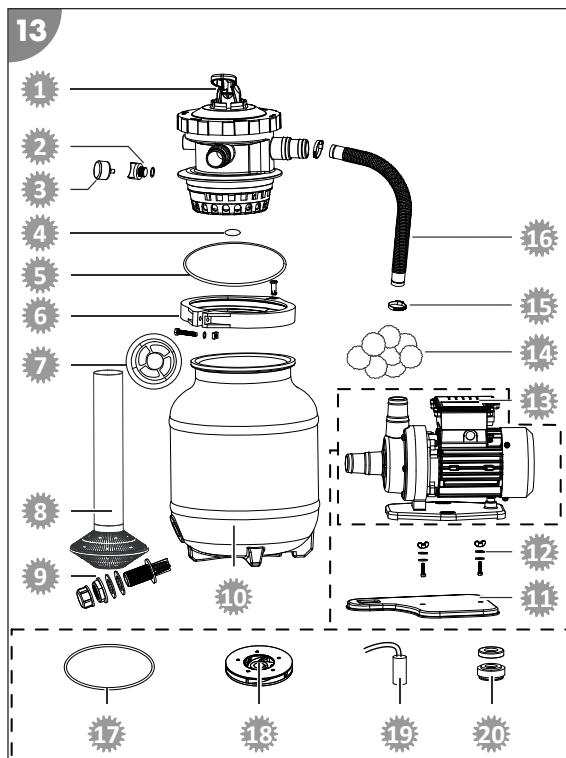

 040931 - Těsnění o kroužku (Ø 94,7 mm)

 040951 - Oběžné kolo

 040957 - Kondenzátor

 040958 - Těsnění kluzného kroužku

Prohlášení o shodě



Společnost Steinbach International GmbH tímto prohlašuje, že filtrační čerpadlo odpovídá následujícím směrnici:

- Směrnice o elektromagnetické kompatibilitě (2014/30/EU)
- EN55014-1: 2017; EN55014-2: 2015; EN61000-3-2: 2014; EN61000-3-3: 2013
- AfPS GS 2019:01 PAK
- EN 60335-2-41: 2003 / A2:2010; EN 60335-1:2012 / A2: 2019; EN 62233:2008
- Směrnice ES (2014/35/EU)

Úplný text prohlášení o shodě pro EU si můžete vyžádat na adrese uvedené na konci tohoto návodu.

Likvidace

Likvidace obalu



Obal vyhazujte vytríděný. Lepenku a kartón zlikvidujte jako starý papír, fólie předejte k recyklaci.

Likvidace starého přístroje



Staré přístroje nepatří do domovního odpadu!

Pokud už nebudete chtít přístroj používat, je každý spotřebitel **ze zákona povinen staré přístroje zlikvidovat vytríděné mimo domovní odpad**, např. jej odevzdat do sběrného dvora ve své obci/části města. Tím se zajistí, aby byly staré přístroje odborně zrecyklovány a zabránilo se negativnímu dopadu na životní prostředí. Proto jsou elektrické přístroje označeny výše uvedeným symbolem.

Szállítási terjedelem

- | | | | |
|---|---------------------|----|---|
| 1 | Szelepfej | 9 | Alaplemez |
| 2 | Szűrőtartály | 10 | Csavarkészlet a szivattyú rögzítéséhez (2 db) |
| 3 | Szivattyú | 11 | Nyomótömlő (a szűrőbetét emelőcsövében szállítva) |
| 4 | Tartálytömítés | 12 | Tömlőbilincs (2 db) |
| 5 | Szorítógyűrű | 13 | Manométer |
| 6 | Szűrőbetét | 14 | Imbuszkulcs |
| 7 | Központozó | 15 | Teflonszalag |
| 8 | Ürítő csavarkészlet | 16 | Szűrőgolyók (csak az Active Balls+ modellnél)
Használati útmutató (kép nélkül) |

Készülék részei

- | | | | |
|----|-----------------------------------|----|---|
| 17 | Ürítő kifolyó | 20 | Nyomóvezeték csatlakozó |
| 18 | Légtelenítő csavar | 21 | „RETURN” visszatérő vezeték csatlakozó |
| 19 | Szivattyú/szívóvezeték csatlakozó | 22 | „WASTE” visszaöblítő vezeték csatlakozó |
| | | 23 | Szelepemelő |

Opcionálisan kapható tartozék

- | | | | |
|----|---|----|---|
| 24 | Adapter INTEX medencékhez
2" x 1 1/2" AG (szívóvezeték)
cikksz. 040933 | 26 | UV fertőtlenítő rendszer háza
cikksz. 040530 |
| 25 | Adapter INTEX medencékhez
2" AG x 1" IG (visszatérő vezeték)
cikksz. 040934 | 27 | UV fertőtlenítő rendszer
cikksz. 040511 |

Tartalom

Áttekintés.....	3
Szállítási terjedelem.....	85
Általános tudnivalók.....	87
A használati útmutató elolvasása és megőrzése.....	87
Rendeltetésszerű használat.....	87
Jelmagyarázat.....	87
Biztonság.....	87
A termék kicsomagolása és a szállítási terjedelem ellenőrzése.....	89
Előkészítés.....	90
Telepítés helyének kiválasztása.....	90
Szűrőakna.....	90
A szűrő berendezés leírása.....	90
A szűrő berendezés üzemmódjai.....	90
Szűrési idő.....	91
Első használatba vétel.....	91
Ellenőrzés üzembe helyezés előtt.....	92
Szivattyú felszerelése az alaplemezre.....	92
Szűrőtartály előkészítése.....	92
Vezeték csatlakozók felszerelése.....	94
Vezetékek csatlakoztatása.....	94
Szűrőberendezés előkészítése.....	94
Használat.....	95
Üzemmód kiválasztása.....	95
Szivattyú üzemmód.....	95
Ápolási utasítások.....	95
Karbantartás.....	96
Visszaöblítési folyamat.....	96
Szűrőközeg cseréje.....	96
Tisztítás.....	96
Vizsgálat.....	97
Tárolás.....	97
Téliesítés.....	97
Hibakeresés.....	97
Műszaki adatok.....	98
Pótalkatrészek.....	99
Megfelelőségi nyilatkozat.....	99
Leselejtezés.....	100

Általános tudnivalók

A használati útmutató elolvasása és megőrzése



Ez a használati útmutató ehhez a szűrő berendezéshez tartozik (az alábbiakban „készüléknek” is nevezzük). Fontos információkat tartalmaz az üzembe helyezésére és a kezelésre vonatkozóan.

A készülék üzembe helyezése előtt figyelmesen olvassa el a használati útmutatót, különösen a biztonsági utasításokat. A használati útmutató figyelmen kívül hagyása a készülék komoly sérüléséhez vagy károsodásához vezethet.

A későbbi használatához őrizze meg a használati útmutatót. Amennyiben a készüléket továbbadja harmadik fél részére, feltétlenül adja oda a használati útmutatót is.

Rendeltetésszerű használat

Ezt a készüléket kizárólag medence vizének tisztítására tervezték. Sós víz esetén is használható, amennyiben a víz sótartalma 0,5 % alatt van (sóelektrolízis). eltávolítja a látható szennyeződések, és minden kereskedelmi forgalomban lévő medencéhez megfelelő, amely 32/38 mm átmérőjű tömlőcsatlakozással rendelkezik.

A szűrőtartályban található szűrőközeg kiszűri az átfolyó vízből a szennyeződések, és ezáltal a fürdővizének tartós szennyeződés és uszadék szűrőjeként szolgál. A megtisztított víz a 7 utas szelepen keresztül folyik vissza a visszatérő vezetéken a medencébe.

Szűrőközegként kizárólag olyan kvarc szűrőhomokot használjon, amely megfelel a DIN EN 12904 szabványnak. Alternatívaként használjon Steinbach szűrőgolyókat. Az ehhez szükséges mennyiségeket a Műszaki adatok c. fejezetben találja.

A készülék kizárólag magán használatra készült, és nem alkalmas ipari célokra. Csak a használati útmutatóban leírtak szerint használja a készüléket. Minden más felhasználás rendeltetésellenesnek minősül és tárgyi károsodást, vagy akár személyi sérülést is okozhat. A készülék nem gyerekjáték.

A gyártó vagy a kereskedő nem vállal felelősséget a nem rendeltetésszerű vagy helytelen használatból származó károkért.

Jelmagyarázat

A használati útmutatóban, a készüléken vagy a csomagoláson a következő szimbólumok használatosak.



Itt további hasznos információkat talál.



Tárgyi sérülés veszélye!
A csomagolást ne éles vagy hegyes tárggyal (pl. késsel) nyissa ki.

Biztonság

Ebben a használati útmutatóban a következő jelzőszavakat használjuk.

▲ FIGYELMEZTETÉS!

Ez a figyelmeztető szimbólum/szó olyan közepes kockázati szintű veszélyt jelez, amely halálhoz vagy súlyos sérüléshez vezethet, ha nem védik ki.

▲ VIGYÁZAT!

Ez a figyelmeztető szimbólum/szó olyan alacsony kockázati szintű veszélyt jelez, amely csekély vagy közepes mértékű sérüléshez vezethet, ha nem védik ki.

ÉRTESÍTÉS!

Ez a szó az esetleges anyagi károkra figyelmeztet.

Általános biztonsági utasítások

FIGYELMEZTETÉS!

Áramütés veszélye!

A hibás villamos bekötés vagy a túl magas hálózati feszültség áramütéshez vezethet.

- Csak akkor csatlakoztassa a hálózati kábelt, ha a konnektor hálózati feszültsége egyezik a típustáblán megadott adatokkal.
- A hálózati kábelt csak egy könnyen hozzáférhető konnektorba dugja be, hogy hiba esetén gyorsan leválaszthassa az áramellátásról.
- A készüléket csak olyan érintésvédelemmel ellátott konnektorról használja, ami maximum 16 A-re biztosított.
- A készüléket el kell látni egy maximum 30 mA névleges maradványáramú maradékáram-védőberendezéssel.
- Ne üzemeltesse a készüléket, ha látható károkat tapasztal vagy a csatlakozókábel hibás.
- Ne nyissa fel a készüléket, a javításokat szakemberrel végeztesse el. Ezzel kapcsolatban forduljon az útmutató hátoldalán látható szervizhez. Saját részről történő javítások, szakszerűtlen csatlakoztatás vagy helytelen kezelés esetén nem vállalunk felelősséget, és a garancia érvényét veszti.
- Soha ne dugja be a hálózati kábelt nedves kézzel.
- A hálózati kábelt soha ne a kábelnél fogva húzza ki a konnektorból, hanem mindig a dugónál fogja meg.
- Soha ne használja a csatlakozókábelt fogantyúként.
- A készüléket és a csatlakozókábelt tartsa távol nyílt lángtól és forró felületektől.
- Ne állítson tárgyakat a csatlakozókábelre.
- A hálózati tápkábelt soha ne ássa el.
- Úgy helyezze el a csatlakozókábelt, hogy ne lehessen elesni benne.
- Ne törje meg a csatlakozókábelt, és ne fektesse éles élekre.
- Szükség esetén csak olyan hosszabbító vezetékét használjon, amely kültérre is megfelelő. A kültéri hosszabbító vezeték használata csökkenti az elektromos áramütés kockázatát.
- Ne használja a készüléket viharban. Kapcsolja ki és húzzak ki a hálózati kábelt a konnektorból.
- Ha nem használja a készüléket, vagy éppen tisztítja, vagy ha működési hiba lép fel, mindig kapcsolja ki az eszközt, és válassza le az áramforrásról.
- Javításánál csak olyan alkatrészeket szabad használni, amelyek megfelelnek az eredeti készülékadatoknak. A eszközben olyan elektromos és mechanikus részegységek találhatóak, melyek nélkülözhetetlenek a veszélyforrások elleni védelemhez.
- Csak olyan alkatrészeket és tartozékokat használjon, amelyeket a gyártó szállít vagy ajánl. Idegen alkatrészek használata esetén azonnal megszűnik minden garanciaigény.

Személyekre vonatkozó biztonsági utasítások

FIGYELMEZTETÉS!

Veszélyes a gyermekekre és a korlátozott fizikai, érzékszervi vagy mentális képességű személyekre (például az idősebb emberekre, és azokra, akik nincsenek fizikai vagy szellemi képességeik teljes birtokában) vagy azon személyekre, akik nem rendelkeznek megfelelő tapasztalattal és tudással (például a nagyobb gyerekekre).

A készülék szakszerűtlen kezelése súlyos sérülésekhez vagy a készülék károsodásához vezethet.

- Más személyeknek csak akkor engedje meg, hogy hozzáférjenek a készülékhez, ha ezt az útmutatót teljesen elolvasták, megértették, vagy a készülék rendeltetészerű használatáról és az azzal járó veszélyekről oktatásban részesültek.

- Soha ne hagyjon korlátozott testi, érzékszervi vagy mentális képességekkel rendelkező személyeket (pl. gyerekeket vagy ittas személyeket), illetve tapasztalattal és ismeretekkel nem rendelkező személyeket (pl. gyerekeket) felügyelet nélkül a készülék közelében.
- Soha ne engedjen gyerekeket vagy gyenge fizikai, érzékelési vagy mentális képességekkel rendelkező, ill. tapasztalat és szaktudás nélküli személyeket a készülékkel dolgozni.
- Ne hagyja, hogy a termék tisztítását vagy felhasználói karbantartását gyermekek végezzék.
- Gyermekek nem játszhatnak a készülékkel vagy a csatlakozóvezetékekkel.
- A szűrő berendezést megfelelő távolságra állítsa fel a medence falától, hogy azt ne lehessen a beszálláshoz segítségként használni.

⚠ FIGYELMEZTETÉS!

Sérülésveszély hiányos képzettség következtében!

A szükséges szerszámok tapasztalatlan vagy ügyetlen kezelése, valamint a szükséges kézműves munkára vonatkozó regionális vagy előírt rendelkezések hiányos ismerete komoly sérüléseket vagy anyagi károkat okozhat.

- Minden olyan munkával, amelynek kockázatát személyes tapasztalatával nem tudja felbecsülni, minősített szakembert bizzon meg.
- Ne használja a készüléket, ha valamilyen szer hatása alatt áll (pl. drog, alkohol, gyógyszerek).

hu

ÉRTESÍTÉS!

A készülék nem szakszerű kezelése a készülék károsodásához vezethet.

- A készülékhez válasszon egy időjárási hatásoktól védett helyet.
- A szűrő berendezést megfelelő távolságra állítsa fel a medence falától, hogy azt ne lehessen a beszálláshoz segítségként használni.
- Gondoskodjon megfelelő légcseréről a motor túlmelegedésének elkerülése érdekében.
- Ne hagyja a készüléket szárazon (víz nélkül) futni.
- Csak a csomagban található és az Ön készülékéhez alkalmas szivattyút használja.
- A szelepefejnél minden átkapcsolási folyamat előtt kapcsolja ki a szűrőszivattyút.
- Soha ne rakja a készüléket vagy annak alkatrészeit a medencébe.
- Semmilyen körülmények között ne használjon habzószer a medencevízhez. Habzószer esetén a szűrőgolyók könnyen összecsomósodhatnak.

A termék kicsomagolása és a szállítási terjedelem ellenőrzése

⚠ FIGYELMEZTETÉS!

Fulladásveszély a csomagolóanyag következtében!

A csomagolófóliába gabalyodott fej, vagy valamilyen csomagolóanyag lenyelése fulladásos halálhoz vezethet. Különösen gyermekek, valamint szellemi fogyatékkal élő emberek számára áll fenn megnövekedett veszély, akik a kockázatot ismeret és tapasztalat hiányában nem tudják felbecsülni.

- Ügyeljen arra, hogy a gyermekek, valamint a szellemi fogyatékkal élő emberek ne játszanak a csomagolóanyaggal.

Előkészítés

Telepítés helyének kiválasztása

A következő követelményeket kell biztosítani vagy figyelembe venni:

- A szívócsatlakozás és beömlőnyílás közötti szűrőberendezésnek megfelelő távolságra kell lennie a medence falától, hogy a szűrőberendezésre ne lehessen rálépni a medencébe való bemászáshoz.
- A szivattyú helyzete a vízszint alatt
- Maximum három méter távolság a medencéhez
- Stabil, erős és vízszintes alátét, pl. mosott kavicsos lap

Szűrőakna



Szűrőaknára akkor van szükség, ha a medence részben vagy teljesen a földbe van süllyesztve, hogy a szűrő berendezés szivattyúját a medence vízszintje alatt lehessen elhelyezni.

- Biztosítsa, hogy a szűrőakna ne legyen elárasztva, és a környezetben lévő víznek és az esővíznek jó elvezetése legyen.

Ezt megfelelő vízvezetéssel (kavicsréteg) érheti el az akna alján. Védje a szűrő berendezést az aknán belüli emelkedő vízszinttől még egy opcionális, úszókapcsolós búvárszivattyú segítségével, amely egy csatornával vagy lefolyóval van összekapcsolva.

- Biztosítsa az akna megfelelő, természetes szellőzését a kondenzvíz-képződés elkerülése érdekében.
- A szűrőakna nagyságát úgy alakítsa ki, hogy a szűrő berendezésnél a munkákat el lehessen végezni.

A szűrő berendezés leírása

A szűrő berendezés üzemmódjai

A szűrő berendezés több üzemmóddal rendelkezik. Ezeket a szelepeken látható számok jelzik.

1. Szűrés
2. Utánöblítés
3. Keringetés
4. Visszaöblítés
5. Lezárva
6. Ürités
7. Téli

A következőkben leírjuk az egyes üzemmódok működését.

FILTER-FILTERN (SZÜRŐ-SZŰRÉS)

Használja ezt az üzemmódot a szűrő berendezése alapbeállításaként.

A medencéből beszívott víz felülről a szűrőtartályba kerül és átáramlik a szűrőközegen. Közben kiszűri a szennyeződések, és a víz ezt követően visszakerül a medencébe.

NACHSPÜLEN (UTÁNÖBLÍTÉS)

Ezt az üzemmódot közvetlenül a visszaöblítés, a kvarc szűrőhomok utántöltése vagy az első üzembe helyezés után használja 20-30 másodpercig.

A vizet a szűrőtartály felső részébe vezeti és a szelepej átöblíti. A víz közben lefolyik a szennyvíz-vezetéken keresztül. A szelepej így megtisztul.

ZIRKULIEREN (KERINGETÉS)

Ezt az üzemmódot akkor használja, ha a vizet vegyileg kezelte.

A vizet közvetlenül a szelepejéből a medencébe vezeti, anélkül hogy átfolyna a szűrőn. A szűrőközeg így nem érintkezik a használt vegyszerekkel.

RÜCKSPÜLEN (VISSZAÖBLÍTÉS)

Steinbach szűrőgolyók használata esetén nem szabad visszaöblítést végezni. Ha a szűrő teljesítménye gyengébb lesz, javasoljuk, hogy mossa át a szűrőgolyókat kézzel. Szükség esetén cserélje ki a szűrőgolyókat.

Ezt az üzemmódot maximum 2 percig használja, ha első üzembe helyezést végez, ill. új kvarc szűrőhomokot tölt be, vagy ha a manométer 0,3-0,6 barral a normál üzemi nyomás felett van a szűrő ill. a kvarc szűrőhomok kitisztítása érdekében.

A vizet a szűrőtartály alsó részén kell bevezetni, és így az átáramlik a teljes szűrőn. Az összegyűlt szennyeződés így kioldódik és a visszaöblítő vezetéken keresztül ki lehet vezetni.

GESCHLOSSEN (ZÁRVA)

ÉRTESÍTÉS!

- Ebben az üzemmódban soha ne kapcsolja be a szivattyút!

Ezt az üzemmódot arra használja, kitararítsa az előszűrőt (ha van) vagy ellenőrizze, hogy a rendszerben nincs-e szivárgás, és hogy az adott helyek jól tömítve vannak-e.

A szivattyúban és szűrőben blokkolva van a vízfolyás. Ügyeljen arra, hogy a bemeneti és kimeneti tömlők vízzel tele legyenek, és adott esetben zárószeleppel vagy dugóval le kell őket zárni.

ENTLEEREN (ÜRÍTÉS)

ÉRTESÍTÉS!

- A medence ürítése csak a szívóvezeték magasságában minimális vízszintig lehetséges. Ügyeljen arra, hogy kapcsolja ki a szivattyút, mielőtt eléri ezt a szintet, hogy elkerülje a szivattyú szárazon futását.

Ezt az üzemmódot akkor használja, ha a medencét erős szennyeződés esetén le akarja üríteni.

A vizet a szűrőnél elvezeti és közvetlenül a visszaöblítő vezetéken keresztül kivezeti.

WINTER (TÉLI)

ÉRTESÍTÉS!

- Ebben az üzemmódban soha ne kapcsolja be a szivattyút!

A szűrő berendezés téli tárolásához ezt az üzemmódot használja.

A szelepemelő közttes állásban található, ami tehermentesíti a belső szelepkatrészeket.

Szűrési idő

A medence víztartalmát 24 órán belül minimum 2-szer meg kell forgatni. A medence nagyobb igénybe vétele esetén a vizet naponta 3-5 alkalommal kell megforgatni.

Első használatba vétel

▲ FIGYELMEZTETÉS!

Életveszély a víztisztító berendezés üzemelése miatt fürdés közben!

A medence elszívó nyílása a haját vagy a ruhadarabokat beszívhatja, és szélsőséges esetben a személyek a víz alatt fogva maradhatnak és nem tudnak feljönni.

- Soha ne üzemeltesse a víztisztító berendezést, ha személyek tartózkodnak a medencében.
- Akadályozza meg a medence megközelíthetőségét, amíg a víztisztító berendezés üzemel.

ÉRTESÍTÉS!

A fürdővízben lévő pelyhesítőszert az Active Balls szűrőgolyók csomósodásához vezethet és azok tisztíthatóságát erősen negatívan befolyásolhatja.

- Ne használjon pelyhesítőszert a víz előkészítéséhez, ha szűrőközegként Active Balls szűrőgolyókat használ.

Ellenőrzés üzembe helyezés előtt

- A készülék a medencén kívül van és a hálózati tápkábel le van választva az áramhálózatról.

Szivattyú felszerelése az alaplemezre

1. Dugja a szivattyút **10** rögzítésére szolgáló csavarkészlet menetes csavarjait alulról az alaplemez **9** hatszögletű lyukjaiba.
2. Állítsa a szivattyút **3** az alaplemezre **9**, hogy a csavarmenetek a szivattyú aljzatában lévő rögzítőnyílásokon keresztül kiemelkedjenek.
3. Először mindig az alátétkarikát, majd a levegőző alátétet helyezze a csavarmenetre.
4. Helyezzen el egy szárnyas csavart is, és ezt is húzza meg.

A szivattyú az alaplemezre van szerelve.

5. Kapcsolja össze az alaplemezt **9** a szűrőtartállyal **2**.

Az alaplemez a szűrőtartállyal össze van kapcsolva.

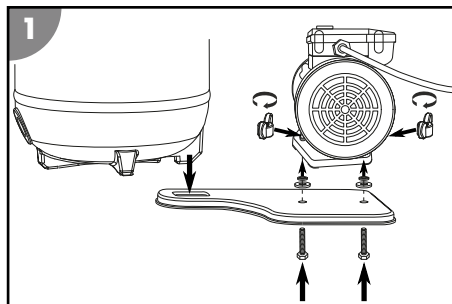

Szűrőtartály előkészítése

1. Szerelje le a szorítógyűrűt **5**, miközben a csavarkötéseket az óramutató járásával ellentétes irányba történő fordítással meglazítja. Használjon hozzá imbuszkulcsot **14**.
2. Tegye félre a szorítógyűrűt és annak csavarjait.

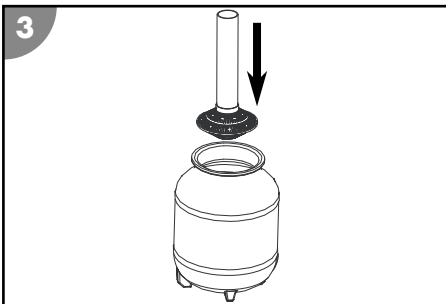
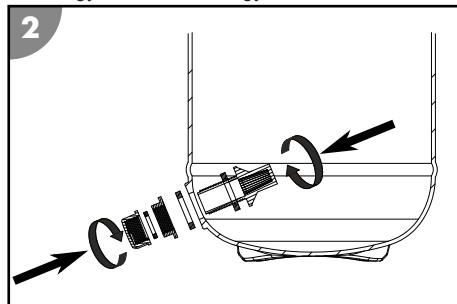

3. Helyezze be az ürítő csavar készletet **8** az ürítő kifolyónál **17**.
4. Helyezze be a szűrőbetétet **6** a szűrőtartályba **2**.
5. Helyezze a szűrőbetétet a szűrőtartály aljának közepére.
6. Töltse fel a szűrőtartályt **2** kb. 1/3 részéig vízzel.

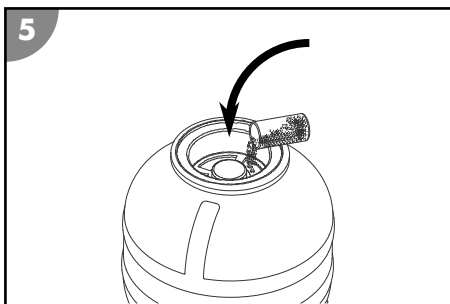
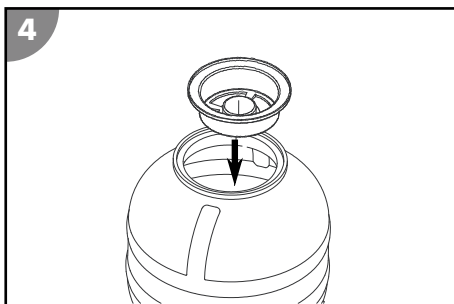

7. Helyezze a központozót **7** a szűrőtartály nyílására úgy, hogy az a szűrőbetét csövéhez központosan illeszkedjen.
8. Töltse meg a szűrőtartályt kvarc szűrőhomokkal vagy szűrőgolyókkal **19**. Az ehhez szükséges mennyiségeket a Műszaki adatok c. fejezetben találja.
9. Vegye ki a központozót a szűrőtartály nyílásából. Tartsa meg a központozót a következő megtöltéshez.

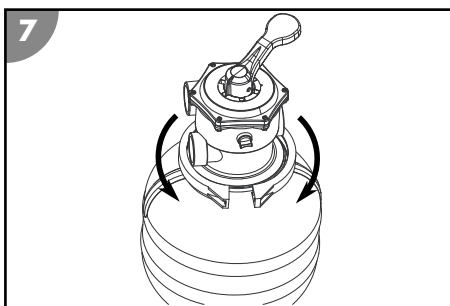
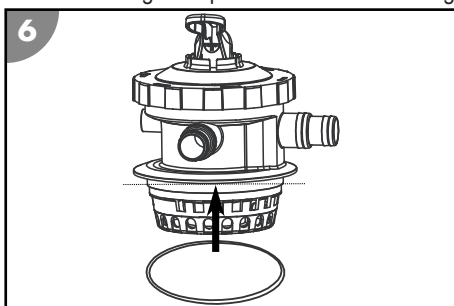

10. Helyezze a tartálytömítést **4** a szelepfej **1** alsó oldala fölé.
11. Helyezze a szelepfejet a szűrőtartályra.
12. Úgy állítsa be a szelepfejet, hogy a csatlakozó a „PUMP” megnevezéssel a szivattyú jövőbeli helyzetének irányába álljon (lásd a képet a Szivattyú felszerelése az alaplemezre c. fejezetben).
13. Helyezze a szorítógyűrűt **5** a szelepfej és a szűrőtartály közötti csatlakozóhely köré.

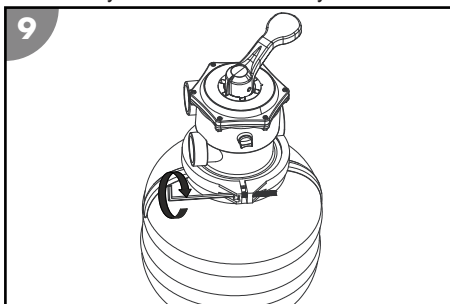
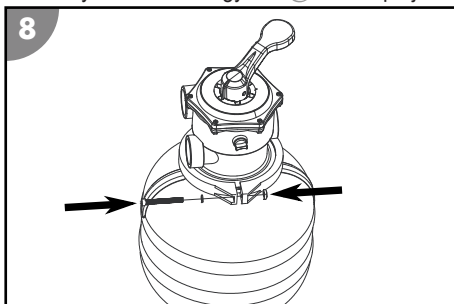

14. Helyezze be a szorítógyűrű csavarjait és húzza meg ezeket az óramutató járásával megegyező irányba szorosra.

15. Távolítsa el a szelepefnél lévő légtelenítő csavart **18**, miközben az óramutató járásával ellentétes irányba fordítja.
16. Tekerje körbe a manométer **19** menetét teflonszalaggal **19**.
17. Csavarja be a manométert az óramutató járásával megegyező irányba a kivett légtelenítő csavar helyére.

A szűrőtartály előkészítése megtörtént.

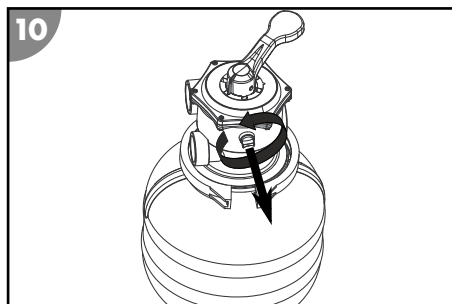

Vezeték csatlakozók felszerelése



Néhány tömlő, mint pl. a nyomótömlő nagyon merev. Tegye ki őket összeszerelés előtt a napra, hogy a hő hatására rugalmasabbak legyenek.

Használjon megfelelő medencetömlőket a leírt csatlakozásokhoz Ø 32 / 38 mm. Más medencetömlőkhöz (pl. INTEX menetes csatlakozással) további adapterek szükségesek. Megfelelő adaptert a webshopunkban talál: www.steinbach-group.com

A medencetömlőt a következők szerint kell a szivattyúra vagy a szűrőtartályra rádugni:

1. Húzzon rá a tömlőre egy tömlőbilincset.
2. Dugja rá a tömlőt a tömlő csatlakozóra.
3. Rögzítse a tömlőbilincset a tömlő csatlakozón egy PH1-es csillagcsavarhúzóval.

A medencetömlő fel van szerelve.

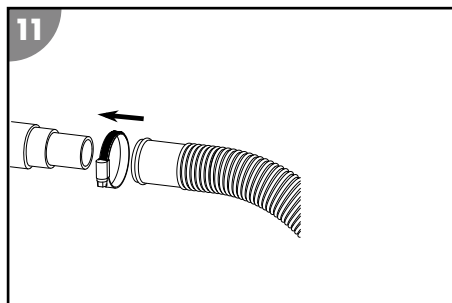

Vezetékek csatlakoztatása

Készítse elő a következő anyagokat:

- Nyomóvezeték **12**
- Visszafló, visszaöblítő és szívóvezeték (nem része a szállítási terjedelemnek)
- Szerelési anyagok a vezetékekhez

A következők szerint járjon el, hogy a vezetékeket (lásd az **A képet**) a szivattyúra és a szűrőtartályra csatlakoztassa:

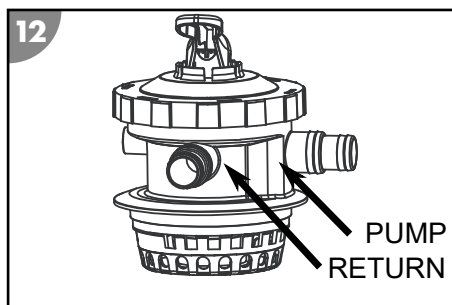

1. A medencéhez tartozó visszafló és szívóvezetékét helyezze a szűrőberendezéshez.
2. A visszaöblítő vezetékét helyezze a csatornacsatlakozásról a szűrőberendezéshez.
Vegye figyelembe közvetlenül a szelepefj vezetékcsatlakozásánál lévő jelöléseket.

A vezetékek ezzel csatlakoztatva vannak.



Szűrőberendezés előkészítése

1. Nyomja lefelé a szelepmelőt **23** a szelepefnél **1** és tartsa ott.

2. Fordítsa a szelepemelőt "RÜCKSPÜLEN" (VISSZAÖBLÍTÉS) állásba és engedje el.
3. Töltse tele a szűrőtartályt  vízzel, amíg az a „WASTE” (SZENNYVÍZ)  visszaöblítő vezetéknel ki nem folyik.
4. Ellenőrizze a szűrő berendezést, valamint a csatlakozásokat, hogy nem szivárognak-e.
5. Végezze el a visszaöblítési folyamatot (lásd a Visszaöblítési folyamat c. fejezetet).

Használat

FIGYELMEZTETÉS!

Életveszély a víztisztító berendezés üzemelése miatt fürdés közben!

A medence elszívó nyílása a haját vagy a ruhadarabokat beszívhatja, és szélsőséges esetben a személyek a víz alatt fogva maradhatnak és nem tudnak feljönni.

- Soha ne üzemeltesse a víztisztító berendezést, ha személyek tartózkodnak a medencében.
- Akadályozza meg a medence megközelíthetőségét, amíg a víztisztító berendezés üzemel.

VIGYÁZAT!

Személyi sérülés veszélye!

A sérült készülék vagy a sérült kiegészítők sérülést okozhatnak.

- Ellenőrizze az eszközt és a kiegészítőket (lásd az Ellenőrzés fejezetet).



ÉRTESÍTÉS!

A fürdővízben lévő pelyhesítőszert az Active Balls szűrőgolyók csomósodásához vezethet és azok tisztítóhatását erősen negatívan befolyásolhatja.

- Ne használjon pelyhesítőszert a víz előkészítéséhez, ha szűrőközegként Active Balls szűrőgolyókat használ.

Üzem mód kiválasztása

Húzza ki a szivattyú  hálózati dugóját.

Nyomja lefelé a szelepemelőt  a szelepfejnél  és tartsa ott. Fordítsa a szelepemelőt a kívánt állásba és engedje el.

Szivattyú üzem mód

1. Győződjön meg róla, hogy minden tömlő és cső helyesen van-e csatlakoztatva, és a medence vízállása legalább 2,5-5 cm-rel a szivóvezeték nyílása felett van-e.
2. Ellenőrizze a szűrő berendezés szelepjének állását, mielőtt a szivattyút beindítja.
3. Csatlakoztassa a szivattyú hálózati dugóját az áramellátáshoz.

A szivattyú jár.

4. Ellenőrizze a szivattyút, hogy nem hall-e furcsa zajokat.
Amennyiben a rendszerben levegő van, ismételten légtelenítse a berendezést.
5. Húzza ki a hálózati dugót a szivattyú üzem mód befejezéséhez.

A szivattyú ki van kapcsolva.

Ápolási utasítások

A szűrő berendezés nem tud minden algát, baktériumot és más mikroorganizmust kiszűrni.

- Ezek megtelepedésének megakadályozására és eltávolítására használjon speciális vízkezelő szert a higiéniaillag kifogástalan vízminőség biztosítása érdekében.
- Kérjen szakembertől tanácsot és ügyeljen az adagolási mennyiségekre.

Karbantartás

Visszaöblítési folyamat



Steinbach szűrőgolyók használata esetén nem szabad visszaöblítést végezni. Ha a szűrő teljesítménye gyengébb lesz, javasoljuk, hogy mossa át a szűrőgolyókat kézzel. Szükség esetén cserélje ki a szűrőgolyókat.

1. Húzza ki a szivattyú **3** hálózati dugóját.
2. Csatlakoztassa a visszaöblítő vezetékét (lásd a Visszaöblítő vezeték csatlakoztatása c. fejezetet).
3. Nyomja lefelé a szelepemelőt **23** a szelepfejnél **1** és tartsa ott.
4. Fordítsa a szelepemelőt "RÜCKSPÜLEN" (VISSZAÖBLÍTÉS) állásba és engedje el.
5. Csatlakoztassa a szivattyú hálózati dugóját az áramellátáshoz.
6. Addig folytassa a visszaöblítési folyamatot, amíg a visszaöblítő vezetékből tiszta víz nem jön (max. 2 perc).
7. Húzza ki a szivattyú **3** hálózati dugóját.
8. Nyomja lefelé a szelepemelőt **23** a szelepfejnél **1** és tartsa ott.
9. Fordítsa a szelepemelőt "NACHSPÜLEN" (UTÁNÖBLÍTÉS) állásba és engedje el.
10. Csatlakoztassa a szivattyú hálózati dugóját az áramellátáshoz.
11. Járassa a szivattyút 20-30 másodpercig, hogy a szelepfejben lévő maradványokat eltávolítsa.
12. Húzza ki a szivattyú **3** hálózati dugóját.

A visszaöblítési folyamat befejeződött.

Szűrőközeg cseréje



A behelyezett szűrőközeg (kvarc szűrőhomok vagy szűrőgolyók) még optimális feltételek mellett, rendeltetésszerű üzemeltetés ellenére is kopásnak van kitéve, és azt az üzemelési időtartamtól és a szennyezettségi foktól függően rendszeresen cserélni kell.

1. Húzza ki a szivattyú **3** hálózati dugóját.
2. Zárja be az elzáró szelepeket vagy gátolja meg, hogy a víz a medence csatlakozó tömlőin keresztül kifolyjon.
3. Csavarja ki az ürítő kifolyót **17** a szűrőtartály talpából **2**.
4. Engedje le a vizet a szűrőtartályból **2** teljesen az ürítő kifolyón keresztül.
5. Csavarja be az ürítő kifolyót a szűrőtartályba.
6. Szerelje le a szorítógyűrűt **5**, miközben a csavarkötéseket az óramutató járásával ellentétes irányba történő fordítással meglazítja. Használjon hozzá imbuszkulcsot **14**.
7. Tegye félre a szorítógyűrűt és annak csavarjait.
8. Lassan fordítsa meg a szűrőtartályt és ürítse ki belőle a kvarc szűrőhomokot vagy a szűrőgolyókat.
9. Vegye ki a szűrőbetétet **6**.
10. Alaposan öblítse le a szűrőbetétet folyó víz alatt.
11. Öblítse ki a szűrőtartályt tiszta vízzel.
12. Végezze el a szűrőtartály előkészítésénél megadott lépéseket.

A szűrőközeg most ki van cserélve.

Tisztítás

Kizárólag a kereskedelmi forgalomban kapható fürdőszobai tisztítószerral, tiszta csapvízzel és szőszmentes kendővel tisztítsa meg a készüléket. Az agresszív tisztítószerek károsíthatják a készüléket. Törölje át a terméket egy szőszmentes kendővel.

Vizsgálat

Minden használat előtt ellenőrizze a következőket:

- Nincsenek látható sérülések a készüléken?
- Nincsenek látható sérülések a kezelőelemeken?
- A tartozék kifogástalan állapotban van?
- Minden vezeték kifogástalan állapotban van?
- A betáplálás nincs blokkolva?
- A szellőzőnyílások szabadok és tiszták?



Károsodott készüléket vagy tartozékot ne használjon. Ellenőriztesse és javíttassa meg a gyártóval, az ügyfélszolgálatával vagy szakemberrel.

Tárolás

Téliesítés



Tárolja a szűrőberendezést száraz és rozsdamentes helyen ($\geq +5\text{ }^{\circ}\text{C}$) közvetlen napfénytől védve.
A kiszáradt szűrőközeget télen mindig a szűrőtartálytól külön tárolja.

1. Húzza ki a szivattyú  hálózati dugóját.
2. Zárja be az elzáró szelepeket vagy gátolja meg, hogy a víz a medence csatlakozó tömlőin keresztül kifolyjon.
3. Szerelje le a medence csatlakozó vezetékeit és ürítse le a tömlőket.
4. Emelje fel a szivattyút és ürítse ki a két csatlakozáson keresztül.
5. Ürítse ki a szűrőközeget (lásd a „Szűrőközege cseréje” c. fejezetet).
Amennyiben szűrőgolyót használ, mossa ki kézzel és hagyja teljesen megszáradni. Ha homokot használ, ürítse ki ezt egy megfelelő edénybe (pl. vödörbe) és tárolja szárazon.
6. Öblítse át a szűrő berendezést vezetékes vízzel.
7. Hagyja a szűrő berendezést teljesen megszáradni.
8. Nyomja lefelé a szelepemelőt  a szelepfejnél  és tartsa ott.
9. Fordítsa a szelepemelőt "WINTER" (TÉLI) állásba és engedje el.

A készüléket téliesíteni lehet.

Hibakeresés

Probléma	Lehetséges ok	Probléma elhárítása
A manométernél lévő nyomás meghaladja az 1 bar-t.	A kvarc szűrőhomok szennyezett.	Végezze el a visszaöblítési folyamatot (lásd a Visszaöblítési folyamat c. fejezetet).
	A szűrőgolyók szennyezettek.	Távolítsa el és mossa ki a szűrőgolyókat kézzel. Szükség esetén cserélje ki a szűrőgolyókat.
Légbuborékok jönnek ki a beömlőnyílásból.	A szivattyú levegőt szív.	Ellenőrizzen minden tömlőt és tömitést, hogy nem szivárognak-e. Húzza utána a tömlőbilincseket.
		Ellenőrizze a medence vízállását, és ha szükséges, töltsen utána vízzel, amíg a víz felszíne túl nem ér a szívóvezeték csatlakozásán.



Probléma	Lehetséges ok	Probléma elhárítása
A szivattyú túl kevés vizet kap, ill. túl alacsony a rendszeryomás.	A medence vízállása túl alacsony.	Emelje meg a medence vízszintjét.
	Az előszűrő kosár (ha van) rosszul helyezkedik el / el van tömődve.	Üritse ki az előszűrő kosarat.
	A szívóvezeték nem megfelelő helyzetben van / eldugult.	Tisztítsa ki a nyomóvezetékét.
A szivattyú nem indul.	A szivattyú nem kap áramot.	Csatlakoztassa a szivattyú hálózati dugóját az áramellátáshoz. Ellenőrizze, hogy esetleg az FI-védőkapcsoló nem oldott-e ki.
	A szivattyú meghibásodott.	Forduljon az ügyfélszolgálatához.
Szűrőközeg található a medencében	Kvarc szűrőhomok utántöltve.	Végezzen visszaöblítési folyamatot, amíg a víz tiszta nem lesz. Lásd a Visszaöblítési folyamat című fejezetet.
	Hibás szűrőbetét a szűrőtartályban.	Ellenőrizze a szűrőbetétet sérülésekre és szükség esetén cserélje ki.

Ha a probléma továbbra is fennáll, forduljon az utolsó oldalon felsorolt szervizképviselőhöz.

Műszaki adatok

Modell:	Classic 250N / Active Balls+	Szivattyú modell:	CPS 40-2
Cikkszám:	040385 / 040386	Szivattyú cikkszám:	040955
A tartály mérete:	Ø 250 mm / kb. 12 l	Szivattyú felszerelése:	az alaplemezre
Csatlakozási méret:	Ø 32/38 mm	A szivattyú működési elve:	Nem önszívó
Kivitel:	7-utas szelep manométerrel	Szivattyú időzítője:	-----
Keringetési teljesítmény:	Max. 3.900 l/h	Akkumulátor az időzítőhöz:	-----
A következő medencemérethez (víztartalom):	max. 19.000 l	Előszűrő:	-----
Víz hőmérséklet:	max. 35 °C	Áramellátás:	220-240 V~/ 50 Hz
Szűrőközeg követelményei:		Teljesítmény:	max. 200 W
Steinbach szűrőgolyók:	kb. 300 g	Szállítási mennyiség:	Max. 4.500 l/h
Kvarc szűrőhomok:	kb. 10 kg; 0,7-1,2 mm; DIN EN 12904	Szállítási magasság:	max. 6,5 m

Pótalkatrészek

- 1 040866 - Szeleplefej
- 2 040842 - Légtelenítő csavar (tömítéssel)
- 3 040952 - Manométer
- 4 040843 - Tömítés, szeleplefej
- 5 040829 - Tartálytömítés
- 6 040845 - Szorítógyűrű (csavarkötéssel)
- 7 040849 - Központozó
- 8 040867 - Szűrőbetét
- 9 040852 - Üritő csavarkészlet
- 10 040865 - Szűrőtartály
- 11 040868 - Alaplemez
- 12 040978 - Csavarkészlet a szivattyú rögzítéséhez (2 db)
- 13 040955 - Szivattyú
- 14 040050 - Szűrőgolyók
- 15 040946 - Tömőbilincs (2 db)
- 16 040869 - Nyomótömlő
- 17 040931 - O-gyűrű-tömítés (Ø 94,7 mm)
- 18 040951 - Futókerék
- 19 040957 - Kondenzátor
- 20 040958 - Csúszo gyűrűs tömítés

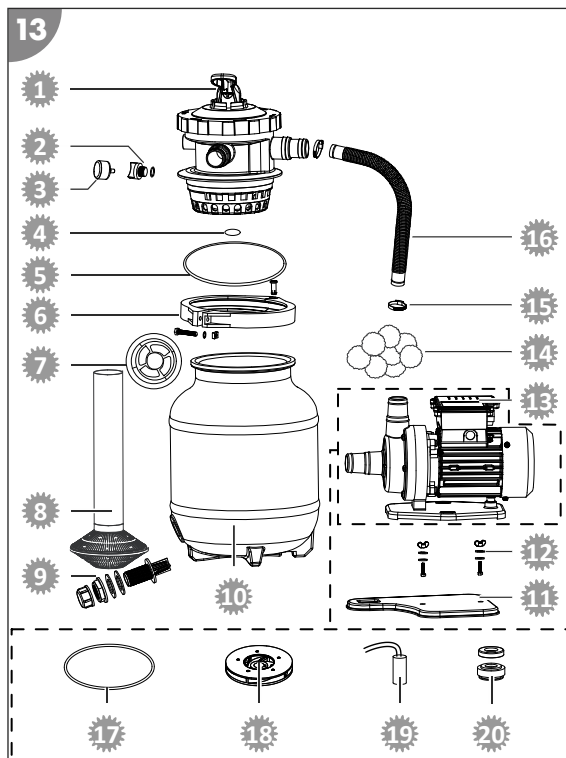

hu

Megfelelőségi nyilatkozat



Steinbach International GmbH ezennel igazolja, hogy a szűrőszivattyú megfelel az alábbi irányelvek követelményeinek:

- EMC irányelv (2014/30/EU)
- EN55014-1: 2017; EN55014-2: 2015; EN61000-3-2: 2014; EN61000-3-3: 2013
- AfPS GS 2019:01 PAK
- EN 60335-2-41: 2003 / A2:2010; EN 60335-1:2012 / A2: 2019; EN 62233:2008
- EK irányelv (2014/35/EU)

Az uniós megfelelőségi nyilatkozat teljes szövege ezen használati utasítás végén megnevezett címen érhető el.

Leselejtezés

A csomagolás leselejtezése



A csomagolást szétválogatva tegye a hulladékba. A kartont és papírt a papír, a fóliát a műanyag szelektív hulladékgyűjtőbe tegye.

A leselejtezett készülék ártalmatlanítása

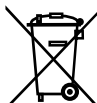

A leselejtezett készülékeket nem szabad a háztartási hulladékba rakni! Amennyiben a készüléket már nem használja, a felhasználó **jogi kötelessége a leselejtezett készüléket a háztartási hulladéktól elkülönítve**, pl. egy közösségi/városi gyűjtőhelyen leadni. Így biztosíthatja a leselejtezett készülékek szakszerű hasznosítását, és elkerülheti a negatív környezeti kihatásokat. Az elektromos készülékek ezért a fenti szimbólummal vannak ellátva.

Download

- de** Über den angeführten Download-Link erhalten Sie ein PDF der Betriebsanleitung inklusive dieser Sprache.
- en** The indicated download link will take you to the operating instructions in PDF format (including this language).
- fr** Vous recevrez au format PDF la notice d'utilisation comprenant cette langue en cliquant sur le lien de téléchargement.
- it** Attraverso il link di download è possibile scaricare un PDF del manuale d'uso completo in questa lingua.
- es** En el enlace de descarga que aparece encontrará un PDF del manual de instrucciones que incluye este idioma.
- cs** Návod k obsluze ve formátu PDF včetně tohoto jazyka získáte prostřednictvím uvedeného odkazu ke stažení.
- hu** A feltüntetett letöltési linken keresztül a használati útmutató PDF formában ezen a nyelven is elérhető.
- sl** Prek povezave za prenos prejmete navodila za uporabo v PDF obliki tudi v tem jeziku.
- sk** Návod na obsluhu vo formáte PDF vrátane tohto jazyka môžete získať prostredníctvom uvedeného odkazu na stiahnutie.
- pl** Instrukcję obsługi w tym języku w formacie PDF można pobrać pod podanym linkiem.
- ro** Puteți obține un fișier PDF cu manualul de funcționare, inclusiv această limbă, prin linkul de descărcare furnizat.
- hr/bs** Preko navedene poveznice za preuzimanje pronaći ćete PDF sdatoteku uputa za upotrebu na ovom jeziku.
- bg** Чрез посочения линк можете да изтеглите инструкцията за експлоатация в ПДФ формат, включително на този език.
- tr** Sağlanan indirme linki üzerinden, bu dil dahil kullanma talimatının bir PDF'ini edinebilirsiniz.

steinbach-group.com