

RGB-LED FLEXBAND 3M

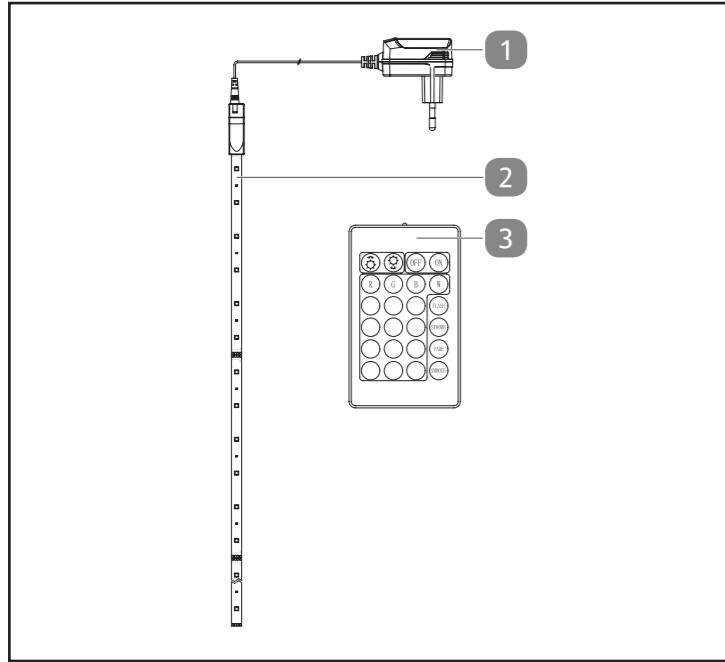

Lieferumfang / Geräteteile

- 1 Netzadapter
 - 2 LED-Streifen
 - 3 Fernbedienung
 - 4 Schere (Nicht im Lieferumfang inkludiert)
- Bedienungsanleitung und Garantiekarte (ohne Abbildung)

Technische Daten

Modell:	56271
Artikelnummer:	1030226
Versorgungsspannung:	220-240V~ 50/60Hz
Leistung:	max. 8,5W
Schutzklasse:	II
Schutzart:	IP20
Lichtquelle:	LEDs
Spannung LED Streifen:	24V DC
Länge LED-Streifen:	3m, kürzbar ca. alle 20 cm

Fernbedienung	
Übertragung:	Infrarot (IR)
Reichweite:	max. 5m
Stromversorgung:	Knopfzelle (Lithium, Typ CR2025, 3V)

Netzadapter	
Hersteller:	Xing Yuan Electronics Co., Ltd.
Modell:	XY12LE-240050VH-EW
Ausgangsspannung:	24V
Ausgangsstrom:	0,5A
Ausgangsleistung:	12W
Schutzklasse:	II
Schutzart:	IP20
Umgebungstemperatur (t _a):	max. 40°C
Gehäusetemperatur (t _c):	max. 75°C

Das Betriebsgerät kann durch den Endkunden ausgetauscht werden.

Allgemeines

Bedienungsanleitung lesen und aufbewahren

Diese Bedienungsanleitung gehört zu diesem RGB-LED Flexband 3m (im Folgenden auch „Produkt“ genannt). Sie enthält wichtige Informationen zur Inbetriebnahme und Bedienung. Lesen Sie die Bedienungsanleitung, insbesondere die Sicherheitshinweise, sorgfältig durch, bevor Sie das Produkt einsetzen. Die Nichtbeachtung dieser Bedienungsanleitung kann zu schweren Verletzungen oder Schäden am Produkt führen. Die Bedienungsanleitung basiert auf den in der Europäischen Union gültigen Normen und Regeln. Beachten Sie im Ausland auch landesspezifische Richtlinien und Gesetze. Bewahren Sie die Bedienungsanleitung für die weitere Nutzung auf. Wenn Sie das Produkt an Dritte weitergeben, geben Sie unbedingt diese Bedienungsanleitung mit. Diese Anleitung ist bei unserem Kundendienst auch im PDF-Format erhältlich.

Bestimmungsgemäßer Gebrauch

Das Produkt ist ausschließlich zur Ambientebeleuchtung von trockenen, geschlossenen Innenräumen bestimmt. Verwenden Sie das Produkt nicht zur Raumbelichtung. Es ist ausschließlich für den Privatgebrauch bestimmt und nicht für den gewerblichen Bereich geeignet. Verwenden Sie das Produkt nur, wie in dieser Bedienungsanleitung beschrieben. Jede andere Verwendung gilt als nicht bestimmungsgemäß und kann zu Sachschäden oder sogar zu Personenschäden führen. Das Produkt ist kein Kinderspielzeug. Der Hersteller oder Händler übernimmt keine Haftung für Schäden, die durch nicht bestimmungsgemäßen oder falschen Gebrauch entstanden sind.

Zeichenerklärung

Die folgenden Symbole werden in dieser Bedienungsanleitung, auf dem Produkt oder auf der Verpackung verwendet.

- Dieses Symbol gibt Ihnen nützliche Zusatzinformationen zum Zusammenbau oder zum Betrieb.
- Konformitätserklärung (siehe Kapitel „Konformitätserklärung“): Mit diesem Symbol gekennzeichnete Produkte erfüllen alle anzuwendenden Gemeinschaftsvorschriften des Europäischen Wirtschaftsraums.
- Das Prüfsiegel „GS“ (Geprüfte Sicherheit) bestätigt die Konformität des Produktes mit dem deutschen Produktsicherheitsgesetz (ProdSG).
- Das Prüfsiegel „GS“ (Geprüfte Sicherheit) bestätigt die Konformität des Netzadapters mit dem deutschen Produktsicherheitsgesetz (ProdSG).
- Dieses Symbol beschreibt die Polarität des Netzadapters: außen (-), innen (+).

- IP20** Das Gerät ist geschützt gegen die Berührung mit Fingern bzw. gegen das Eindringen fester Körper, deren Durchmesser größer ist als 12,5 mm. Kein Schutz vor eindringendem Wasser.
- Dieses Produkt ist ausschließlich für den Betrieb im Innenbereich, in trockenen und geschlossenen Räumen geeignet.
- Dieses Symbol steht für einen kurzschlussfesten Sicherheitstransformator.
- Dieses Symbol zeigt an, dass es sich um ein unabhängiges Betriebsgerät handelt.
- W** Watt (Wirkleistung)
- V~** Volt (Wechselspannung)
- Hz** Hertz (Frequenz)
- Gleichspannung
- A** Ampere (Strom)
- Wechselspannung
- ta** Dieses Symbol informiert über die maximale Umgebungstemperatur.
- tc** Dieses Symbol informiert über die maximale Gehäusetemperatur.
- Dieses Symbol kennzeichnet elektrische Produkte, die ein doppelt schutzisoliertes Gehäuse haben und somit der Schutzklasse II entsprechen.
- SELV** SELV (Safety Extra Low Voltage = Sicherheitskleinspannung) bezeichnet Spannungen, die aufgrund ihrer geringen Spannungshöhe und Isolierung besonderen Schutz gegen elektrischen Schlag bieten.
- Das Produkt lässt sich über die beiliegende Fernbedienung dimmen.
- lm** Lumen (Lichtstrom)
- Ra** Farbwiedergabe-Index der LED-Beleuchtung
- t[h]** Dieses Symbol steht für die Lebensdauer der Lichtquelle in Stunden.
- Die Stromversorgung erfolgt über einen abnehmbaren Netzadapter.

Sicherheit

Die folgenden Signalworte werden in dieser Bedienungsanleitung verwendet.



WARNUNG! Dieses Signalsymbol/-wort bezeichnet eine Gefährdung mit einem mittleren Risikograd, die, wenn sie nicht vermieden wird, den Tod oder eine schwere Verletzung zur Folge haben kann.



VORSICHT! Dieses Signalsymbol/-wort bezeichnet eine Gefährdung mit einem niedrigen Risikograd, die, wenn sie nicht vermieden wird, eine geringfügige oder mäßige Verletzung zur Folge haben kann.



HINWEIS! Dieses Signalwort warnt vor möglichen Sachschäden.

Sicherheitshinweise



- Stromschlaggefahr!** Fehlerhafte Elektroinstallation oder zu hohe Netzspannung kann zu elektrischem Stromschlag führen.
- Schließen Sie das Produkt nur an, wenn die Netzspannung in Ihrem Haushalt mit der Angabe auf dem Typenschild übereinstimmt.
 - Betreiben Sie das Produkt nicht, wenn es sichtbare Schäden aufweist.
 - Wenn die äußere flexible Leitung dieses Produkts beschädigt ist, muss sie durch den Hersteller oder seinen Kundendienst oder eine ähnlich qualifizierte Person ersetzt werden, um Gefährdungen zu vermeiden.
 - Die Lichtquelle dieser Leuchte darf nur vom Hersteller oder einem von ihm beauftragten Servicetechniker oder einer vergleichbar qualifizierten Person ersetzt werden.
 - Nehmen Sie das Produkt nicht mit feuchten Händen in Betrieb. Fassen Sie auch den Netzstecker nie mit nassen oder feuchten Händen an.
 - Verwenden Sie das Produkt nie in der Nähe von Wasser oder anderen Flüssigkeiten oder an Orten, an denen sich Wasser oder andere Flüssigkeiten ansammeln können. Verwenden Sie das Produkt nicht in Feuchträumen oder im Regen. Schützen Sie auch den Netzstecker vor Feuchtigkeit.
 - Schließen Sie den Netzstecker an eine leicht zugängliche Steckdose an, damit Sie das Produkt im Notfall umgehend vom Stromnetz trennen können.
 - Trennen Sie den Netzstecker während des Nichtgebrauchs und der Reinigung vom Netzstrom.



Verbrennungs- und Brandgefahr!

- Während des Gebrauchs werden Teile des Produktes warm.
- Schließen Sie das Produkt nicht an, wenn es verpackt ist oder der LED-Streifen zusammengerollt ist.
 - Verwenden Sie das Produkt nicht, wenn der LED-Streifen abgedeckt oder in einer Oberfläche eingelassen ist.

! WARNUNG!

Verletzungsgefahr

Gefahren durch unsachgemäße Handhabung für Kinder und Personen mit verringerten physischen, sensorischen oder mentalen Fähigkeiten (beispielsweise teilweise Behinderte, ältere Personen mit Einschränkung ihrer physischen und mentalen Fähigkeiten) oder Mangel an Erfahrung und Wissen (beispielsweise ältere Kinder).

- Dieses Produkt kann von Kindern ab 8 Jahren und darüber sowie Personen mit verringerten physischen, sensorischen oder mentalen Fähigkeiten oder Mangel an Erfahrung und Wissen benutzt werden, wenn sie beaufsichtigt oder bezüglich des sicheren Gebrauchs des Produktes unterwiesen wurden und die daraus resultierenden Gefahren verstehen.
- Dieses Produkt darf von Kindern jünger als 8 Jahre nicht benutzt werden.
- Halten Sie Kinder jünger als 8 Jahre vom Produkt und von der Anschlussleitung fern.
- Kinder dürfen nicht mit dem Produkt spielen.
- Reinigung und Benutzerwartung dürfen von Kindern über 8 Jahren nur unter Beaufsichtigung durchgeführt werden.
- Lassen Sie das Produkt während des Betriebs nicht unbeaufsichtigt.
- Lassen Sie Kinder nicht mit der Verpackungsfolie spielen. Sie können sich beim Spielen darin verfangen und ersticken.

! WARNUNG!

Gesundheitsgefahr!

Verschlucken kann zum Ersticken führen.

- Lagern Sie Batterien so, dass sie für Kinder und Tiere unzugänglich sind,
- Entsorgen Sie gebrauchte oder ausgelaufene Batterien umgehend entsprechend den geltenden Richtlinien.
- Wenn ein Kind oder ein Tier eine Batterie verschluckt hat, suchen Sie sofort einen Arzt auf!

! VORSICHT!

Auslauf- oder Explosionsgefahr!

Unsachgemäßer Umgang mit Batterien kann zu einer Auslauf- oder Explosionsgefahr führen!

- Bewahren Sie Batterien an einem kühlen, trockenen Ort auf. Setzen Sie Batterien keiner übermäßigen Hitze aus (z.B. direktem Sonnenlicht), und werfen Sie sie nicht ins Feuer.
- Ersetzen Sie die Batterien nur durch eine Batterie desselben Typs.
- Setzen Sie Batterien richtig ein, indem Sie die Polarität beachten (+ und -).
- Entfernen Sie leere Batterien aus dem Produkt. Entfernen Sie Batterien, auch wenn das Produkt über einen längeren Zeitraum nicht benutzt wird.
- Entfernen Sie die Batterie, bevor Sie das Produkt entsorgen.

! VORSICHT!

Verletzungsgefahr!

Das Licht der LEDs ist sehr hell und kann Ihre Augen verletzen, wenn Sie direkt hineinsehen.

- Schauen Sie nicht direkt in das Licht der LEDs.
- Richten Sie das Produkt nicht auf die Augen von anderen Menschen oder Tieren.

HINWEIS!

Beschädigungsgefahr!

Unsachgemäßer Umgang kann zu Beschädigungen des Produkts führen.

- Befestigen Sie das Produkt nur auf einer ebenen, trockenen, sauberen und ausreichend stabilen Fläche.
- Betreiben Sie das Produkt nie auf oder in der Nähe von heißen Oberflächen (Herdplatten etc..)
- Setzen Sie das Produkt niemals hoher Temperatur, extremer Kälte oder Witterungseinflüssen aus.
- Schützen Sie das Produkt vor starken Erschütterungen sowie Stößen.

Erstinbetriebnahme

Produkt und Lieferumfang prüfen

HINWEIS!

Beschädigungsgefahr!

Wenn Sie die Verpackung unvorsichtig mit einem scharfen Messer oder anderen spitzen Gegenständen öffnen, kann die Oberfläche des Produkts beschädigt werden.

- Gehen Sie beim Öffnen vorsichtig vor.
- 1. Nehmen Sie das Produkt aus der Verpackung.
- 2. Prüfen Sie, ob die Lieferung vollständig ist (siehe Kapitel „Lieferumfang“).
- 3. Prüfen Sie das Produkt und die Einzelteile auf Schäden. Nehmen Sie ein beschädigtes Produkt nicht in Betrieb, und wenden Sie sich über die auf der Garantiekarte angegebene Serviceadresse an den Hersteller.

LED-Streifen kürzen

Der LED-Streifen ² kann bei Bedarf gekürzt werden. Für diesen Zweck befinden sich im Abstand von ca. 20 cm Sollschnittstellen entlang des LED-Streifens.

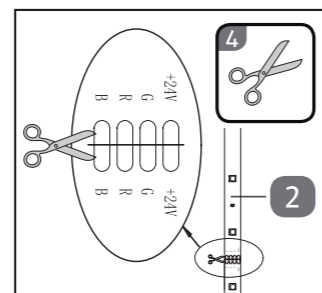

1. Ermitteln Sie die gewünschte Länge des LED-Streifens.
2. Durchschneiden Sie den LED-Streifen an der Sollschnittstelle mithilfe einer Schere ⁴.

Zusammenbau

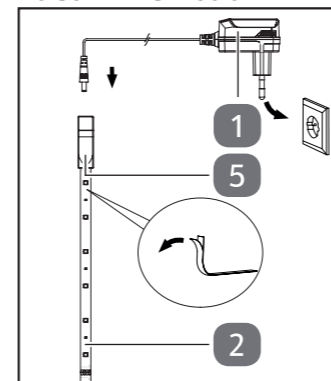

1. Stecken Sie den Hohlstecker des Netzadapters ¹ in die Buchse des LED-Streifens ².

Ankleben der Komponenten

HINWEIS!

Beschädigungsgefahr!

Empfindliche Oberflächen können durch das Ablösen der Klebeflächen beschädigt werden.

- Kleben Sie die Komponenten nicht auf empfindliche Oberflächen.

i Der Empfänger ⁵ soll nicht durch Hindernisse verdeckt werden. Achten Sie auf freie Sicht für das Infrarotsignal der Fernbedienung ³.

1. Ziehen Sie die Schutzfolie von der Rückseite des LED-Streifens ² ab.
2. Kleben Sie die Komponenten jeweils auf der gewünschten Fläche fest.

Batterietrennstreifen entfernen

- Ziehen Sie den Batterietrennstreifen aus dem Batteriefach ¹⁹ heraus.

BEDIENUNG

Anschließen an das Stromnetz

- Stecken Sie den Netzadapter ¹ in eine ordnungsgemäß installierte Steckdose.
- Der LED-Streifen ² leuchtet in der zuletzt gewählten Einstellung.

Tasten der Fernbedienung

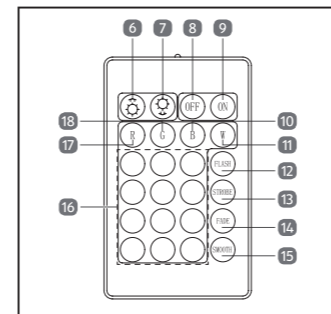

Funktionsbeschreibung

⁶ Helligkeit erhöhen	Statische Farbe: erhöht schrittweise die Helligkeit der LEDs / Dynamischer Modus: Modusgeschwindigkeit wird erhöht
⁷ Helligkeit verringern	Statische Farbe: verringert schrittweise die Helligkeit der LEDs / Dynamischer Modus: Modusgeschwindigkeit wird verringert
⁸ Aus	Schaltet die LED aus
⁹ Ein	Schaltet die LED ein
¹⁷ R (Rot)	
¹⁸ G (Grün)	
¹⁰ B (Blau)	Schaltet auf die jeweils gewählte statische Farbe um
¹¹ W (Weiß)	
¹⁶ Farbwahl taste (x12)	

Farbwechselmodi (Dynamische Modi)

¹² FALSH	Schaltet einen blinkenden Farbwechsel ein
¹³ STROBE	Schaltet einen blinkenden Modus der weißen LEDs ein
¹⁴ FADE	Schaltet die sieben Farben im Fließmodus ein
¹⁵ SMOOTH	Schaltet einen blinkenden Farbwechsel mit 3 Farben ein

Ein-/Aus- und Umschalten

i Richten Sie die Fernbedienung ³ auf den Empfänger ⁵. Hindernisse können den Empfang verhindern.

- Drücken Sie eine Taste der Fernbedienung ³ (siehe Kapitel „Tasten der Fernbedienung“), um die LED des LED-Streifens ² einzuschalten, oder die Farbe bzw. Helligkeit umzuschalten.
- Drücken Sie die Taste ⁸ oder ziehen Sie den Netzadapter ¹ aus der Steckdose, um das Produkt auszuschalten.

Batterien wechseln

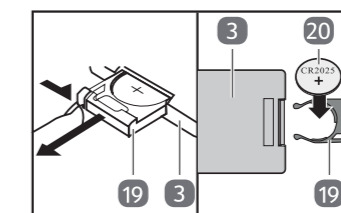

1. Drehen Sie die Fernbedienung ³ um.
2. Betätigen Sie die Entriegelung des Batteriefachs ¹⁹ und ziehen Sie Diese aus der Fernbedienung.
3. Nehmen Sie die verbrauchte Batterie ²⁰ aus dem Batteriefach.
4. Legen Sie eine neue, gleichwertige Batterie (siehe Kapitel „Technische Daten“) ein. Achten Sie auf die richtige Polarität.

- Schieben Sie das Batteriefach wieder in die Fernbedienung, bis es einrastet.

Reinigung



WARNUNG!

Stromschlaggefahr!

Feuchtigkeit im Produkt kann zu Kurzschluss und Stromschlag führen.

- Ziehen Sie immer den Netzstecker vor der Montage, Demontage oder Reinigung aus der Steckdose.
- Tauchen Sie das Produkt nicht in Wasser oder andere Flüssigkeiten.
- Achten Sie darauf, dass kein Wasser oder andere Flüssigkeiten in das Gehäuse gelangen.
- Trocknen Sie das Produkt sorgfältig, bevor Sie es nach der Reinigung erneut in Betrieb nehmen.

HINWEIS!

Beschädigungsgefahr!

Unsachgemäßer Umgang mit dem Produkt kann zu Beschädigungen des Produktes führen.

- Verwenden Sie keine aggressiven Reinigungsmittel, Bürsten mit Metall- oder Nylonborsten sowie keine scharfen oder metallischen Reinigungsgegenstände wie Messer, harte Spachtel und dergleichen. Diese können die Oberflächen beschädigen.
- Geben Sie das Produkt keinesfalls in die Spülmaschine. Sie würden es dadurch zerstören.

Wischen Sie das Produkt mit einem weichen, leicht angefeuchteten Tuch sauber.

Lagerung

HINWEIS!

Beschädigungsgefahr!

Unsachgemäße Lagerung des Produktes kann zu Beschädigungen führen.

- Lassen Sie das Produkt vollständig abkühlen.
 - Platzieren Sie das Produkt so, dass es nicht ins Wasser fallen kann.
 - Bewahren Sie das Produkt an einem sauberen, trockenen, frostfreien und für Kinder unzugänglichen Ort auf.
- Reinigen Sie das Produkt gründlich (siehe Kapitel „Reinigung“).
 - Lagern Sie Geräteteile und Zubehör immer gemeinsam mit dem Produkt.
 - Verpacken Sie das Produkt nach Möglichkeit in der Originalverpackung.

Fehlersuche

Problem	Mögliche Ursache	Problembehebung
Das Produkt funktioniert nicht	Der Netzadapter 1 ist nicht an eine Steckdose angeschlossen.	Schließen Sie den Netzadapter an eine Steckdose an.
	Der Netzadapter ist an eine Steckdose angeschlossen, die keinen Strom führt, z.B. an eine ausgeschaltete Mehrfachsteckdose.	Prüfen Sie, ob die Steckdose eingeschaltet ist. Schalten Sie die Steckdose ggf. ein.
		Testen Sie das Produkt an einer anderen Steckdose.
	Testen Sie ein anderes Gerät an der Steckdose	
Das Produkt lässt sich nicht mit der Fernbedienung 3 bedienen.	Die Batterie der Fernbedienung ist erschöpft.	Tauschen Sie die Batterie aus (siehe Kapitel „Batterie wechseln“).
	Die Batterie wurde nicht korrekt eingesetzt.	Kontrollieren Sie, ob die Batterie richtig eingesetzt wurde (siehe Kapitel „Batterie wechseln“).
	Es befinden sich Hindernisse zwischen der Fernbedienung und dem Empfänger 5 .	Stellen Sie sicher, dass sich kein Hindernis zwischen der Fernbedienung und dem Empfänger befindet.

Konformitätserklärung



Die EU-Konformitätserklärung kann unter der auf der beiliegenden Garantiekarte angeführten Adresse angefordert werden.

Entsorgung

Verpackung entsorgen



Entsorgen Sie die Verpackung sortenrein. Geben Sie Pappe und Karton zum Altpapier, Folien in die Wertstoffsammlung.

Altgerät entsorgen



Altgeräte dürfen nicht in den Hausmüll!

Das nebenstehende Symbol einer durchgestrichenen Mülltonne auf Rädern zeigt an, dass dieses Gerät der Richtlinie 2012/19/EU unterliegt. Diese Richtlinie besagt, dass Sie dieses Gerät am Ende seiner Nutzungszeit nicht mit dem normalen Hausmüll entsorgen dürfen, sondern in speziell eingerichteten Sammelstellen, Wertstoffhöfen oder Entsorgungsbetrieben abgeben müssen. Diese Entsorgung ist für Sie kostenfrei. Schonen Sie die Umwelt und entsorgen Sie fachgerecht.



Für den deutschen Markt gilt:

Beim Kauf eines Neugerätes haben Sie das Recht, das entsprechende Altgerät an Ihren Händler zurückzugeben. Händler von Elektro- und Elektronikgeräten mit einer Verkaufsfläche von mindestens 400 qm sowie Lebensmittelhändler mit einer Verkaufsfläche von mindestens 800 qm, die regelmäßig Elektro- und Elektronikgeräte verkaufen, sind verpflichtet, Altgeräte unentgeltlich zurückzunehmen. Dies gilt bei Altgeräten, die in keiner Abmessung größer als 25 cm sind, auch, wenn im Zuge der Altgeräte-Rückgabe kein Neugerät gekauft wird. Informieren Sie sich bei Ihrem Händler über die Rücknahmemöglichkeiten vor Ort.

Sofern Ihr Altgerät personenbezogene Daten enthält, sind Sie vor der Rückgabe für deren Löschung selbst verantwortlich. Entnehmen Sie vor der Rückgabe Batterien oder Akkus sowie Leuchtmittel, sofern dies ohne Zerstörung des Altgerätes möglich ist, und entsorgen Sie diese separat. Bei fest eingebauten Akkus ist bei der Entsorgung darauf hinzuweisen, dass das Gerät einen Akku enthält. Weitere Möglichkeiten zur Entsorgung des ausgedienten Geräts bzw. Produkts erfahren Sie bei Ihrer Gemeinde- oder Stadtverwaltung.



Batterien und Akkus dürfen nicht in den Hausmüll!

Als Verbraucher sind Sie gesetzlich verpflichtet, alle Batterien und Akkus, egal, ob sie Schadstoffe* enthalten oder nicht, bei einer Sammelstelle in Ihrer Gemeinde / Ihrem Stadtteil oder im Handel abzugeben, damit sie einer umweltschonenden Entsorgung zugeführt werden können. Batterien und Akkus sind getrennt vom Produkt zu entsorgen.

* Gekennzeichnet mit: Cd = Cadmium, Hg = Quecksilber, Pb = Blei, Li = Lithium

Importiert durch:

EDI Light GmbH
Heiligkreuz 22
6136 Pill, Austria