

BATAVIA

FIXXPACK 12V

Battery 2 Ah

Akku 2 Ah

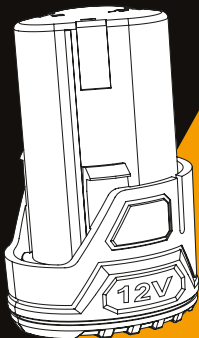

Operating instructions
Bedienungsanleitung
(Original)

Model: BT-CLB007
Item-No.: 7064221
www.bataviapower.com

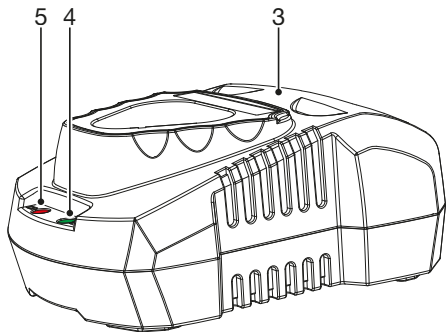
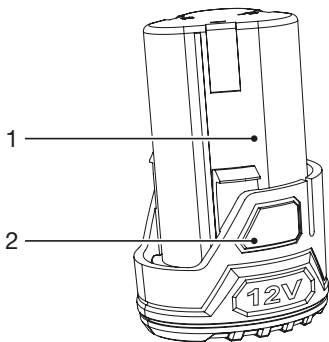

OVERVIEW

1. Battery
2. Battery release button
3. Charger
4. Green LED
5. Red LED

ÜBERSICHT

1. Akku
2. Akku-Freigabetaste
3. Ladegerät
4. Grüne LED
5. Rote LED

CONTENTS

Safety instructions4
Operation7
Technical data	11
Disposal	11
EC-Declaration of conformity	12
UK Declaration of conformity	13

INHALTSVERZEICHNIS

Sicherheitshinweise	15
Bedienung	19
Technische Daten	23
Entsorgung	24
EG-Konformitätserklärung	25

DEAR CUSTOMERS

Instruction manuals provide valuable hints for using your new device. They enable you to use all functions, and they help you avoid misunderstandings and prevent damage. Please take the time to read this manual carefully and keep it for future reference.

ADDITIONAL SAFETY INSTRUCTIONS FOR BATTERIES AND CHARGERS

Please note the included General Safety Notes and the following safety notes to avoid malfunctions, damage or physical injury:

Batteries

WARNING: Improper battery use may result in a fire, explosion, or other hazard.

WARNING: The battery fluid may cause personal injury or damage to property. In case of skin contact, immediately rinse with water. If redness, pain or irritation occurs seek medical attention. In case of eye contact, rinse immediately with clean water and seek medical attention.

- Never attempt to open for any reason.
 - Do not expose the battery to water.
-

-
- Do not expose the battery to heat.
 - Do not store in locations where the temperature may exceed 40 °C.
 - Keep batteries away from children.
 - Charge only at ambient temperatures between 10 °C and 40 °C.
 - Charge only using the charger provided with the appliance/tool.
 - Use power tools only with specifically designated battery packs. Use of any other battery packs may create a risk of injury and fire.
 - When disposing of batteries, follow the instructions given in the section “Disposal”.
 - Do not damage/deform the battery pack either by puncture or impact, as this may create a risk of injury and fire.
 - Do not charge damaged batteries.
 - Take special care of the battery. Avoid dropping it onto any hard surface and do not subject it to pressure or any other form of mechanical stress. Keep the battery away from extreme heat and cold.

- Important Danger! Never short-circuit the battery or expose it to moisture. Do not store it together with any metal parts which could short-circuit the contacts. The battery could overheat, start burning or explode.

Under extreme conditions, battery leakage may occur. When you notice liquid on the batteries, proceed as follows: Carefully wipe the liquid off using a cloth. Avoid skin contact. In case of skin or eye contact, follow the instructions below.

Chargers

Your charger has been designed for a specific voltage. Always check that the mains voltage corresponds to the voltage on the rating plate.

WARNING:

- When not in use and before cleaning and servicing, disconnect the battery charger from the power supply.
- Never attempt to replace the charger unit with a regular mains plug.
- Use your charger only to charge the battery in the appliance/tool with which it was supplied. Other batteries could burst, causing personal injury and damage.

-
- Never attempt to charge non-rechargeable batteries.
 - If the supply cord is damaged, it must be replaced by the manufacturer or an authorized Service Centre in order to avoid a hazard.
 - Do not expose the charger to water.
 - Do not open the charger.
 - Do not probe the charger.
 - The appliance/tool/battery must be placed in a well ventilated area when charging.
 - The charger is intended for indoor use only.

OPERATION

Operation of Lithium-Ion Batteries

Lithium-ion batteries share many characteristics with conventional batteries. The major difference is that Lithium-ion batteries do not have a “memory” and do not require to be completely discharged periodically. It is recommended to charge Lithium-ion batteries after each use so they will be fully charged when needed.

Lithium-ion batteries perform best and deliver peak output power at room temperature. When

operated in lower temperatures, the battery output will be reduced.

Note: A fully charged battery will lose about 2% of its charge per month during storage.

Before use

The battery must be charged before using it for the first time.

Removing the battery from the machine

- Push the battery release button **(2)** and pull the battery **(1)** out of the machine.

WARNING: Do not try to remove the battery without pressing the battery release button. The drill or battery could be damaged.

Inserting the battery into the machine

Ensure that the exterior of the battery is clean and dry before connecting to the charger or machine.

- Insert the battery **(1)** into the machine, push the battery further forward until it clicks into place.

Note: Make sure the battery and machine are lined up correctly. If the battery does not slide onto the machine easily, don't force it. Instead, remove the battery; check the top of battery and the

machine slot are clean and undamaged and that the contacts are not bent.

Charging the Battery

WARNING: Failure to follow the correct procedure when charging batteries will result in permanent damage.

1. Plug the charger plug into an electrical outlet. The green LED indicator **(4)** on the charger **(3)** will lighten up.
2. Slide a battery **(1)** onto the battery charger **(3)**.
3. Once charging commences, the red LED **(5)** will illuminate.
4. When the battery is fully charged, the green LED **(4)** will illuminate.

Note: Make sure the battery and battery charger are lined up correctly. If the Battery does not slide onto the battery charger easily, don't force it. Instead, remove the battery; check the top of battery and the battery charger slot are clean and undamaged and that the contacts are not bent.

IMPORTANT: When a low charge level is indicated be aware the tool may stop operating while using the tool. In some instances this may be

dangerous. It is recommended to always ensure the battery pack has a good charge level.

Notes about Battery Charging

- Let a hot battery cool down before charging it.
- The battery should be charged at ambient temperatures between 10 °C and 40 °C (ideally around 20 °C).
- After charging, allow 15 minutes for the battery to cool before use.
- Ensure that the charger is disconnected from the mains supply after use, and is stored correctly.
- Do not leave batteries on charge for extended periods and never store batteries on charge.
- The battery charger monitors battery temperature and voltage while charging. Remove the battery once charging has been completed to maximise charge cycles of the battery and not waste power.
- Do not store Lithium-Ion battery packs in a discharged state long term. This can damage the Lithium-Ion cells. For long-term storage, store batteries in a high charge state disconnected from the power tool.

- The capacity of batteries will reduce over time. After 100 charge cycles, the battery's operation time and the maximum torque performance of the tool will slightly reduce. This decline will continue until the battery has minimal capacity after 500 charge cycles. This is normal and not a fault with the battery pack.

TECHNICAL DATA

7064221

Li-Ion 2.0 Ah

Rated voltage. 12 V $\overline{\text{---}}$

Weight 0.19 kg

DISPOSAL

Disposing of packaging



Dispose of packaging according to type. Sort the paperboard and cardboard as waste paper and the film as recyclable material.

Disposing of batteries



Batteries and rechargeable batteries must not go in domestic waste!

As a consumer you are legally obliged to dispose of all batteries, irrespective of whether they contain harmful substances* or not, at a collection point in your community/district or at a retail outlet, so that they can be disposed of in an environmentally friendly manner.

* Marked with: Cd = Cadmium, Hg = Mercury, Pb = Lead, Li = Lithium.

EC-DECLARATION OF CONFORMITY

We, the Batavia B.V., Weth. Wassebaliestraat 6d, NL-7951 SN Staphorst, declare by our own responsibility that the Item-No 7064221 is according to the basic requirements. For the evaluation of conformity, the following harmonized standards were consulted:

EN 62841-1:2015

EN 62133-2:2017

Staphorst, 01 March 2022



Meino Seinen, QA Representative

Batavia B.V., Weth. Wassebaliestraat 6d, 7951 SN
Staphorst, Netherlands

UK DECLARATION OF CONFORMITY

We, the Batavia B.V., Weth. Wassebaliestraat 6d, NL-7951 SN Staphorst, declare by our own responsibility that the Item-No 7064221 is according to the basic requirements, which are defined in the **UK Regulations Supply of Machinery (Safety) Regulations 2008, Electromagnetic Compatibility Regulations 2016, Restriction of the Use of Certain Hazardous Substances in Electrical and Electronic Equipment Regulations 2012 and their amendments.**

Staphorst, 01 March 2022



Meino Seinen, QA Representative

Batavia B.V., Weth. Wassebaliestraat 6d, 7951 SN
Staphorst, Netherlands

The product and the user manual may be subject to changes. Technical data may be changed without prior notice.

SEHR GEEHRTE DAMEN UND HERREN

Bedienungsanleitungen enthalten wichtige Hinweise für den Umgang mit Ihrem neuen Produkt. Sie ermöglichen Ihnen, alle Funktionen zu nutzen, und sie helfen Ihnen, Missverständnisse zu vermeiden und Schäden vorzubeugen. Bitte nehmen Sie sich die Zeit, diese Bedienungsanleitung in Ruhe durchzulesen und bewahren Sie diese für späteres Nachlesen gut auf.

ZUSÄTZLICHE SICHERHEITSANWEISUNGEN FÜR AKKUS UND LADEGERÄTE

Beachten Sie bitte zur Vermeidung von Fehlfunktionen, Schäden und gesundheitlichen Beeinträchtigungen die beigefügten Allgemeinen Sicherheitshinweise sowie folgende Hinweise:

Akkus

WARNUNG: Eine unsachgemäße Handhabung von Batterien kann zu Feuer, Explosion oder anderen Gefahren führen.

WARNUNG: Die Akkuflüssigkeit kann zu Personenverletzungen oder Sachschäden führen. Falls die Lösung mit der Haut in Berührung kommt, spülen Sie sofort mit reichlich Wasser. Treten

Rötungen, Schmerzen oder Reizungen auf, suchen Sie einen Arzt auf. Bei Augenkontakt spülen Sie die Augen sofort mit sauberem Wasser aus und suchen Sie einen Arzt auf.

- Versuchen Sie auf keinen Fall, einen Akku zu öffnen.
- Setzen Sie den Akku keiner Nässe aus.
- Setzen Sie den Akku keiner Hitze aus.
- Nicht an einem Ort aufbewahren, wo die Temperatur 40 °C überschreiten kann.
- Batterien von Kindern fernhalten.
- Nur bei Umgebungstemperaturen zwischen 10 °C und 40 °C aufladen.
- Laden Sie den Akku nur mit dem im Lieferumfang enthaltenen Ladegerät.
- Verwenden Sie nur die dafür vorgesehenen Akkus in den Elektrowerkzeugen. Der Gebrauch von anderen Akkus kann zu Verletzungen und Brandgefahr führen.
- Befolgen Sie bei der Entsorgung von Akkus die Anweisungen im Abschnitt „Entsorgung“.
- Beschädigen und deformieren Sie den Akku nicht - weder durch Einstiche noch durch

Schläge - da Sie sich hierdurch verletzen können und ein Brand entstehen kann.

- Laden Sie keine beschädigten Akkus.
- Behandeln Sie den Akku mit Umsicht, lassen Sie ihn nicht fallen und setzen Sie ihn weder Druck, anderen mechanischen Belastungen oder extremer Hitze und Kälte aus.
- Achtung Unfallgefahr! Schließen Sie den Akku nicht kurz, setzen Sie ihn niemals Nässe aus und bewahren Sie ihn nicht zusammen mit Metallgegenständen auf, die die Kontakte kurzschließen könnten. Der Akku könnte sich stark erhitzen, in Brand geraten oder explodieren.

Unter extremen Einsatzbedingungen kann Akkuflüssigkeit austreten. Wenn Sie Flüssigkeit auf den Akkus feststellen, wischen Sie diese vorsichtig mit einem Lappen weg. Vermeiden Sie eine Berührung mit der Haut. Falls die Flüssigkeit doch mit der Haut oder den Augen in Berührung kommen sollte, befolgen Sie die folgenden Hinweise.

Ladegeräte

Ihr Ladegerät wurde für eine bestimmte Spannung konstruiert. Überprüfen Sie immer, ob die Netz-

spannung mit der Spannung auf der Datenplakette übereinstimmt.

WARNUNG:

- Ziehen Sie bei Nichtbenutzung des Ladegerätes, vor der Reinigung und Wartung den Netzstecker aus der Steckdose.
- Tauschen Sie das Ladegerät auf keinen Fall gegen einen Netzstecker aus.
- Verwenden Sie Ihr Ladegerät nur zum Laden von Akkus des im Lieferumfang enthaltenen Typs. Andere Akkus könnten platzen und Sach- und Personenschäden verursachen.
- Versuchen Sie nie, nicht aufladbare Akkus zu laden.
- Falls das Netzkabel beschädigt ist, so ist es vom Hersteller oder einem Service Center auszutauschen, um Gefahren vorzubeugen.
- Lassen Sie beschädigte Leitungen sofort austauschen.
- Setzen Sie das Ladegerät niemals Nässe aus.
- Öffnen Sie das Ladegerät nicht.
- Fassen Sie nicht mit den Fingern oder irgendwelchen Gegenständen in das Ladegerät.

- Gerät/Werkzeug/Akku müssen sich beim Aufladen an einem gut belüfteten Ort befinden.
- Das Ladegerät ist nur für den Innengebrauch bestimmt.

BEDIENUNG

Handhabung von Lithium-Ionen Akkus

Lithium-Ionen Akkus haben viele Gemeinsamkeiten mit klassischen Akkus. Der Hauptunterschied ist, dass Lithium-Ionen Akkus keinen "Memory Effekt" haben und nicht regelmäßig vollständig entladen werden müssen. Es ist ratsam, Lithium-Ionen Akkus nach Gebrauch wieder zu laden, damit sie bei Bedarf geladen zur Verfügung stehen.

Lithium-Ionen Akkus erbringen die besten Leistungen bei Raumtemperatur. Bei niedrigeren Temperaturen ist ihre Leistung reduziert.

Hinweis: Ein voll aufgeladener Akku verliert eingelagert im Monat etwa 2% seiner Ladung.

Vor Verwendung

Vor der ersten Verwendung muss der Akku aufgeladen werden.

Entnehmen des Akkus aus dem Werkzeug

- Drücken Sie die Akku-Freigabetaste **(2)** und ziehen Sie den Akku **(1)** aus dem Werkzeug.

WARNUNG! Versuchen Sie nicht, den Akku zu entnehmen, ohne die Akku-Lösetaste zu drücken. Die Bohrmaschine und/oder der Akku könnten sonst Schaden nehmen.

Einsetzen des Akkus in das Werkzeug

Überprüfen Sie, ob die Außenflächen des Akkus sauber und trocken sind, bevor Sie den Akku an das Ladegerät anschließen oder in das Werkzeug einsetzen.

- Setzen Sie den Akku **(1)** in das Gerät ein, drücken Sie den Akku soweit nach vorn, bis der Akku hörbar einrastet.

Aufladen des Akkus

WARNUNG: Das Nichtbefolgen dieser Anleitung zur Akkuaufladung führt zu dauerhaften Schäden.

1. Stecken Sie den Netzstecker des Ladegeräts **(3)** in eine Steckdose. Die grüne LED-Anzeigen **(4)** am Ladegerät leuchten auf.
2. Setzen Sie den Akku **(1)** in das Akku-Ladegerät **(3)**.
3. Sobald der Ladevorgang beginnt, leuchtet die rote LED **(5)** durchgängig.
4. Wenn der Akku vollständig aufgeladen ist, leuchtet die grüne LED **(4)**.

Hinweis: Sorgen Sie dafür, dass der Akku und das Akku-Ladegerät ordnungsgemäß ausgerichtet sind. Wenn sich der Akku nicht leichtgängig in das Ladegerät einschieben lässt, wenden Sie keine Gewalt an. Nehmen Sie ihn stattdessen wieder heraus, prüfen Sie die Akku-Oberseite und den Akkusteckplatz auf mögliche Verschmutzungen und Beschädigungen und vergewissern Sie sich, dass die Kontakte nicht verbogen sind.

ACHTUNG: Bei niedrigem Ladestand kann das Gerät den Betrieb unvermittelt einstellen, wodurch es zu gefährlichen Situationen kommen kann. Der

Akku sollte daher stets ausreichend aufgeladen sein.

Weitere Hinweise zum Aufladen des Akkus

- Lassen Sie einen heißen Akku vor dem Laden abkühlen
- Der Akku sollte bei einer Umgebungstemperatur zwischen 10 °C und 40 °C (möglichst aber bei ca. 20 °C) aufgeladen werden.
- Lassen Sie den Akku nach der Aufladung 15 Minuten abkühlen.
- Trennen Sie das Ladegerät nach Gebrauch vom Stromnetz und bewahren Sie es sachgemäß auf.
- Lassen Sie Akkus nicht längere Zeit am Ladegerät. Bewahren Sie Akkus niemals im Ladegerät auf.
- Akkutemperatur und -spannung werden während des Ladevorgangs vom Ladegerät überwacht. Der Akku sollte schnellstmöglich nach Beendigung der Aufladung aus der Ladeschale genommen werden, um die Zahl der Ladezyklen zu maximieren und Strom zu sparen.

- Lagern Sie Lithium-Ionen-Akkus nicht über einen längeren Zeitraum in entladene Zustand. Andernfalls können die Lithium-Ionen-Zellen Schaden nehmen. Bei langfristiger Einlagerung sollten Akkus in hohem Ladezustand und vom Elektrowerkzeug getrennt sein.
- Die Akkukapazität nimmt mit der Zeit ab. Nach 100 Ladezyklen verringert sich die Dauer, die das Elektrowerkzeug mit dem Akku betrieben werden kann und das maximale Drehmoment des Gerätes lässt nach. Diese Leistungsabnahme schreitet fort, bis der Akku nach 500 Ladezyklen minimale Kapazität erreicht hat. Dies ist zu erwarten und stellt keinen Akkudefekt dar.

TECHNISCHE DATEN

7064221

Li-Ionen 2,0 Ah

Nennspannung 12 V $\overline{=}$

Gewicht. 0,19 kg

ENTSORGUNG

Verpackung entsorgen



Entsorgen Sie die Verpackung sortenrein. Geben Sie Pappe und Karton zum Altpapier, Folien in die Wertstoffsammlung.

Akku entsorgen



Batterien und Akkus dürfen nicht in den Hausmüll!

Als Verbraucher sind Sie gesetzlich verpflichtet, alle Batterien und Akkus, egal ob sie Schadstoffe* enthalten oder nicht, bei einer Sammelstelle in Ihrer Gemeinde/ Ihrem Stadtteil oder im Handel abzugeben, damit sie einer umweltschonenden Entsorgung zugeführt werden können.

* Gekennzeichnet mit: Cd = Cadmium, Hg = Quecksilber, Pb = Blei, Li = Lithium.

EG-KONFORMITÄTSERKLÄRUNG

Wir, die Batavia B.V., Weth. Wassebaliestraat 6d, NL-7951 SN Staphorst, erklären auf eigene Verantwortung, dass die Artikel-Nr. 7064221 den Grundanforderungen entspricht. Zur Bewertung der Konformität wurden folgende harmonisierte Normen herangezogen:

EN 62841-1:2015

EN 62133-2:2017

Staphorst, 01 Marsch 2022



Meino Seinen, Qualitätsbeauftragter
Batavia B.V., Weth. Wassebaliestraat 6d,
7951 SN Staphorst, Niederlande

Das Produkt und das Benutzerhandbuch können geändert werden. Die technischen Daten können ohne Vorankündigung geändert werden.

BATAVIA

FIXPACK

12 V Cordless collection

**ONE BATTERY
FOR ALL FIXPACK
12 V TOOLS**



7064221/EN-DE-1

BATAVIA B.V. | Weth.Wassebaliestraat 6d | 7951SN Staphorst
Netherlands | www.bataviapower.com | Email: info@batavia.eu