

# MEDION®

## Bedienungsanleitung



**Kabellose Warmhalteplatte**  
**MEDION® MD 10368**

---

# Inhaltsverzeichnis

<b>1.</b>	<b>Informationen zu dieser Bedienungsanleitung</b> .....	<b>4</b>
1.1.	Zeichenerklärung .....	4
<b>2.</b>	<b>Bestimmungsgemäßer Gebrauch</b> .....	<b>6</b>
<b>3.</b>	<b>Sicherheitshinweise</b> .....	<b>7</b>
3.1.	Allgemein .....	7
3.2.	Gerät aufstellen .....	11
<b>4.</b>	<b>Lieferumfang</b> .....	<b>12</b>
<b>5.</b>	<b>Geräteübersicht</b> .....	<b>13</b>
<b>6.</b>	<b>Vor dem ersten Gebrauch</b> .....	<b>14</b>
6.1.	Allgemeine Hinweise zum Warmhalten .....	15
<b>7.</b>	<b>Gerät verwenden</b> .....	<b>16</b>
7.1.	Gerät vorbereiten .....	16
7.2.	Geschirr warmhalten .....	17
7.3.	Nach dem Gebrauch .....	18
<b>8.</b>	<b>Fehlerbehebung</b> .....	<b>19</b>
<b>9.</b>	<b>Reinigung</b> .....	<b>20</b>
<b>10.</b>	<b>Entsorgung</b> .....	<b>21</b>
<b>11.</b>	<b>Technische Daten</b> .....	<b>22</b>
<b>12.</b>	<b>Konformitätsinformation</b> .....	<b>22</b>
<b>13.</b>	<b>Datenschutzerklärung</b> .....	<b>23</b>
<b>14.</b>	<b>Serviceinformationen</b> .....	<b>24</b>
<b>15.</b>	<b>Impressum</b> .....	<b>25</b>
<b>16.</b>	<b>Allgemeine Garantiebedingungen</b> .....	<b>25</b>
16.1.	Allgemeines .....	25
16.2.	Besondere Garantiebedingungen für die Vorort-Reparatur bzw. den Vorort-Austausch .....	27

---

# 1. Informationen zu dieser Bedienungsanleitung



Vielen Dank, dass Sie sich für unser Produkt entschieden haben. Wir wünschen Ihnen viel Freude mit dem Gerät.

Lesen Sie vor Inbetriebnahme die Sicherheitshinweise aufmerksam durch. Beachten Sie die Warnungen auf dem Gerät und in der Bedienungsanleitung.

Bewahren Sie die Bedienungsanleitung immer in Reichweite auf. Wenn Sie das Gerät verkaufen oder weitergeben, händigen Sie unbedingt auch diese Bedienungsanleitung aus, da sie ein wesentlicher Bestandteil des Produktes ist.

## 1.1. Zeichenerklärung



### **GEFAHR!**

Warnung vor unmittelbarer Lebensgefahr!



### **WARNUNG!**

Warnung vor möglicher Lebensgefahr und/oder schweren irreversiblen Verletzungen!



### **VORSICHT!**

Warnung vor möglichen mittleren und oder leichten Verletzungen!



### **WARNUNG!**

Warnung vor Gefahr durch elektrischen Schlag!



### **WARNUNG!**

Warnung vor Gefahr durch heiße Oberflächen!



### **HINWEIS!**

Hinweise beachten, um Sachschäden zu vermeiden!



Weiterführende Informationen für den Gebrauch des Gerätes!



Hinweise in der Bedienungsanleitung beachten!

- Aufzählungspunkt / Information über Ereignisse während der Bedienung
- ▶ Auszuführende Handlungsanweisung

### **Schutzklasse I**



Elektrogeräte der Schutzklasse I sind Elektrogeräte, die durchgehend mindestens Basisisolierung haben und entweder einen Gerätestecker mit Schutzkontakt oder eine feste Anschlussleitung mit Schutzleiter haben. Elektrogeräte der Schutzklasse I können Teile mit doppelter oder verstärkter Isolierung haben oder Teile, die mit Sicherheitskleinspannung betrieben werden.



Konformitätserklärung (siehe Kapitel „12. Konformitätsinformation“ auf Seite 22): Mit diesem Symbol markierte Produkte erfüllen die Anforderungen der EG-Richtlinien.



### **Geprüfte Sicherheit**

Mit diesem Symbol gekennzeichnete Produkte erfüllen die Anforderungen des Produktsicherheitsgesetzes.



### **Umweltgerechte Entsorgung**

Geräte mit diesem Symbol müssen umweltgerecht entsorgt werden.



---

## **2. Bestimmungsgemäßer Gebrauch**

Das Gerät ist für das Warmhalten von Speisen auf Tellern, in Schüsseln und geeigneten Gefäßen vorgesehen. Das Gerät kann sowohl kabellos als auch im Netzbetrieb betrieben werden. Der kabellose Betrieb ist möglich, nachdem die Warmhalteplatte im Netzbetrieb aufgeheizt worden ist.

Dieses Gerät ist dazu bestimmt, im Privathaushalt und ähnlichen Haushaltsanwendungen verwendet zu werden, wie beispielsweise

- in Küchen für Mitarbeiter in Läden, Büros und anderen gewerblichen Bereichen;
- in landwirtschaftlichen Anwesen;
- von Kunden in Hotels, Motels und anderen Wohneinrichtungen; in Frühstückspensionen.

Das Gerät ist nur für den privaten und nicht für den industriellen/kommerziellen Gebrauch bestimmt.

Bitte beachten Sie, dass im Falle des nicht bestimmungsgemäßen Gebrauchs die Haftung erlischt:

- Bauen Sie das Gerät nicht ohne unsere Zustimmung um und verwenden Sie keine nicht von uns genehmigten oder gelieferten Zusatzgeräte.
- Verwenden Sie nur von uns gelieferte oder genehmigte Ersatz- und Zubehörteile.
- Beachten Sie alle Informationen in dieser Bedienungsanleitung, insbesondere die Sicherheitshinweise. Jede andere Bedienung gilt als nicht bestimmungsgemäß und kann zu Personen- oder Sachschäden führen.
- Benutzen Sie das Gerät nicht in explosionsgefährdeten Bereichen. Hierzu zählen z. B. Tankanlagen, Kraftstofflagerbereiche oder Bereiche, in denen Lösungsmittel verarbeitet werden. Auch in Bereichen mit teilchenbelasteter Luft (z. B. Mehl- oder Holzstaub) darf dieses Gerät nicht verwendet werden.
- Verwenden Sie das Gerät nicht im Freien.

---

## 3. Sicherheitshinweise

### 3.1. Allgemein



#### **GEFAHR!**

##### **Erstickungsgefahr!**

Verpackungsfolien können verschluckt oder unsachgemäß benutzt werden, daher besteht Erstickungsgefahr!

- Halten Sie das Verpackungsmaterial, wie z. B. Folien oder Plastikbeutel von Kindern fern.
- Kinder nicht mit dem Verpackungsmaterial spielen lassen.



#### **WARNUNG!**

##### **Verletzungsgefahr!**

Verletzungsgefahr für Kinder und Personen mit verringerten physischen, sensorischen oder mentalen Fähigkeiten (beispielsweise teilweise Behinderte, ältere Personen mit Einschränkung ihrer physischen und mentalen Fähigkeiten) oder Mangel an Erfahrung und Wissen (beispielsweise ältere Kinder).

- Gerät und Zubehör an einem für Kinder unerreichbaren Platz aufbewahren.
- Dieses Gerät kann von Kindern ab 8 Jahren und von Personen mit reduzierten physischen, sensorischen oder mentalen Fähigkeiten oder Mangel an Erfahrung und/oder Wissen benutzt werden, wenn sie beaufsichtigt oder bezüglich des sicheren Gebrauchs des Gerätes unterwiesen wurden und die daraus resultierenden Gefahren verstanden haben.
- Kinder dürfen nicht mit dem Gerät spielen.
- Reinigung und Benutzer-Wartung dürfen nicht durch Kinder durchgeführt werden.
- Kinder erkennen nicht die Gefahren, die beim Umgang mit Elektrogeräten entstehen können. Seien Sie beim Gebrauch des Gerätes bitte besonders aufmerksam, wenn Kinder in der Nähe sind.

- 
- Kinder jünger als 8 Jahre müssen vom Gerät und der Anschlussleitung ferngehalten werden.



**WARNUNG!**

**Risiko eines Stromschlags/Kurzschlusses!**

Es besteht die Gefahr eines elektrischen Schlags/Kurzschlusses durch stromführende Teile.

- Schließen Sie das Gerät nur an eine ordnungsgemäß installierte und gut erreichbare Steckdose an, die sich in der Nähe des Aufstellortes befindet. Die örtliche Netzspannung muss den technischen Daten des Gerätes entsprechen.
- Für den Fall, dass Sie das Gerät schnell vom Netz nehmen müssen, muss die Steckdose frei zugänglich sein.
- Ziehen Sie immer am Stecker, nicht am Netzkabel.
- Wickeln Sie das Netzkabel vollständig ab.
- Knicken oder quetschen Sie das Netzkabel nicht.
- Achten Sie darauf, dass das Netzkabel nicht mit heißen Gegenständen oder Oberflächen (z. B. Herdplatte) in Berührung kommt.
- Nehmen Sie das Gerät nicht in Betrieb, wenn Gerät oder Netzkabel sichtbare Schäden aufweisen oder das Gerät heruntergefallen ist.
- Vor dem ersten Gebrauch und nach jeder Benutzung das Gerät sowie das Netzkabel auf Beschädigungen überprüfen.
- Wenn Sie einen Transportschaden feststellen, wenden Sie sich umgehend an den Service.
- Auf keinen Fall selbständig Veränderungen am Gerät vornehmen oder versuchen, ein Geräteteil selbst zu öffnen und/oder zu reparieren.
- Wenn die Netzanschlussleitung dieses Gerätes beschädigt wird, muss sie durch den Hersteller oder seinen Kundendienst oder eine ähnlich qualifizierte Person ersetzt werden, um Gefährdungen zu vermeiden.

- 
- Öffnen Sie niemals das Gehäuse oder führen durch die Belüftungsschlitze Gegenstände ein.
  - Bei einem Gewitter können am Stromnetz angeschlossene Geräte beschädigt werden. Ziehen Sie deshalb bei Gewitter immer den Netzstecker.
  - Ziehen Sie vor jeder Reinigung und Wartung sowie vor Auf- und Abbau des Zubehörs den Stecker des Gerätes aus der Steckdose.

Das Gerät darf nicht in Wasser oder andere Flüssigkeiten getaucht oder unter fließendes Wasser gehalten werden oder in feuchten Räumen verwendet werden, da dies zu einem Stromschlag führen kann.

- Ziehen Sie den Netzstecker des Gerätes aus der Steckdose,
  - wenn Sie das Gerät reinigen,
  - wenn das Gerät feucht oder nass geworden ist,
  - bei fehlender Aufsicht,
  - wenn Sie das Gerät nicht mehr gebrauchen.
- Vermeiden Sie Berührungen mit Wasser oder anderen Flüssigkeiten. Halten Sie das Gerät, das Netzkabel und den Netzstecker fern von Waschbecken, Spülen oder ähnlichen.
- Keine mit Flüssigkeiten gefüllten Gegenstände, z. B. Vasen oder Getränkebehälter, auf oder in die Nähe des Geräts stellen.
- Das Gerät oder das Netzkabel niemals mit nassen Händen berühren.
- Betreiben Sie das Gerät ausschließlich in Innenräumen.
- Benutzen Sie das Gerät nicht in explosionsgefährdeten Bereichen. Hierzu zählen z. B. Tankanlagen, Kraftstofflagerbereiche oder Bereiche, in denen Lösungsmittel verarbeitet werden. Auch in Bereichen mit teilchenbelasteter Luft (z. B. Mehl- oder Holzstaub) darf dieses Gerät nicht verwendet werden.





### **WARNUNG!**

#### **Verbrennungsgefahr!**

Die berührbaren Oberflächen des Geräts werden während des Betriebs sehr heiß. Es besteht die Gefahr von Verbrennungen.

- Berühren Sie nicht die Warmhalteplatte.
- Berühren Sie das Gerät während des Betriebs nur an den Griffen.
- Bewegen Sie das Gerät niemals während des Betriebs.



### **WARNUNG!**

#### **Brandgefahr!**

Es besteht Brandgefahr durch heiße Oberflächen.

- Achten Sie darauf, dass das Gerät im Betrieb keine Berührung mit einem anderen Gegenstand hat. Lassen Sie ausreichend Abstand nach allen Seiten und nach oben. Stellen Sie es insbesondere nicht in der Nähe von leicht brennbaren Materialien (Gardinen, Vorhängen, Papier etc.) auf.
- Decken Sie das Gerät nicht ab.
- Stellen Sie keine Gegenstände auf dem Gerät ab.
- Stellen Sie das Gerät nicht auf Flächen ab, die heiß werden können (z. B. Herdplatten).
- Das Gerät darf nicht mit einer externen Zeitschaltuhr oder einem separaten Fernwirksystem, wie z. B. einer Funksteckdose, betrieben werden.



### **VORSICHT!**

#### **Verletzungsgefahr!**

Es besteht das Risiko von Verletzungen durch unachtsame Verwendung.

- Lassen Sie das Gerät während des Betriebs niemals unbeaufsichtigt.



## **HINWEIS!**

### **Mögliche Materialschäden!**

Das Gerät kann bei unsachgemäßem Gebrauch beschädigt werden.

- Das Netzkabel sollte nicht geknickt oder um das Gerät gewickelt werden. Wickeln Sie das Kabel für den Betrieb vollständig ab. Knicken oder quetschen Sie das Netzkabel nicht.
- Bei einem Gewitter können am Stromnetz angeschlossene Geräte beschädigt werden. Ziehen Sie deshalb bei Gewitter immer den Netzstecker.

### **3.2. Gerät aufstellen**

- Stellen Sie das Gerät auf eine stabile, ebene Oberfläche.
- Stellen Sie das Gerät nicht auf eine Tischkante; es könnte kippen und herunterfallen.
- Achten Sie darauf, dass bei Netzbetrieb das Netzkabel nicht zur Stolperfalle wird und verwenden Sie kein Verlängerungskabel.
- Setzen Sie das Gerät keinen extremen Bedingungen aus. Zu vermeiden sind:
  - hohe Luftfeuchtigkeit oder Nässe,
  - extrem hohe oder tiefe Temperaturen,
  - direkte Sonneneinstrahlung,
  - offenes Feuer.

---

## 4. Lieferumfang



**GEFAHR!**

**Erstickungsgefahr!**

Es besteht Erstickungsgefahr durch Verschlucken oder Einatmen von Kleinteilen oder Folien.

■ Halten Sie die Verpackungsfolie von Kindern fern.

- ▶ Bitte überprüfen Sie die Vollständigkeit der Lieferung und benachrichtigen Sie uns bitte innerhalb von 14 Tagen nach dem Kauf, falls die Lieferung nicht komplett ist.

Mit dem von Ihnen erworbenen Paket haben Sie erhalten:

- Kabellose Warmhalteplatte
- Bedienungsanleitung
- Garantiekarte

## 5. Geräteübersicht

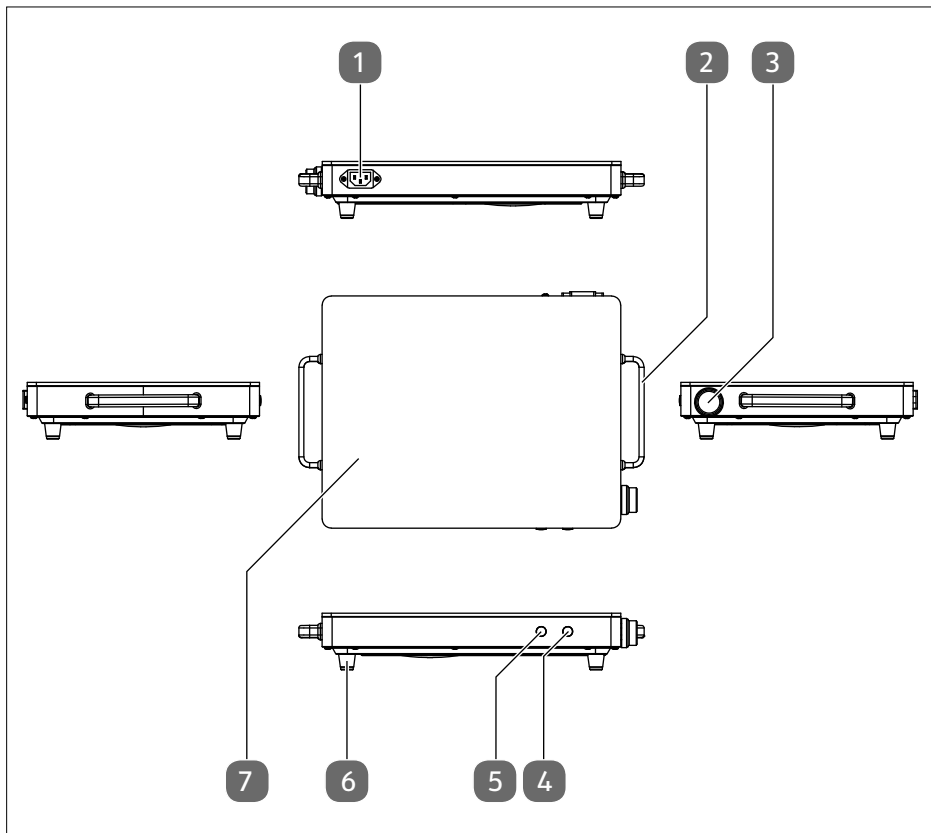

- 1) Anschluss Spannungsversorgung
- 2) 2 Handgriffe (Cool-Touch)
- 3) Temperaturregler
- 4) Kontrollleuchte (grün):  
Die eingestellte Temperatur ist erreicht.
- 5) Kontrollleuchte (rot):  
Das Gerät heizt auf (Die Temperatur ist noch nicht erreicht).
- 6) 4 Gerätefüße (rutschfest für einen sicheren Stand)
- 7) Warmhalteplatte aus gehärtetem Glas

## 6. Vor dem ersten Gebrauch

- ▶ Entfernen Sie sämtliches Verpackungsmaterial.
- ▶ Stellen Sie das Gerät auf eine ebene, trockene und hitzebeständige Arbeitsfläche.
- ▶ Stecken Sie den Kaltgerätestecker des Netzanschlusskabels in die Anschlussbuchse an der Rückseite des Geräts.
- ▶ Stecken Sie den Netzstecker in eine geeignete Steckdose.
- ▶ Schalten Sie das Gerät ein. Drehen Sie dazu den Temperaturregler (a) bis zur Position **Max**.
- ▶ Lassen Sie das Gerät ca. 10 Minuten aufheizen.

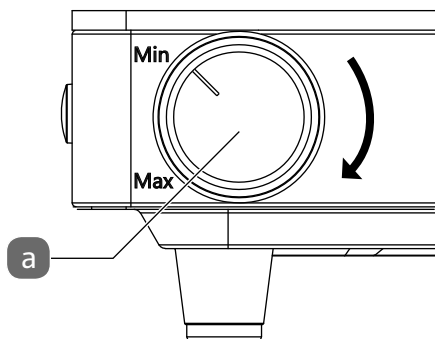

Beim ersten Aufheizen kann es zu einer leichten Geruchsentwicklung kommen. Dies ist keine Fehlfunktion des Geräts. Sorgen Sie für eine ausreichende Belüftung, z. B. durch Öffnen des Fensters.

- ▶ Schalten Sie das Gerät aus. Drehen Sie dazu den Temperaturregler (a) zurück in die Position **Min**.
- ▶ Entfernen Sie den Netzstecker aus der Steckdose und den Kaltgerätestecker vom Gerät.
- ▶ Lassen Sie das Gerät abkühlen.
- ▶ Reinigen Sie das Gerät (siehe Kapitel „9. Reinigung“ auf Seite 20).

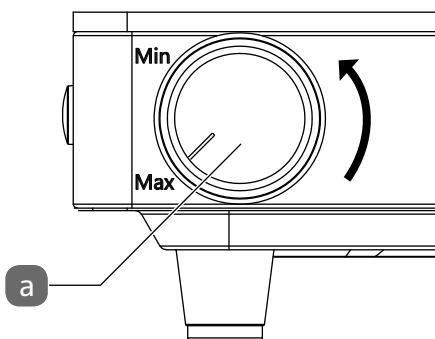

---

## 6.1. Allgemeine Hinweise zum Warmhalten



Der Temperaturregler kann bis zum Widerstand (Position **Max**) gedreht werden.

### 6.1.1. Temperaturwahl

Wählen Sie nur geeignetes Geschirr zum Warmhalten aus. Wählen Sie die Temperatur gemäss des Geschirrs (z. B. Teller, Schüsseln, Gefässe) aus. Beachten Sie dabei die Herstellerangaben für das Geschirr.

### 6.1.2. Warmhaltezeit

Die Warmhaltezeit ist abhängig vom Material (Wärmeleitfähigkeit) des Geschirrs.

### 6.1.3. Warmhalten mit konstanter Temperatur



#### **VORSICHT!**

#### **Verletzungsgefahr!**

Es besteht das Risiko von Verletzungen durch unachtsame Verwendung.

- Achten Sie darauf, dass bei Netzbetrieb das Netzkabel nicht zur Stolperfalle wird und verwenden Sie kein Verlängerungskabel.

Wenn Sie nach der Aufheizphase das Gerät im Netzbetrieb betreiben, wird das Geschirr bei konstanter Temperatur dauerhaft warmgehalten.

## 7. Gerät verwenden

### 7.1. Gerät vorbereiten



#### WARNUNG!

#### Verletzungsgefahr!

Bei beschädigter Warmhalteplatte besteht die Gefahr eines elektrischen Schlags/Kurzschlusses durch stromführende Teile.

- Verwenden Sie das Gerät nicht, wenn die Warmhalteplatte beschädigt ist.

- ▶ Stellen Sie das Gerät auf eine ebene, trockene und hitzebeständige Arbeitsfläche. (Wenn Sie das Gerät im Netzbetrieb betreiben möchten, stellen Sie das Gerät an dem Ort auf, an dem Sie die Warmhaltefunktion nutzen.)
- ▶ Stecken Sie den Kaltgerätestecker des Netzanschlusskabels in die Anschlussbuchse an der Rückseite des Geräts.
- ▶ Stecken Sie den Netzstecker in eine geeignete Steckdose.
- ▶ Stellen Sie die Temperatur ein. Drehen Sie dazu den Temperaturregler (a) bis zur gewünschten Position.
- ▶ Beachten Sie dabei die maximal zulässige Temperatur für das Geschirr (siehe auch Kapitel 6.1 auf Seite 15).

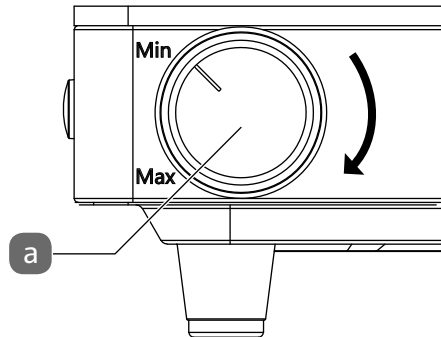

Die Warmhalteplatte heizt auf, solange die Kontrollleuchte (a) rot leuchtet.

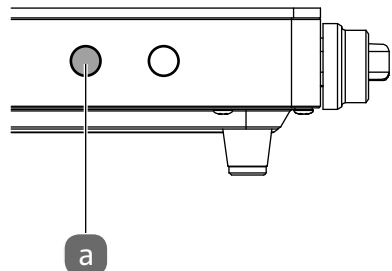

Die Warmhalteplatte ist für die eingestellte Temperatur aufgeheizt, wenn die Kontrollleuchte (a) grün leuchtet.

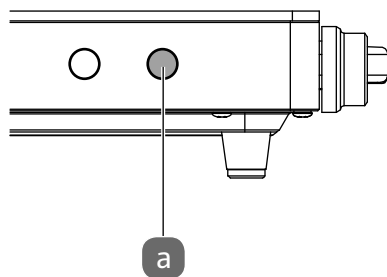

## 7.2. Geschirr warmhalten



### **VORSICHT!** **Verletzungsgefahr!**

Es besteht das Risiko von Verletzungen durch unachtsame Verwendung.

- Platzieren Sie das Gerät nur um, wenn sich kein Geschirr auf der Warmhalteplatte befindet.

### 7.2.1. Mit abnehmender Temperatur (kabellos)

- ▶ Bereiten Sie das Gerät vor (siehe Kapitel „7.1. Gerät vorbereiten“ auf Seite 16).
- ▶ Schalten Sie das Gerät aus. Drehen Sie dazu den Temperaturregler zurück in die Position **Min.**
- ▶ Entfernen Sie den Netzstecker aus der Steckdose und den Kaltgerätestecker vom Gerät.
- ▶ Tragen Sie das Gerät zum Tisch und stellen Sie sicher, dass das Gerät sicher aufgestellt ist.
- ▶ Stellen Sie das Geschirr auf die Warmhalteplatte.

#### **Abnahme der Temperatur**

Die Warmhalteplatte kühlt innerhalb von 60 Minuten auf Umgebungstemperatur ab, wenn sie nicht zwischendurch erneut aufgeheizt wird (Aufheizen: siehe Kapitel „7.1. Gerät vorbereiten“ auf Seite 16).

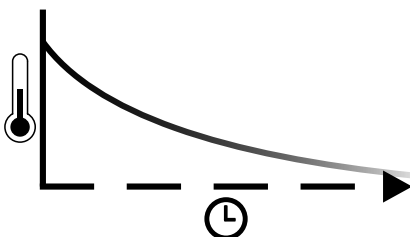



---

## 7.2.2. Mit konstanter Temperatur (Netzbetrieb)



### **VORSICHT!** **Verletzungsgefahr!**

Es besteht das Risiko von Verletzungen durch unachtsame Verwendung.

- Achten Sie darauf, dass bei Netzbetrieb das Netzkabel nicht zur Stolperfalle wird und verwenden Sie kein Verlängerungskabel.

- ▶ Bereiten Sie das Gerät vor (siehe Kapitel „7.1. Gerät vorbereiten“ auf Seite 16).
- ▶ Stellen Sie das Geschirr auf die Warmhalteplatte.

### **Konstante Temperatur**

Die Warmhalteplatte behält die eingestellte Temperatur, solange das Gerät im Netzbetrieb betrieben wird.

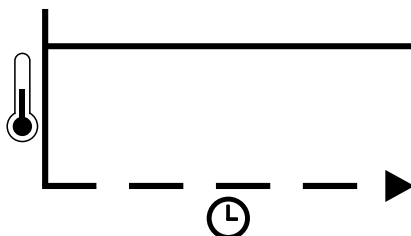

## 7.3. Nach dem Gebrauch

### 7.3.1. Bei kabellosem Gebrauch

- ▶ Entfernen Sie das Geschirr von der Warmhalteplatte.
- ▶ Lassen Sie das Gerät abkühlen.
- ▶ Reinigen Sie das Gerät (siehe Kapitel „9. Reinigung“ auf Seite 20).

### 7.3.2. Bei kabelgebundenem Gebrauch



### **WARNUNG!** **Verbrennungsgefahr!**

Die berührbaren Oberflächen des Geräts und das Geschirr werden während des Betriebs sehr heiß. Es besteht die Gefahr von Verbrennungen.

- Lassen Sie das Gerät und das Geschirr abkühlen, bevor Sie das Geschirr entfernen und das Gerät umplatieren.

- ▶ Schalten Sie das Gerät aus. Drehen Sie dazu den Temperaturregler zurück in die Position **Min.**
- ▶ Entfernen Sie den Netzstecker aus der Steckdose und den Kaltgerätestecker vom Gerät.
- ▶ Lassen Sie das Gerät und das Geschirr abkühlen.
- ▶ Reinigen Sie das Gerät (siehe Kapitel „9. Reinigung“ auf Seite 20).

## 8. Fehlerbehebung

Bei einer Störung des Geräts prüfen Sie bitte zunächst, ob Sie das Problem mit Hilfe der folgenden Übersicht selbst beheben können.

Versuchen Sie auf keinen Fall, das Gerät selbst zu reparieren. Wenn eine Reparatur notwendig ist, wenden Sie sich bitte an unser Service Center oder eine andere geeignete Fachwerkstatt.

Problem	Mögliche Ursache	Fehlerbehebung
Warmhalteplatte wird nicht heiß.	Der Temperaturregler ist zu niedrig eingestellt.	Überprüfen Sie die Stellung des Temperaturreglers und stellen Sie ihn auf eine höhere Temperatur ein.
	Der Netzstecker ist nicht mit einer Steckdose verbunden.	Schließen Sie das Gerät nur an eine ordnungsgemäß installierte Steckdose an. Die Netzspannung muss den technischen Daten des Geräts entsprechen.
	Der Kaltgerätestecker ist nicht mit der Anschlussbuchse des Geräts verbunden.	Stellen Sie sicher, dass der Kaltgerätestecker richtig in der Anschlussbuchse des Geräts steckt.

---

## 9. Reinigung



### **WARNUNG!**

#### **Stromschlaggefahr!**

Es besteht die Gefahr eines elektrischen Schlags durch stromführende Teile.

- Das Gerät darf nicht in Wasser oder andere Flüssigkeiten getaucht oder unter fließendes Wasser gehalten werden, da dies zu einem Stromschlag führen kann.
- Ziehen Sie vor der Reinigung den Kaltgerätestecker vom Gerät ab und den Netzstecker aus der Steckdose.
- Achten Sie darauf, dass keine Flüssigkeiten oder Öle ins Gerät dringen.



### **WARNUNG!**

#### **Verletzungsgefahr!**

Die berührbaren Oberflächen des Geräts werden während des Betriebs sehr heiß. Es besteht die Gefahr von Verbrennungen.

- Lassen Sie das Gerät grundsätzlich abkühlen, bevor Sie das Gerät reinigen.



### **HINWEIS!**

#### **Mögliche Materialschäden!**

Geräteschaden durch unsachgemäßen Umgang mit empfindlichen Oberflächen.

- Verwenden Sie keine scharfen oder scheuernden Reinigungsmittel.
- Entfernen Sie anhaftende Verschmutzungen auf der Oberfläche der Warmhalteplatte mit einem Werkzeug für Keramik Kochfelder.

- 
- ▶ Reinigen Sie die Glasfläche der Warmhalteplatte mit einem weichen und feuchten Tuch.



Entfernen Sie hartnäckig anhaftende Verschmutzungen auf der Oberfläche der Warmhalteplatte mit einem Werkzeug für Keramik Kochfelder.

- ▶ Reinigen Sie die übrigen Geräteflächen mit einem weichen, leicht mit Wasser angefeuchteten Tuch.
- ▶ Trocknen Sie die Glasfläche der Warmhalteplatte und alle Geräteflächen sorgfältig mit einem weichen Tuch ab.

## 10. Entsorgung



### VERPACKUNG

Ihr Gerät befindet sich zum Schutz vor Transportschäden in einer Verpackung. Verpackungen sind aus Materialien hergestellt, die umweltschonend entsorgt und einem fachgerechten Recycling zugeführt werden können.



### GERÄT

Alle mit dem nebenstehenden Symbol gekennzeichneten Altgeräte dürfen nicht im normalen Hausmüll entsorgt werden.

Entsprechend Richtlinie 2012/19/EU ist das Gerät am Ende seiner Lebensdauer einer geordneten Entsorgung zuzuführen.

Dabei werden im Gerät enthaltene Wertstoffe der Wiederverwertung zugeführt und die Belastung der Umwelt vermieden.

Geben Sie das Altgerät an einer Sammelstelle für Elektroschrott oder einem Wertstoffhof ab.

Wenden Sie sich für nähere Auskünfte an Ihr örtliches Entsorgungsunternehmen oder Ihre kommunale Verwaltung.

## 11. Technische Daten

Kabellose Warmhalteplatte	
Modell	MD 10368
Inverkehrbringer	MEDION AG Am Zehnthof 77 45307 Essen Deutschland
Schutzklasse	I
Spannungsversorgung	AC 220-240 V ~ 50 - 60 Hz
Nennleistungsaufnahme	max. 600 Watt
Abnehmbares Netzkabel (Länge)	ca. 95 cm
Abmessungen Gerät (BxHxT)	420 x 65 x 280 mm
Abmessungen Warmhalteplatte (BxT)	360 x 280 mm
Gewicht (Gerät / Gerät mit Netzanschlusskabel)	3,6 kg / 3,7 kg
Temperatureinstellung (mit Überhitzungsschutz)	60 °C – 130 °C
Aufheizzeit	8 – 10 Minuten
Warmhaltezeit	bis zu 60 Minuten
Material Gehäuse Material Griffe (Cool-Touch)	Edelstahl Aluminium
Material Warmhalteplatte	gehärtetes Glas
	

## 12. Konformitätsinformation

 Hiermit erklärt die MEDION AG, dass sich dieses Gerät in Übereinstimmung mit den grundlegenden Anforderungen und den übrigen einschlägigen Bestimmungen befindet:

- EMV-Richtlinie 2014/30/EU
- Niederspannungsrichtlinie 2014/35/EU
- Öko-Design Richtlinie 2009/125/EG
- RoHS-Richtlinie 2011/65/EU.

---

## 13. Datenschutzerklärung

Sehr geehrter Kunde!

Wir teilen Ihnen mit, dass wir, die MEDION AG, Am Zehnthof 77, D-45307 Essen als Verantwortliche Ihre personenbezogenen Daten verarbeiten.

In datenschutzrechtlichen Angelegenheiten werden wir durch unseren betrieblichen Datenschutzbeauftragten, erreichbar unter MEDION AG, Datenschutz, Am Zehnthof 77, D-45307 Essen; datenschutz@medion.com unterstützt. Wir verarbeiten Ihre Daten zum Zweck der Garantieabwicklung und damit zusammenhängender Prozesse (z. B. Reparaturen) und stützen uns bei der Verarbeitung Ihrer Daten auf den mit uns geschlossenen Kaufvertrag.

Ihre Daten werden wir zum Zweck der Garantieabwicklung und damit zusammenhängender Prozesse (z. B. Reparaturen) an die von uns beauftragten Reparaturdienstleister übermitteln. Wir speichern Ihre personenbezogenen Daten im Regelfall für die Dauer von drei Jahren, um Ihre gesetzlichen Gewährleistungsrechte zu erfüllen.

Uns gegenüber haben Sie das Recht auf Auskunft über die betreffenden personenbezogenen Daten sowie auf Berichtigung, Löschung, Einschränkung der Verarbeitung, Widerspruch gegen die Verarbeitung sowie auf Datenübertragbarkeit.

Beim Auskunfts- und beim Löschungsrecht gelten jedoch Einschränkungen nach den §§ 34 und 35 BDSG ( Art. 23 DS-GVO), darüber hinaus besteht ein Beschwerderecht bei einer zuständigen Datenschutzaufsichtsbehörde (Art. 77 DS-GVO i. V. m. § 19 BDSG). Für die MEDION AG ist das die Landesbeauftragte für Datenschutz und Informationsfreiheit Nordrhein Westfalen, Postfach 200444, 40212 Düsseldorf, [www.lidi.nrw.de](http://www.lidi.nrw.de).

Die Verarbeitung Ihrer Daten ist für die Garantieabwicklung erforderlich; ohne Bereitstellung der erforderlichen Daten ist die Garantieabwicklung nicht möglich.

## 14. Serviceinformationen

Sollte Ihr Gerät einmal nicht wie gewünscht und erwartet funktionieren, wenden Sie sich zunächst an unseren Kundenservice. Es stehen Ihnen verschiedene Wege zur Verfügung, um mit uns in Kontakt zu treten:

- In unserer Service Community treffen Sie auf andere Benutzer sowie unsere Mitarbeiter und können dort Ihre Erfahrungen austauschen und Ihr Wissen weitergeben.  
Sie finden unsere Service Community unter [community.medion.com](http://community.medion.com).
- Gerne können Sie auch unser Kontaktformular unter [www.medion.com/contact](http://www.medion.com/contact) nutzen.
- Selbstverständlich steht Ihnen unser Serviceteam auch über unsere Hotline oder postalisch zur Verfügung.

Öffnungszeiten	Multimedia-Produkte (PC, Notebook, etc.)
Mo. - Fr.: 07:00 - 23:00 Sa. / So.: 10:00 - 18:00	☎ 0201 22099-111
	Haushalt & Heimelektronik
	☎ 0201 22099-222
	Mobiltelefon; Tablet & Smartphone
	☎ 0201 22099-333
Serviceadresse	
<b>MEDION AG</b> <b>45092 Essen</b> <b>Deutschland</b>	



Diese und viele weitere Bedienungsanleitungen stehen Ihnen über das Serviceportal [www.medion.com/de/service/start/](http://www.medion.com/de/service/start/) zum Download zur Verfügung.

Dort finden Sie auch Treiber und andere Software zu diversen Geräten.

Sie können auch den nebenstehenden QR Code scannen und die Bedienungsanleitung über das Serviceportal auf Ihr mobiles Endgerät laden.

---

# 15. Impressum

Copyright © 2021

Stand: 21.07.2021

Alle Rechte vorbehalten.

Diese Bedienungsanleitung ist urheberrechtlich geschützt.

Vervielfältigung in mechanischer, elektronischer und jeder anderen Form ohne die schriftliche Genehmigung des Herstellers ist verboten.

Das Copyright liegt bei der Firma:

**MEDION AG**  
**Am Zehnthof 77**  
**45307 Essen**  
**Deutschland**

Bitte beachten Sie, dass die oben stehende Anschrift keine Retourenanschrift ist. Kontaktieren Sie zuerst immer unseren Kundenservice.

# 16. Allgemeine Garantiebedingungen

## 16.1. Allgemeines

Die Laufzeit der Garantie beträgt 36 Monate und beginnt am Tag des Kaufs des Produktes. Die Garantie bezieht sich auf Material- und Produktionsschäden aller Art, die bei normaler Verwendung auftreten können.

Bitte bewahren Sie den originalen Kaufnachweis gut auf. Der Garantiegeber behält sich vor, eine Garantiereparatur oder eine Garantiebestätigung zu verweigern, wenn dieser Nachweis nicht erbracht werden kann.

Bitte stellen Sie sicher, dass Ihr Gerät im Falle einer notwendigen Einsendung transportsicher verpackt ist. Sofern nichts anderes vermerkt ist, tragen sie die Kosten der Einsendung sowie das Transportrisiko. Für zusätzlich eingesendete Materialien, die nicht zum ursprünglichen Lieferumfang des Produktes gehören, übernimmt der Garantiegeber keine Haftung.

Bitte überlassen Sie dem Garantiegeber mit dem Gerät eine möglichst detaillierte Fehlerbeschreibung. Zur Geltendmachung ihrer Ansprüche bzw. vor Einsendung, kontaktieren sie bitte die Hotline des Garantiegebers oder das Serviceportal. Sie erhalten dort Informationen über die weiteren Schritte.

Diese Garantie hat keine Auswirkungen auf Ihre gesetzlichen Gewährleistungsansprüche und unterliegt dem geltenden Recht des Landes, in dem der Ersterwerb des Produktes durch den Endkunden erfolgte.



---

### **16.1.1. Umfang**

Im Falle eines durch diese Garantie abgedeckten Defekts an ihrem Produkt gewährleistet der Garantiegeber mit dieser Garantie die Reparatur oder den Ersatz des Produktes. Die Entscheidung zwischen Reparatur oder Ersatz der Geräte obliegt dem Garantiegeber. Insoweit kann dieser nach eigenem Ermessen entscheiden, das zur Garantiereparatur eingesendete Gerät durch ein generalüberholtes Gerät gleicher Qualität zu ersetzen.

Für Batterien oder Akkus wird keine Garantie übernommen, gleiches gilt für Verbrauchsmaterialien, d.h. Teile, die bei der Nutzung des Gerätes in regelmäßigen Abständen ersetzt werden müssen, wie z.B. Projektionslampe in Beamer.

Ein Pixelfehler (dauerhaft farbiger, heller oder dunkler Bildpunkt) ist nicht grundsätzlich als Mangel zu betrachten. Die genaue Anzahl zulässiger defekter Bildpunkte entnehmen Sie bitte der Beschreibung im Handbuch für dieses Produkt.

Für eingebrannte Bilder bei Plasma- oder LCD-Geräten, die durch unsachgemäße Verwendung des Gerätes entstanden sind, übernimmt der Garantiegeber keine Garantie. Die genaue Vorgehensweise zum Betrieb Ihres Plasma- bzw. LCD-Gerätes entnehmen Sie bitte der Beschreibung im Handbuch für dieses Produkt.

Die Garantie erstreckt sich nicht auf Wiedergabefehler von Datenträgern, die in einem nicht kompatiblen Format oder mit ungeeigneter Software erstellt wurden.

Sollte sich bei der Reparatur herausstellen, dass es sich um einen Fehler handelt, der von der Garantie nicht gedeckt ist, behält sich der Garantiegeber das Recht vor, die anfallenden Kosten in Form einer Handling Pauschale sowie die kostenpflichtige Reparatur für Material und Arbeit nach einem Kostenvoranschlag dem Kunden in Rechnung zu stellen. Hierüber werden Sie als Kunde vorab informiert; es obliegt Ihnen diesem Vorgehen zuzustimmen oder abzulehnen.

### **16.1.2. Ausschluss**

Für Versagen und Schäden, die durch äußere Einflüsse, versehentliche Beschädigungen, unsachgemäße Verwendung, am Produkt vorgenommene Veränderungen, Umbauten, Erweiterungen, Verwendung von Fremdteilen, Vernachlässigung, Viren oder Softwarefehler, unsachgemäßen Transport, unsachgemäße Verpackung oder Verlust bei Rücksendung des Produktes entstanden sind, übernimmt der Garantiegeber keine Garantie.

Die Garantie erlischt, wenn der Fehler am Gerät durch Wartung oder Reparatur entstanden ist, die durch jemand anderen als durch einen vom Garantiegeber autorisierten Servicepartner durchgeführt wurde. Die Garantie erlischt auch, wenn Aufkleber oder Seriennummern des Gerätes oder eines Bestandteils des Gerätes verändert oder unleserlich gemacht wurden.

---

### **16.1.3. Service Hotline**

Vor Einsendung des Gerätes an den Garantiegeber müssen Sie sich über die Service Hotline oder das Serviceportal an uns wenden. Sie erhalten insoweit weitergehende Informationen, wie Sie Ihren Garantieanspruch geltend machen können.

Die Inanspruchnahme der Hotline ist ggf. kostenpflichtig.

Die Service Hotline ersetzt auf keinen Fall eine Anwenderschulung für Soft- bzw. Hardware, das Nachschlagen im Handbuch oder die Betreuung von Fremdprodukten.

## **16.2. Besondere Garantiebedingungen für die Vorort-Reparatur bzw. den Vorort-Austausch**

Soweit sich ein Anspruch auf Vorort-Reparatur bzw. Vorort-Austausch ergibt, gelten die besonderen Garantiebedingungen für die Vorort-Reparatur bzw. Vorort-Austausch für Ihr Produkt.

Zur Durchführung der Vorort-Reparatur bzw. des Vorort-Austauschs muss von Ihrer Seite Folgendes sichergestellt werden:

- Mitarbeitern des Garantiegebers, die zu vorgenanntem Zweck bei Ihnen eintreffen, soll uneingeschränkter, sicherer und unverzüglicher Zugang zu den Geräten gewährt werden.
- Telekommunikationseinrichtungen, die von diesen Mitarbeitern zur ordnungsgemäßen Ausführung Ihres Auftrages, für Test- und Diagnosezwecke sowie zur Fehlerbehebung benötigt werden, müssen von Ihnen auf eigene Kosten zur Verfügung gestellt werden.
- Sie sind für die Wiederherstellung der eigenen Anwendungssoftware nach der Inanspruchnahme der Dienstleistungen durch den Garantiegeber selbst verantwortlich.
- Sie sind für die Konfiguration und Verbindung ggf. vorhandener, externer Geräte nach der Inanspruchnahme der Dienstleistung durch den Garantiegeber selbst verantwortlich.
- Der kostenfreie Storno-Zeitraum für die Vorort-Reparatur bzw. den Vorort-Austausch beträgt mind. 48 Stunden, danach müssen die uns durch den verspäteten oder nicht erfolgten Storno entstandenen Kosten in Rechnung gestellt werden



